

Iulian Boldea
Cornel Sigmirean
(Editors)

Identities in Globalization. Intercultural Perspectives

SOCIAL SCIENCES

Arhipelag XXI Press | 2020
ISBN: 978-606-8624-10-5

IDENTITIES IN GLOBALISATION. INTERCULTURAL PERSPECTIVES
Section: Social Sciences

ISBN: 978-606-8624-10-5

Edited by:

The Alpha Institute for Multicultural Studies
Moldovei Street, 8
540522, Tîrgu Mureş, România
Tel./fax: +40-744-511546
Email: julian.boldea@gmail.com

Published by:

"Arhipelag XXI" Press, Tîrgu Mureş, 2020
Tîrgu Mureş, România
Email: tehnoredactare.gidni@gmail.com

Contents

THE ENTROPY. FROM THERMODYNAMICS TO ECONOMICS	
Emil Dinga	
Prof., PhD, Senior Researcher, Romanian Academy	9
HIGHER EDUCATION – AN ADEQUATE FIELD FOR THE USE OF E-LEARNING	
Petruța Blaga	
Prof., PhD, UMFST Târgu Mureș	15
CHANGING MANAGEMENT STRATEGY DURING THE GLOBAL RECESSION	
Elena Doval	
Prof., PhD, "Spiru Haret" University of Bucharest	19
THE ACCURACY OF TERMS IN PUBLIC VIEW	
Alexandru Trifu	
Prof., PhD, "Petre Andrei" University of Iași	28
NON-CONTENTIOUS JUDICIAL PROCEDURE	
Claudia Roșu	
Prof., PhD, West University of Timișoara	31
THE NETWORKS OF GENTLENESS AND THE COVID-19 CRISIS	
Radu Baltasiu	
Prof., PhD, The European Center for Ethnic Studies, Romanian Academy, University of Bucharest	38
THE FIRST MEASURES AND THE TABLE OF DEBTS AFTER THE OPENING OF THE INSOLVENCY PROCEDURE OF THE INDIVIDUALS THROUGH DISPOSAL OF ASSETS	
Viorel Găină	
Prof., PhD, University of Craiova	45
ACCESS TO INFORMATION OF PUBLIC INTEREST FROM THE PERSPECTIVE OF PERSONAL DATA PROTECTION	
Adina Ponea	
Assoc. Prof., PhD, University of Craiova	58
OBJECTIVE LITIGATION OR SUBJECTIVE LITIGATION IN THE CASE OF AN ACTION FOR ANNULMENT BROUGHT BY ASSOCIATIONS OR FOUNDATIONS	
Adina Ponea	
Assoc. Prof., PhD, University of Craiova	64
THE HISTORY OF MODERN THEORIES ON LEADERSHIP	
Ana Roxana Ștefănescu	
Prof., PhD, Spiru Haret University	68

LAW APPLICABLE TO THE INTERNATIONAL TRADE CONTRACT. DETERMINATION OF THE LAW APPLICABLE BY AGREEMENT OF THE PARTIES

- Laurențiu Baranga, Rareș Vladimir Nițu, George Vlad, Andra Bica
 Prof., PhD, "Valahia" University of Târgoviște, PhD Student, University of Agricultural Sciences and Veterinary Medicine, Bucharest, , PhD Student , PhD75

ISSUES REGARDING THE ROLE AND IMPORTANCE OF THE PROSECUTOR IN THE INTERNATIONAL CRIMINAL COURT

- Oana Elena Gălățeanu
 Assoc. Prof. PhD, "Dunărea de Jos" University of Galați.....83

THE ROLE AND IMPORTANCE OF SMALL AND MEDIUM ENTERPRISES IN REGIONAL DEVELOPMENT

- Laurențiu Baranga, Rareș Vladimir Nițu, George Vlad, Andra Bica
 Prof., PhD, "Valahia" University of Târgoviște, PhD Student, University of Agricultural Sciences and Veterinary Medicine, Bucharest, , PhD Student , PhD89

ANALYSIS OF THE LEGAL REGULATIONS OF THE CUSTOMS REGIMES IN THE REPUBLIC OF MOLDOVA

- Rodica Burbulea, Viorel Melnic
 Assoc. Prof. PhD, State Agrarian University of Moldova, , Assoc. Prof. PhD, State Agrarian University of Moldova93

METHOD OF SOLVING ATYPICAL SITUATIONS CONDITIONED BY INFLUENCE FACTORS

- Șargu Lilia
 Assoc. Prof. PhD, University of European Studies of Moldova.....100

EVOLUTION OF THE MANAGEMENT MECHANISM FOR HIGHER EDUCATION SERVICES IN THE RUSSIAN FEDERATION AND THE REPUBLIC OF MOLDOVA

- Șargu Lilia, Valeeva Julia
 Assoc. Prof. PhD, University of European Studies of Moldova , Assoc. Prof. PhD, Kazan State Power Engineering University, Russia.....108

ORGANIZATION OF THE EUROPEAN COURT OF AUDITORS

- Anișoara Băbălău
 Assoc. Prof. PhD, University of Craiova.....116

AMNESTIES AND PUNISHMENTS ACCORDING TO THE THE OBJECTIVES OF TRANSITIONAL JUSTICE

- Vitalie Gămurari and Elena Tania Năvodariu
 Assoc. Prof. PhD, Free International University of Moldova, Assist., "George Bacovia" University of Bacău122

VIOLENCE, GENDER AND ETHNIC DISCRIMINATION IN TWO ROMANIAN CITIES

- Emanuel Adrian Sârbu and Romana Oneț
 Assoc. Prof. PhD, University of Bucharest, PhD.....135

STUDIES REGARDING THE ROLE OF FINANCIAL INFORMATION IN ESTABLISHING THE MANAGERIAL STRATEGY OF A WINE COMPANY	
Gabriela Ignat, Cintia Lucia Colibaba and Andreea Popîrdă	
Assoc. Prof. PhD, Lecturer, PhD, PhD Student, University of Applied Life Sciences and Environment "Ion Ionescu de la Brad"	144
THE MULTICULTURAL CENTER "DUNĂREA DE JOS" GALAȚI – SUCCESSFUL PROJECT MANAGEMENT	
Manuela Panaitescu	
Lecturer, PhD, "Danubius" University of Galați	152
MANAGEMENT OF PROTECTED AREAS. CASE STUDY - GÂRBOAVELE FOREST	
Manuela Panaitescu	
Lecturer, PhD, "Danubius" University of Galați	157
EXTRA-CURRICULAR SPORTING ACTIVITIES, ELEMENT FOR PERSONALITY DEVELOPMENT	
Dan Mihai Rohozneanu	
Lecturer, PhD, „Eftimie Murgu” University of Reșița	166
ASPECTS OF LEGAL PROTECTION OF PROTECTED AREAS AND BIODIVERSITY AGAINST POLLUTION	
Cristian Alexandru Mitroi	
Lecturer, PhD, "Valahia" University of Târgoviște	173
EDUCATIONAL MARKETING. INFLUENCES THE CAREER BUILDING OF YOUNG STUDENTS	
Laurențiu-Florentin Stoenică	
Lecturer, PhD, "Artifex" University of Bucharest	183
PROCEDURAL RIGHTS FOR PERSONS SUSPECTED OF COMMITTING CRIMES. THEIR IMPLEMENTATION IN THE ROMANIAN CRIMINAL TRIAL LAW	
Ioana Alina Szabo	
Lecturer, PhD, "George Bacovia" University of Bacău	191
STUDY ON DESIGNING OF MANUFACTURING FLOWS BY OPTIMIZING. THE KANBAN STATIONS	
Cezarina Adina Tofan	
Lecturer, PhD, University of Pitești	202
RESEARCH OF WORK ACCIDENTS	
Ioan Micle	
Lecturer, PhD, "Aurel Vlaicu" University of Arad	214
STRATEGIC RISKS MANAGEMENT FACING FACTORS OF INTERNATIONAL ENVIRONMENT	
Oriana Helena Negulescu	
Lecturer, PhD, "Transilvania" University of Brașov	225

THE MEMORY OF PRINTING. ECCLESIASTICAL PRESS IN OLTENIA DURING 1890-1945

Georgeta Ghionea

3rd Degree Scientific Researcher PhD, "C. S. Nicolăescu-Plopșor" Institute for Research in Social Studies and Humanities from Craiova, of the Romanian Academy234

THE TRADITIONAL NOURISHMENT – SUPPORT OF A HEALTHY LIFE AND THE HUMAN ACTIVITY

Loredana-Maria Ilin-Grozoiu

3rd Degree Scientific Researcher, "C. S. Nicolăescu-Plopșor" Institute for Research in Social Studies and Humanities from Craiova, of the Romanian Academy242

COMPANY TAXATION IN ROMANIA AND EU. ITS INFLUENCES ON THE LEVEL OF SOME ECONOMIC AND FINANCIAL INDICATORS THAT ENSURE THE CONSOLIDATION OF ECONOMIC CONVERGENCE

Nicoleta Mihăilă

Scientific Researcher III, Phd, Centre for Financial and Monetary Research „Victor Slăvescu”251

THE CONCEPTUALIZATION OF THE CIRCULAR PROCESS AND THE PROPOSAL OF AN EVALUATION FRAMEWORK

Piciu Gabriela Cornelia

Senior Researcher, PhD, Centre for Financial and Monetary Research “Victor Slăvescu”263

SMALL BUSINESS FOR GREAT SATISFACTIONS

Corina Ana Borcoși

Scientific Researcher II PhD, "Constantin Brâncuși" University of Târgu Jiu273

STRATEGIES FOR ROMANIAN BUSINESS IN CORONAVIRUS (COVID-19) CRISES CONTEXT

Corina Ana Borcoși

Scientific researcher II PhD, "Constantin Brâncuși" University of Târgu Jiu277

THE GOVERNANCE OF DECISION-MAKING ALGORITHMS. THE ETHICS OF ALGORITHMIC DECISION MAKING

Angela Ioniță282

Senior Researcher I, PhD, Research Institute for Artificial Intelligence „Mihai Drăgănescu”282

THE RIGHT TO QUOTE OR REPRODUCING IN ORDER TO QUOTE AND THE LIMITS OF QUOTATION

Daniela Isabela Scarlat

Assist., PhD, University of Craiova292

FARM MANAGEMENT IN A GLOBAL CONTEXT -CHALLENGES AND OPPORTUNITIES

Ștefan Viziteu

Assist., PhD, University of Agricultural Sciences and Veterinary Medicine of Iași "Ion Ionescu de la Brad"296

A GEO-ECONOMIC APPROACH OF THE SHORTCOMINGS IN THE DEEP AND COMPREHENSIVE FREE TRADE AREA AGREEMENTS WITH UKRAINE AND MOLDOVA

Adrian-Daniel Stan and Brîndușa-Nicoleta Pincu

Assist., PhD, "Babeș-Bolyai" University of Cluj-Napoca, PhD Student, "Babeș-Bolyai" University of Cluj-Napoca305

SPECIALISTS' PERCEPTION OF THE INFLUENCE OF THE PSYCHOSOCIAL ENVIRONMENT ON THE BEHAVIOR OF CONSUMPTION OF NEW PSYCHOACTIVE SUBSTANCES BY ADOLESCENTS	
Irina Cristina Făinaru	
PhD, University of Bucharest.....	316
SEVERAL CONSIDERATIONS REGARDING THE ACTIVE SUBJECT OF THE BRIBERY OFFENSE FROM THE CURRENT CRIMINAL CODE (THE FORMER ACCEPTANCE OF UNDISCLOSED FOREIGN INCOME FROM THE PREVIOUS CRIMINAL CODE)	
Nelu Dorinel Popa	
PhD, "Dimitrie Cantemir" University of Târgu Mureș.....	323
THE PRINCIPAL NON BIS IN IDEM IMPLEMENTATION FOR SMUGGLING FACTS	
Corina – Maria Tudor (Barbu)	
PhD Student, Police Academy „Alexandru Ioan Cuza”, Bucharest.....	329
THE IMPACT OF THE 2019-2020 CORONAVIRUS PANDEMIC ON THE ENVIRONMENTAL ADMINISTRATION	
Cristina M Kassai	
PhD Student, "Andrei Rădulescu" Legal Research Institute of Romanian Academy, Bucharest.....	336
A LOGICAL ANALYSIS OF THE CONCEPT OF ECONOMIC INEQUALITY	
Gabriela-Mariana Ionescu	
PhD Student, School of Advanced Studies of the Romanian Academy	340
SOCIO-ECONOMIC IMPACT OF THE CORONAVIRUS PANDEMIC	
Ionela-Daniela Găitan (Botezatu)	
PhD Student, "Ștefan cel Mare" University of Suceava	347
ENTREPRENEURSHIP - THE PATH OF SUSTAINABLE DEVELOPMENT OF A REGION	
Irina Geanina Harja	
PhD Student, "Ștefan cel Mare" University of Suceava	354
THE RIGHT OF RESIDENCE OF WORKERS IN THE TERRITORY OF THE EUROPEAN UNION	
Irina-Maria Silitră	
PhD Student, "Alexandru Ioan Cuza" Police Academy.....	358
2020 AND THE CHALLENGES OF HUMANITY	
Vasilica Mariana Bîgea	
PhD Student, ASE București.....	366
DEFINING THE CLIENTS OF THE EDUCATION SYSTEM – THEORETICAL ASPECTS	
Sergiu Dorin Săvianu	
PhD Student, "Babeș-Bolyai" University of Cluj-Napoca.....	374
THE MEASUREMENT OF THE CLIENTS' SATISFACTION IN THE PUBLIC SECTOR –GENERAL NOTIONS	
Sergiu Dorin Săvianu	
PhD Student, "Babeș-Bolyai" University of Cluj-Napoca.....	379

STAFF MOTIVATION - AN IMPORTANT FUNCTION FOR OBTAINING PERFORMANCES IN PUBLIC LIBRARIES. ADJUD MUNICIPAL LIBRARY	
Păncescu (Valea) Tatiana	
PhD Student, University of Bucharest.....	384
INSOLVENCY PREVENTION PROCEDURES IN THE CONTEXT OF THE EUROPEAN UNION REGULATIONS	
Daniel Andrei Gună	
PhD Student, University of Craiova.....	390
THE IMPORTANCE OF EBITDA FOR A TRADING COMPANY	
Mircea-Iosif Rus	
PhD, Scientific Research III, National Institute of Research and Development INCUB URBAN INCERC Cluj- Napoca	396
A COUPLE OF REFLECTIONS ON THE CONNEXION CIRCULAR ECONOMY – COLLABORATIVE ECONOMY	
Cosmin Viziniuc, Cristina Mariana Ene (Vasile), Mariana Bigea	
PhD Student, PhD Student, PhD Student, Bucharest University of Economic Studies	400
HOW GLOBALIZATION AFFECTS PERSONNEL RECRUITMENT AND SELECTION	
Cătălin-Lucian Cioclei	
PhD Student, West University of Timișoara	406
ASPECTS CONCERNING THE RELATION BETWEEN CREDITING AND ECONOMICAL ACTIVITY	
Dan Donosă and Carmen Olguța Brezuleanu	
Assoc. Prof. PhD, University of Agricultural Sciences and Veterinary Medicine of Iași "Ion Ionescu de la Brad" Lecturer, PhD, University of Agricultural Sciences and Veterinary Medicine of Iași "Ion Ionescu de la Brad"	412
THE INFLUENCE OF THE DECISIONS OF HIGH COURT OF CASSATION AND JUSTICE AND CONSTITUTIONAL COURT ON THE REVISION OF DEFINITIVE JUDGEMENTS	
Versavia Brutaru	
Scientific Researcher III, "Acad. Andrei Rădulescu" Legal Research Institute	415

THE ENTROPY. FROM THERMODYNAMICS TO ECONOMICS

Emil Dinga

Prof., PhD, Senior Researcher, Romanian Academy

Abstract: The entropy is a concept both strange and interesting. It was born in Thermodynamics, but the social sciences adopted it, in my opinion, without discernment. The paper aims to clarify the concept of entropy from a new point of view, although based also on the concept of order. More than that, the study will prove that the sense of determination could be inversely: the concept of entropy, (more exactly, the concept of economic entropy), could provide a more useful and significant typology of economic systems that the concept of economic order can do. Finally, some recommendations for the too enthusiastic economist which use the concept of entropy in the economic process are delivered.

Keywords: entropy, order, economic entropy, economic order, social justice.

JEL Classification: E00, B40, O40.

1. Introduction

Thinking scientifically about Economics (like regarding any other discipline, by the way) means mainly to identify the general pattern, the abstract „body” which grounds, configures and offers itself to the observer or actor in case. Historically, there were, of course, many interesting approaches to do this for Economics, from the moral profile (Smith, Marx, to address only the beginners, that is, the Political Economy) to managerial one (all old and current positivists). It must be remind that Economics, like any other disciplines, didn't escape from exotic approaches – for example, Econophysics, which claims the Chaos Theory (Cramer, 1993), Behavioural Economics, which claims the psychological black box theory, and so on. Of course, there are also serious approaches as Institutional Economic Theory, or Evolutionary Economic Theory, which claim the Moral Philosophy. In such baroque of approaches, there exists one which claims Thermodynamics – the entropic model of the economic process. The pioneer of this approach is the American-Romanian economist, statistician, and mathematician Nicholas Georgescu-Roegen (Georgescu Roegen, 1996) who addressed especially the genuine content of the concept of entropy, that is, the inherent dissipation of the bound energy (for example, in coal or wood) into free, that is, inaccessible one (generally, into the heat). Consequently, the entropy is defined as the degree of free energy into a given system. So defined, the entropy has, at least for the human beings, a negative and unfavourable meaning, because it reduces or even blocks the using of needed energy. However, the enthusiastic writers of economic articles brought such an idea to exotic lands, either linked to the information theory borrowed from Boltzmann or Shannon, or to probabilistic field as kinds of kinds of Markov chains and other of the same. The most exuberance in introducing joke concepts of entropy is, of course, the financial domain, for example the financial derivatives or the financial market. One can put the question of revisiting the concept of entropy, starting from its originary meaning and so trying to find the „natural” connections with the economic process and phenomenon. The paper aims to get such a result.

2. Entropy and order

The originary concept of entropy – from Thermodynamics – has a (not so easy to identify) meaning which link this concept to the concept of order. Indeed, what could mean the fact that the energy becomes free, that is, inaccessible for a user, after it being bound to a support entity? We can consider the energy bounding to a support entity (for example, to a piece of coal) as conferring to the system energy – coal a certain order. Such an order could be interpreted, for example, as „the

two things, energy and coal, are always together, they forms a totality”. This order will, of course, disappear if we will burn the coal, because if, after the burning, if we try again to burn the coal, (more exactly, the remained ash) we won't be able to do that. For us, the previous order, in which the energy and the coal were put together in a stable way, doesn't exist anymore. So, a conceptual link should be accepted between the order and the entropy, in a most general sense, that is: *the entropy is a direct proportionality degree of the disorder in a system*. Such a definition requires some additional considerations:

- entropy is not linked to the energy anymore. However, with some clarifications, the originary meaning of the entropy in Thermodynamics (Kovalev, 2015) is recovered, as we have shown above;
- entropy, as defined here, requires an order which it must be associated with, no matter what kind of order is talking about;
- to identify and measure the entropy it must that a system be considered; the order and the entropy cannot be observed, either sensorial or intellectual, without a given system;
- the degree of that order is simply translated into a measure of the entropy of that system in which the order subsists;
- entropy moves inversely proportional with the degree of order in the given system. So, if the system becomes more ordered we'll say that the entropy of the system decreased and vice-versa, if the order in the system decreases, we'll say that the entropy of that system increases.

3. About the economic order

As it has resulted from the above considerations, in an economic system we could introduce the concept of entropy if and only if within that economic system an order subsists. Obviously, an economic system could have many orders, depending on the interest of the observer – scientific interest from different perspectives, or praxiological interest, or political interest and so on. In this paragraph we should find (or propose) a general economic order, that is, an order in an economic system which subsists as pattern order of any conceptive economic system. We believe that the most relevant and significant economic order (Marro , 2014), which, additionally, is linked conceptually to the genuine concept of the entropy from Thermodynamics, is the self-sustainability of that economic system. The self-sustainability can be characterized as followings:

- the economic system is sustainable, that is: any output of it has the potential to recover (quantitatively, qualitatively, and structurally) the corresponding consumed input; in other words, the system has the property that the risk of exhaust the resources (inputs) doesn't exist;
- the sustainability is endogenously driven, that is: the reconverting of the outputs into the corresponding inputs do not imply the environment; in other words, the outputs do not need to leave the system in order to experience another system within the environment to get, then, again into the initial system as recovered input, but the mentioned reconverting happens always within the given system.

Figure 1 illustrates the three possible cases: un-sustainability, sustainability, self-sustainability.

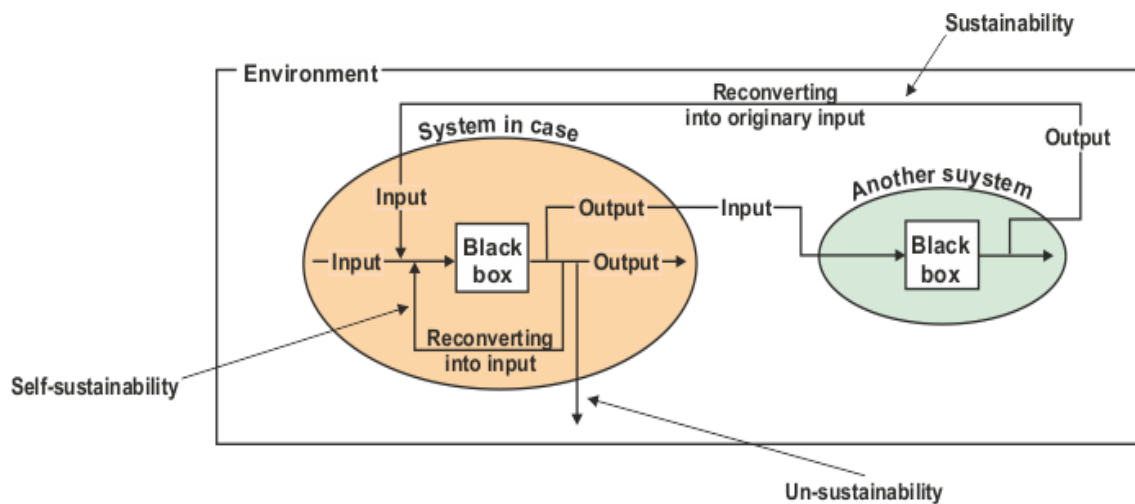

Figure 1. The three cases of an ordered system functioning.

Source: author.

4. Is the concept of entropy useful for Economics?

Based on the above, it comes that the entropy in an economic system measures the degree of the self-sustainability of that system, since the economic order is simply its degree of self-sustainability. From Figure 1 some results are coming, as:

- the economic order of a system is addressing the self-sustainability, not the sustainability. Indeed, the sustainability is the genus for the self-sustainability, which is the species, and the sustainability implies to get out from the given system;
- if the given system and the another system (which is „immersed” in the originary system’s environment) are put together to form a supra-system, then the entire reasoning regarding the self-sustainability is moving to the supra-system level, but its content is conserved;

In this context, it is relevant to discuss if the concept on entropy, viewed as the degree of the self-sustainability of an economic system is (or is not) of usefulness for the economic theory and, consequently for the economic policy. In such a topic, our position is the following:

- principled, once we have already a concept of order in the economic systems – i.e., the concept of self-sustainability –, another concept for the same order, that is, the concept of entropy, seems be redundant. Although, for instrumental reason, it could be more expeditious to use the concept of entropy for that of self-sustainability, such a reason is, theoretically, insufficiently strong to justify the introducing of that concept in the economic systems analysis;
- the current meaning of the economic entropy is related to the economic disorder viewed as either volatility (quantifiable by probability distributions) or risky, which is similarly quantifiable. Of course, the uncertainty is more qualified to quantify the economic entropy but, as it is known, the economic uncertainty is non-quantifiable at all;
- from a specific jargon perspective, both the concept of self-sustainability and the one of entropy are equally esoteric for majority of economists employed in the current economic activities, either real or nominal. So, replacing one with another brings no added value;
- on the other hand, although the concept of self-sustainability seems to express correctly the economic order from a perspective purely economic (that is, by breaking the un-operational links with the Thermodynamics meaning of this concept), the self-sustainability is very difficult to be, itself, quantified. If we could prove that the concept of entropy (Sethna, 2006) is more quantifiable than the concept of self-sustainability, than the economic entropy could gain its citizenship within the economic theory.

So, despite the above rejects, we consider, however, that, from an operational point of view, the entropy, as already defined, could be accepted and used in the economic analyses. In such a perspective, we'd make some methodological suggestions:

- the economic self-sustainability should be „poured” into a more observable, analysable, and quantifiable concept. We propose such a proxy concept for the economic self-sustainability be the self-testability, or, which is logically the same, the self-regulating of the given economic system;
- indeed, the self-testability, or the self-regulating power of the economic system can be easier identified based on the economic theory pre-accepted for the analyses involved. For example, if we speak about a free market, then, the price of private goods are self-testable, based on the „invisible hand” (we remind that the free self-testable price is the driver for the resources allocation, that is, for relating the current output to the next input, which Figure 1 requires for the self-sustainability);
- so, the economic entropy measures, in fact, the degree of the self-testability of the economic system in case. To be mentioned, however, that not only a free decentralized economic market could be self-sustainability, because a centralized economy could be equally self-sustainable as result of the authoritarian discretionary interventions of the state into the economic process – as long as the output return to input to recover it, without exiting into the environment, we have to do with self-sustainability. But, in further developments of the paper we'll take into account the free decentralized economic market only;
- as said before, for the proposed proxy expressing the economic self-sustainability (that is, for the self-testability), the entropy measure move inversely proportional with the degree of the self-testability in case; so, an increasing of the economic entropy means a decreasing of the self-testability in the given economic system, and vice-versa;

It is interesting to approach here the question of the legitimacy of the state intervention in the free decentralized market. It is well known that the criterion for a legitimate state intervention is that intervention be focused exclusively on the economic variables or processes which (or where) there are not self-testability. So, the philosophical conclusion from that is: the state intervention is legitimate where the economic entropy is large. In other words, the state intervention has as purpose the reducing of the economic entropy. Figure 2 gives a synoptic image of the above considerations.

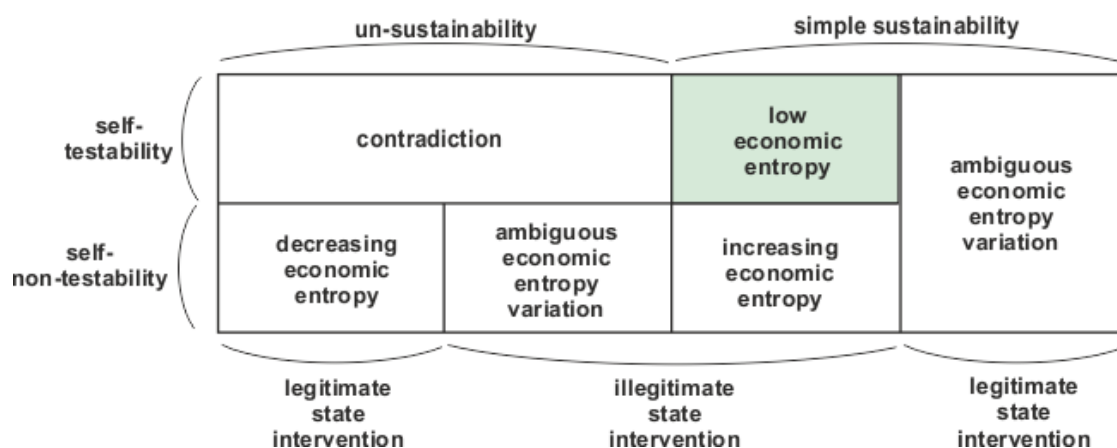

Figure 2. Self-sustainability, entropy and state intervention in an economic system.

Source: author.

5. Maybe economic entropy should be something else entirely

The self-sustainability is, certainly, a good candidate for the concept of economic order and, as consequence, for be associated with the economic entropy. However, some defects can be identified in such a proposal:

- first of all, the self-sustainability (like the simple sustainability) says nothing about the final goal (purpose) of the economic process. All it says is about the functioning of the system in case – namely, a circular replicable functioning in an undefined time horizon. But, a crucial question arises here: what the economic process functions for?

- in our opinion, the economic process is a mean only, for a goal which is assigned to the human being: standard of life or quality of life;

- standard of life and the quality of life (Nota bene: the latter is more sophisticated than the former) are depending from two causal/conditional factors: a) the contribution of the individual to the economic product (GDP); b) the redistribution, either direct (i.e., transparently) or indirect (i.e. opaquely);

- the distribution of GDP based on contribution (that is, merit-based) does not arise questions, but the redistribution of GDP does;

- redistribution of GDP is based on values assigned to social justice; by the way, the social justice „responsible” for the redistribution is named distributive social justice;

- the distributive social justice works based on the social values, including the normative framework of the society in case and based on moral values as well.

What we'd want to say is: maybe the most adequate order of the society from the economic point of view should be considered the order responsible for the social justice (especially the distributive social justice). If yes, then the economic entropy should be an instrumental measure of the social justice. Of course, the movement of the two concepts – economic entropy, and social justice, respectively – will be oriented in inverse directions: when one increases, the other decreases and vice-versa.

If the economic entropy is, in fact, a measure of the distributive social justice in the society, then the things must be taken further. Briefly, the following issues must be clarified (we formulate the questions and provide our position in the matter):

- (1) how could we observe the achieving of the social justice in the society. There is a criterion for this. It was formulated by John Rawls and is called the principle of difference. In essence, the principle of difference addresses the economic inequality and it requires that an increase of the economic inequality be acceptable (or justified) if and only if the disadvantaged social class in the society benefits more from this increase than in any other possible and feasible situation. So, we can conclude that the economic entropy increases when the principle of difference fails and it decreases when the principle of difference succeeds;

- (2) at the previous point, it was been obtained only a nominal assignation of the entropy to the economic order provided by the principle of difference implementation. But we need more than that. The entropy has degrees. What could mean degrees from the point of view of the principle of difference implementation? Here we are obliged to introduce a quantification (here in the Quantum Mechanics sense, that is, a discretization of the objectifying of the principle of difference), namely an internal measure of the objectifying of the principle of difference;

- (3) more exactly, we must hope to succeed in measuring not only the fact that the disadvantaged social class benefits from the economic inequality increasing more than in the case in which, for example, the economic inequality would not have grown, but also that the disadvantaged social class benefits in different degree from different sizes of the economic inequality increasing;

- (4) so, it seems we already have two criteria, which work in cascade: the first justify the economic inequality increasing, and the second ranks the different benefits of the disadvantaged social class from different sizes of the economic inequality increasing.

Figure 3 visualises the two cascaded criteria aimed at to assign the economic entropy to the social justice implementation through the objectifying of the principle of difference.

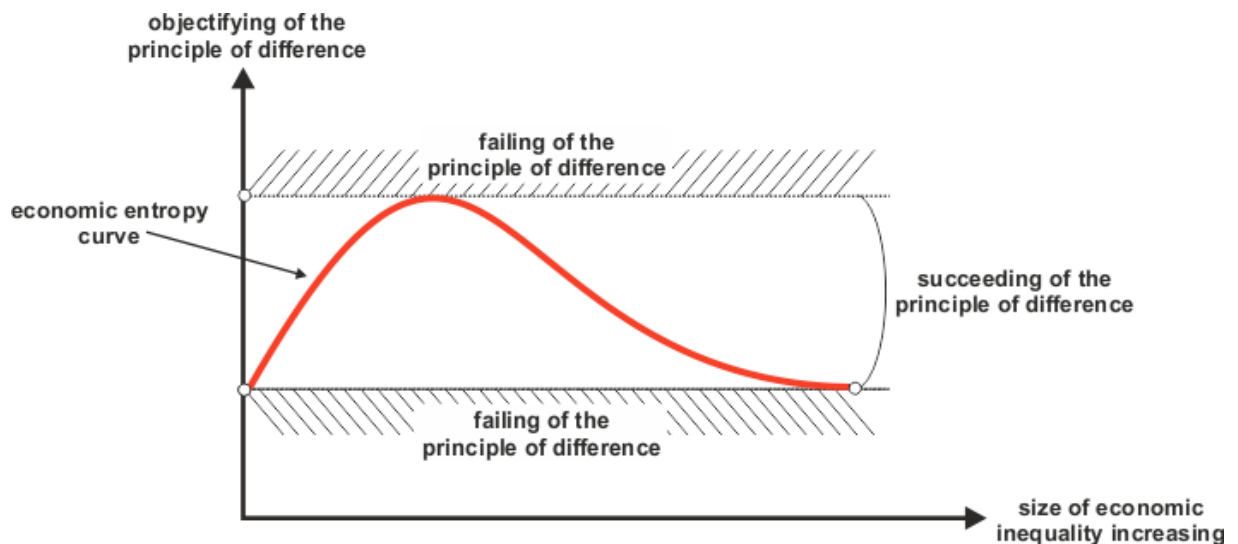

Figure 3. Economic entropy as measuring the size of economic inequality validated by the principle of difference.

Source: author.

6. Some tentative conclusions

The concept of entropy cannot be imported tale quale from Thermodynamics, because at least two reasons: a) in Thermodynamics the entropy addresses exclusively the availability of energy for the user (for example, the human being); b) in Thermodynamics the entropy is viewed from the perspective of a non-dissipative system (more exactly, the Universe as a whole is closed non-dissipative system – obviously, the dissipativity is forbidden just by the fact of closing). Regarding the economic field, probably two candidates could be taken into account in order to introduce the concept of entropy, that is, of the economic entropy: 1) the self-sustainability, measured either as such or based on ranks; 2) the achieving of the social justice, measured as the degree of implementation of the principle of difference. Both the possible solutions are in course of evaluation from theoretical, methodological, and instrumental point of views.

BIBLIOGRAPHY

1. Cramer, F., 1993. *Chaos and Order: The Complex Structure of Living Systems*. s.1: Willey-VCH
2. Georgescu Roegen, N., 1996. *Legea entropiei și procesul economic*. second edition ed. Bucharest: Expert Publishing House
3. Kovalev, A., 2015. *Misuse of Thermodynamic Entropy in Economics*. SSRN
4. Marro, J., 2014. *Physics, Nature and Society. A Guide to Order and Complexity in our World*
5. Sethna, J, 2006. *Entropy, Order Parameters, and Complexity*. Oxford: Claredon Press.

HIGHER EDUCATION – AN ADEQUATE FIELD FOR THE USE OF E-LEARNING

Petruța Blaga

Prof., PhD, UMFST Târgu Mureș

Abstract: Higher education is facing significant challenges today. The profile of a student has changed. The complexity of our society and the lifelong learning needs have changed this profile. Today's student is no longer defined only by age, but rather by the need or desire to learn in order to achieve personal goals.

E-learning is suitable for use in three main areas: in organizations, in higher education and in pre-university education. All three areas are a target market for educational service providers. The main mission of universities is education and research, resulting in the training of managers.

Keywords: higher education, flexible education, e-learning

Dialogul dintre practică și teorie contribuie în egală măsură la creșterea eficienței situațiilor concrete în care sunt utilizate noile tehnologii pentru educație, precum și la adăugarea de plus-valoare nivelului conceptual. Performanța în învățare este determinată în principal de strategiile de instruire, și nu de mediul folosit pentru implementarea programului de formare.

Paradigmele învățării s-au schimbat o dată cu evoluția procesului educational (Blaga, 2012). Noile tehnologii ale informației și comunicațiilor schimbă perspectiva asupra practicii educaționale, completând cadrul educațional cu metodologii moderne de învățare specifice societății informaționale. E-learning promovează integrarea tehnologiilor informației și comunicațiilor în sistemele de învățare și predare, în vederea progresului pedagogic și a cooperării europene.

E-learning-ul nu dorește să înlocuiască sistemele educaționale tradiționale, ci să întărească procesul de învățare (Hadjerrouit, 2008). Adoptat în unitățile de învățământ, ca o alternativă la educația tradițională, acesta a condus la formarea învățământului la distanță (Blaga & Ștefanovici, 2012). În același timp, facilitează procesul de instruire continuă a membrilor unei comunități care adoptă o soluție de e-learning. Procesul de e-learning a reușit prin instrumente diferite de interacțiune să ofere oportunități ample pentru studenți de a colabora cu profesori, experți în domeniu, profesioniști sau cu alți studenți (Watson, 2010).

Activitatea de e-learning are un rol esențial în pregătirea noii generații de profesori, precum și în dezvoltarea capacităților profesorilor existenți de a utiliza cele mai noi instrumente și tehnologii pentru procesul de învățare

Studenții dobândesc cunoștințe mult mai aprofundate despre un subiect atunci când se înscriu la un curs online și că acele cursuri contribuie la o mai bună înțelegere a noțiunilor învățate în timpul programei universitare. Odată ce se înscriu pentru un curs online, studenții sunt mult mai atrași de subiect și dornici să învețe și participe activ la lecție; modalitățile prin care aceștia pot se pot implica și interacționa în timpul cursului sunt mult mai cuprinzătoare decât mijloacele oferite la universitate.

Învățământul superior – un domeniu propice utilizării e-learning

E-learning se pretează a fi utilizat în trei domenii principale: în organizații (Blaga, 2014), în învățământul superior și în învățământul preuniversitar. Toate aceste trei domenii reprezintă o piață țintă pentru furnizorii de servicii educaționale. Principala misiune a universităților este educația și cercetarea, având ca rezultat formarea managerilor. Spre deosebire de universități, companiile utilizează e-learning ca metodă de instruire a **resurselor** umane pentru dezvoltarea unor anumite abilități.

Pentru ca învățământul superior să fie eficient, universitățile trebuie să rămână consecvente în privința scopurile lor, concomitent cu ajustarea acestora pentru a satisface nevoile celor care

învăță. Pentru aceasta universitățile trebuie să-și mențină obiectivele existente (cercetare, educație), dar îndeplinirea acestor obiective trebuie să fie permanent adaptată la cerințele pieței. Este necesară o reevaluare a noțiunii de "curs" sau de "program", cu atât mai mult cu cât concepte cum ar fi învățarea personalizată, evaluarea și învățarea flexibilă au început să afecteze modul în care învățământul superior își realizează propria misiune. Este important de remarcat faptul că unii dintre principalii factori de schimbare ai învățământului superior nu se bazează numai pe tehnologie. Multe dintre schimbări provin din profilul în continuă schimbare a studenților de astăzi, învățământul superior trebuind să se adapteze la nevoile acestora.

Învățământul superior se va confrunta cu provocări semnificative în următorii ani. Profilul unui student s-a schimbat. Anterior, universitatea a fost populată în principal cu studenți tineri. Complexitatea societății noastre și nevoile de învățare pe toată durata de viață au modificat acest profil. Studentul de astăzi nu mai este definit numai de vârstă, ci mai degrabă de nevoia sau dorința de a învăța pentru a-și atinge obiectivele personale.

Instruirea cadrelor didactice și a studenților pentru metodologia e-learning lărgeste accesul la o educație flexibilă și conduce la o modernizare a învățământului. Se urmărește susținerea reformelor în sectorul educației și îmbunătățirea accesului la educație prin utilizarea pe scară largă a metodelor de e-learning ca forme de învățare flexibilă.

Învățarea bazată pe echipamente mobile de comunicații (M-learning)

M-learning sau Mobile learning este procesul de accesare a materialelor de învățare folosind echipamente de comunicații de tip PDA (Personal Digital Assistant). Valoarea M-learning constă în faptul că utilizează echipamente mobile de comunicații (telefonul mobil). E-learning este descris ca fiind învățarea oriunde și oricând. Acest lucru este adevărat în mare parte, dar cursantul are nevoie de acces la un calculator și la o conexiune Internet. M-learning rezolvă aceste cerințe. Un cursant nu are nevoie decât de un PDA și o rețea wireless, învățarea putându-se realiza oriunde.

Posibilitatea de a accesa informațiile cele mai diverse utilizând doar un echipament mobil de comunicație este, probabil, elementul cel mai important al M-learning. Informația este disponibilă atunci când este nevoie de ea, aspect valoros al acestei perioade bazate pe informare.

În esență, M-learning este o agregare de tehnologii existente și consacrate – e-learning, PDA-uri, rețele wireless și telefonie mobilă. Infrastructura și instrumentele sunt elemente de bază pentru M-learning, însă conținutul și adaptarea utilizatorilor la noile tehnologii sunt următoarele provocări.

Trecerea la învățarea online

Conversia resurselor educaționale pentru a deveni accesibile online este o provocare pentru instructori. O primă abordare, probabil cea mai naturală dar nu cea mai eficientă, este cea prin care se încearcă transformarea materialelor de curs existente în materiale online. În mediul de învățare online, instructorul are un rol important și resursele se transformă în resurse online, conținutul acestora trebuind să fie revizuit și să răspundă la următoarele cerințe: ce ar trebui să învețe cursantul; care este cel mai bun mod de prezentare a conținutului învățării; cum se pot folosi punctele forte ale mediului online, minimizând în același timp punctele negative ale acestuia; cum se poate crea interacțiunea cursant/ conținut, cursant/cursant, cursant/instructor; cum se va evalua succesul învățării; ce proces se poate folosi pentru a evalua eficacitatea prelegerilor și a învățării, astfel încât cursurile să poate fi îmbunătățite permanent.

Integrarea tehnologiei cu procesul de învățare

Procesul de integrare a tehnologiei cu procesul de învățare este deseori ignorat, probabil din cauza asocierii acestuia cu complexitatea sau reticența utilizării tehnologiilor moderne. În prezent, instructorii folosesc în procesul de predare instrumente furnizate de tehnologie care sprijină conectarea cursanților între ei și a acestora cu conținutul învățării. Cu toate acestea, tehnologia și procesul de învățare sunt două lumi care nu par să conlucreze cu ușurință. Motivul ar putea fi că oamenii nu sunt încă pregătiți pentru adoptarea și asimilarea tehnologiei.

Reticența cursanților este determinată de ceea ce tehnologia poate reprezenta - schimbare, confuzie, pierderea controlului, impersonalizare. Atâta timp cât aceste aspecte nu vor fi soluționate, adoptarea tehnologiei în orice tip de organizație va reprezenta o luptă dificilă (van Dam, 2004).

Aplicarea tehnologiei în procesul de învățare

Pentru mulți, tehnologia este intimidantă. Acronimele, termenii obscuri, complicați și viteza copleșitoare cu care se adaugă noi concepte pot reprezenta elemente restrictive pentru noii instructori ai învățământului online (Blaga & Ștefanovici, 2013). Deși e-learning reprezintă, sau cel puțin ar trebui să reprezinte, în primul rând învățare și abia în al doilea rând tehnologie, totuși instructorii au nevoie de o înțelegere a modului de funcționare a tehnologiei și a limitelor sale. Altfel, începerea unui astfel de tip de învățământ poate părea un obstacol imens. Resursele de bază care se utilizează – rețele, software, imagini, multimedia, elementele web etc. – reprezintă componente ale tehnologiei.

Este dificil de implementat un program educațional bazat pe tehnologie. Dar, odată ce s-au pus bazele unui astfel de program educațional, este mai ușor utilizat termenii și concepte noi (Khan, 2005). Instructorii nu trebuie să fie familiarizați de la început cu întreaga gamă de concepte tehnologice, dar ar trebui să cunoască suficient pentru a dezvolta și crea cursuri și interacțiuni care fac din e-learning un succes.

Utilizarea platformelor e-Learning este o oportunitate oferită celor care doresc să obțină o formare continuă. Ea nu exclude educația clasică, în care sunt utilizate obiecte reale ca sursă de informare ci îi adaugă resursele virtuale. Este indicată o îmbinare între metodele clasice de învățare și evaluare și a celor e-learning pentru a obține performanțe în ceea ce privește dezvoltarea competențelor studenților.

O platformă e-learning este un set integrat de servicii interactive online, care oferă profesorilor, studenților, elevilor, părinților și altor persoane implicate în educație, informații, instrumente și resurse pentru a sprijini și a spori livrarea și managementul educațional. O platformă e-learning ajută la construirea și managementul conținutului digital al cursurilor sau al altor categorii de resurse și activități. Majoritatea instituțiilor de învățământ superior dispun azi de sisteme LMS (learning management system), de exemplu, Moodle ori Blackboard.

Cele mai importante elemente care pot fi luate în considerare din punct de vedere al disponibilității pentru e-learning sunt: organizația, instructorul și cursantul. Disponibilitatea pentru e-learning are multe dimensiuni:

- Are universitatea software-ul și hardware-ul necesar (Vlada, 2003)?
- Care obiective se pretează la a fi rezolvate prin e-learning?
- Este cultura organizațională pregătită pentru e-learning?
- Sunt instructori pentru acesta?
- Sunt studenții pregătiți pentru acest tip de instruire?
- Conducerea universității sprijină și încurajează utilizarea e-learning?

Acestea sunt doar câteva dintre problemele cu care se confruntă universitățile încercând să implementeze e-learning cu scopul de a asigura o instruire eficientă.

Instruirea sincronă presupune formarea profesională care are loc în timp real. Cursantul și instructorul trebuie să fie online, în același timp. Formarea profesională se poate realiza prin medii video, audio, prezentări de diapozitive, discuții interactive (chat) etc. Exemple de instruire medii de instruire sincronă sunt clasele virtuale, video sau audio conferințele, comunicația dublă prin Internet.

Predarea online a cursurilor are elemente de asemănare și de deosebire cu predarea tradițională față în față din sala de curs. Predarea online a cursurilor implică formarea unui nou set de convingeri despre ceea ce înseamnă a fi un instructor și student (Blaga, 2019). Rolul instructorului în mediul online este de a ghida, direcționa și înzestra cursanții cu competențe și aptitudini care să le satisfacă acestora propriile lor nevoi educaționale.

Orice curs online implică trei tipuri de interacțiuni: student - material, student - student, student - facilitator. Prin calitatea unui curs online se înțelege „atingerea unor rezultate egale sau mai bune ale studenților, decât dacă același curs ar fi predat prin mijloace clasice, adică în sala de clasă”. Maniera de desfășurare asincronă a învățământului online permite reflecție, căutare, clarificare înainte de a răspunde, a comenta sau a ridica o problemă, astfel încât, de cele mai multe

ori, calitatea dialogului este superioară unui curs tradițional, și de asemenea, numărul de participanți activi este mult sporit.

Dacă într-un curs tradițional, materialul cursului este static, fiind reprezentat de notele de curs sau cartea suport a cursului, într-un curs online, materialul are două componente, ambele dinamice:

- modulele cursului, pregătite de facilitator, care trimit spre alte resurse de pe Internet ce întregesc noțiunile prezentate – vor fi explorate de fiecare, în funcție de interes și cunoștințele anterioare;
- clarificările, argumentările, noile perspective, resurse, care rezultă din interacțiunea dintre studenți și cu facilitatorul, în conferințe.

Există o mare varietate în modul în care tehnologia este utilizată: plecând doar de la o replicare online a materialului instrucțional până la construirea de clase și universități virtuale.

Sistemele de e-learning vor deveni instrumente de formare a personalității și creativității utilizatorilor. Prin instruire personalizată și colaborare distribuită se vor putea eficientiza toate activitățile umane în societatea bazată pe cunoaștere a acestui început de secol. Instruirea asistată capătă un conținut cu o anumită funcționalitate, aflat într-o permanentă evoluție, condiționată de echipele de profesori, formatori și administratori ai conținutului și ai funcționalității acestuia și de specialiștii din domeniul tehnologiei informației, care asigură portabilitatea în noile medii. Contextul este deschis și condiționat de segmentul de instruiți vizat și de „dorința de viață” a sistemului numit e-learning.

BIBLIOGRAPHY

1. Blaga P., *E-learning – a new paradigm for education and training of human resources*. International Scientific Conference – Communication, Context, Interdisciplinarity 2012, “Petru Maior” University of Tîrgu Mureș, Tîrgu-Mureș, 2012
2. Blaga P., *The importance of professional formation and education for perfecting the human resources management in organization*. International Scientific Conference – GIDNI 2014, “Petru Maior” University of Tîrgu Mureș, Romania, 2014
3. Blaga P., *Ethical Considerations in Human Resource Training Based on E-Learning*. The Juridical Current Journal, Year XXII, No. 4 (79), 2019, pag. 42-51
4. Blaga P., Ștefanovici S., *Conceptual clarifications on communication based on distance education and training of human resources*. Memory, Identity and Intercultural Communication– Boldea I. (coordonator), Edizioni Nuova Cultura, Roma, Italia, 2012
5. Blaga P., Ștefanovici S., *General concepts about the process of education and training of human resources*. Specialized Languages and Conceptualization – Butiurca D. (coordonator), LAP LAMBERT Academic Publishing, Saarbrucken, Germania, 2013
6. Hadjerrouit, S., *Towards a Blended Learning Model for Teaching and Learning Computer Programming: A Case Study*, Informatics in Education, Institute of Mathematics and Informatics, Vilnius, 2008, vol. 7, no. 2: 181–210
7. Khan, B. H., *Managing E-Learning Strategies: Design, Delivery, Implementation and Evaluation*, Idea Group Inc., United States of America, 2005
8. van Dam, N., *The E-Learning Fieldbook: Implementation Lessons and Case Studies from Companies that are Making e-Learning Work*, McGraw-Hill, New York, 2004
9. Watson, J., *Blending Learning: The Convergence of Online and Face-to-Face Education*, Promising practices in online learning, North American Council for Online Learning, 2010
10. Vlada, M., *E-Learning și Software educațional*, Noi tehnologii de e-learning, Conferința Națională de Învățământ Virtual, Software educațional, Editura Universității din București, 2003

CHANGING MANAGEMENT STRATEGY DURING THE GLOBAL RECESSION

Elena Doval

Prof., PhD, "Spiru Haret" University of Bucharest

Abstract: *The new global recession started as a result of the coronavirus pandemic has already affected a number of industries, including: tourism and hospitality, transportation, financial market, etc. The most affected, however, are small and medium-sized enterprises, which have sent millions of people unemployed. Under these conditions, the world economy is reforming. The paper aims to highlight the main areas affected by the recession and to briefly present some scenarios for the world economy in the future. It also analyses possible changes in the strategy of companies that management should consider for the future to reduce vulnerability. The research is based on bibliographical references, direct observation and own judgment.*

Keywords: *global recession, pandemic coronavirus, scenarios for future global economy, change management, company's strategy*

1. Introduction

The world economy is cyclical, with periods of booms and depressions. Recessions are predominantly cyclical, not structural, events (Carlsson-Szlezak et.al., 2020).

The major depressions in the economic history are those happened in 1929–1939 and in 2007-2009. It seems that the coronavirus pandemic generates another global crisis that pushes the world economy into recession.

International Monetary Fund (IMF) considers that this pandemic coronavirus is causing “the great lockdown” (Abbas, 2020; Lee, 2020).

All crises have a way of bringing to the fore issues that are easy to ignore in good times. One obvious candidate is globalization, in which companies can move production wherever it's most efficient, people can hop on a plane and go nearly anywhere, and money can flow to wherever it will be put to its highest use (Irwin, 2020).

Recessions typically fall into one of three categories (Carlsson-Szlezak et.al., 2020):

- *Real recession.* Classically, this is a CapEx boom cycle that turns to bust and derails the expansion. But severe exogenous demand and supply shocks — such as wars, disasters, or other disruptions — can also push the real economy into a contraction. It's here that Covid-19 has the greatest chance to infect its host.
- *Policy recession.* When central banks leave policy rates too high relative to the economy's “neutral” rate, they tighten financial conditions and credit intermediation, and, with a lag, choke off the expansion.

- *Financial crisis.* Financial imbalances tend to build up slowly and over long periods of time, before rapidly unwinding, disrupting financial intermediation and then the real economy.

The history suggests that the global economy after a major crisis (like Covid-19) will likely be different in a number of significant ways (Jones et al., 2020), but is leaving legacy at three levels: microeconomy, macroeconomy and politics.

- *Microeconomic legacy:* Crises, including epidemics, can spur the adoption of new technologies and business models.
- *Macroeconomic legacy:* Already it looks like the virus will hasten the progress to more decentralized global value chains — essentially the virus adds a biological dimension to the political and institutional forces that have pushed the pre-2016 value chain model into a more fragmented direction.
- *Political legacy:* Political ramifications are not to be ruled out, globally, as the virus puts to the test various political systems' ability to effectively protect their populations. Brittle institutions could be exposed, and political shifts triggered.

At the multilateral level, the crisis could be read as a call to more cooperation or conversely push the bipolar centres of geopolitical power further apart.

In this context, the paper is aiming to present the global arias affected by the actual recession, the main scenarios for the future world economy and the possible changes in the strategy of the companies in order to reduce the vulnerability caused by the coronavirus pandemic.

2. Areas affected by the actual recession

The impact of coronavirus on the global economy has prompted recent revisions to our baseline forecast, which now envisages a 2.8% contraction in global GDP for 2020 (Oxford economics, 2020).

Abbas (2020) assumes:

- The global economy will shrink by three per cent in 2020, much worse than the 2008-09 financial crisis.
- Assuming that the coronavirus pandemic fades in the second-half of 2020, IMF forecasts that the global economy will bounce back strongly next year, growing by 5.8 per cent as economic activity normalises and policy initiatives support the world economy.
- The accumulative loss of 2020-21 could be \$9 trillion which is equal to the size of combined economies of Germany and Japan.
- If the pandemic does not recede in H2 2020 and financial condition worsens, in these cases the global economy will fall another three per cent in 2020.
- And if crisis rolls over into 2021, it will reduce global GDP by eight per cent.

Many countries face a multi-layered crisis comprising a health shock, domestic economic disruptions, plummeting external demand, capital flow reversals, and a collapse in commodity prices. Risks of a worse outcome predominate (Abbas, 2020).

This recession has a huge impact on: financial market; workforce, travel, trade and government response to avoid virus spread (World economic forum, 2020).

The overall picture in March 2020 looks like (Lee, 2020):

- Many businesses have been forced to reduce operations or shut down, and an increasing number of people are expected to lose their jobs. The unemployment numbers in several economies looks like: China 5.9%; Australia 5.2%; Germany 5.5%; USA 4.4%; South Korea 3.8%.
- Companies in the services industry, a major source of growth to many economies, were among the hardest hit in the coronavirus pandemic. The service activities high contraction can be already seeing in China 43%; USA 39.8%; Japan 33.8%; Euro zone 26.4%.

The world trade volume could once again plummet this year. The global trade, which was already slowing in 2019, is expected to be weighed down further this year (figure 1).

Manufacturers have also been hit, mostly in vehicles and parts.

The effects of lockdowns are visible (Jones et al., 2020):

- Big shifts in stock markets, where shares in companies are bought and sold, can affect the value of pensions or individual savings accounts. The FTSE, Dow Jones Industrial Average and the Nikkei have all seen huge falls since the outbreak began on 31 December.

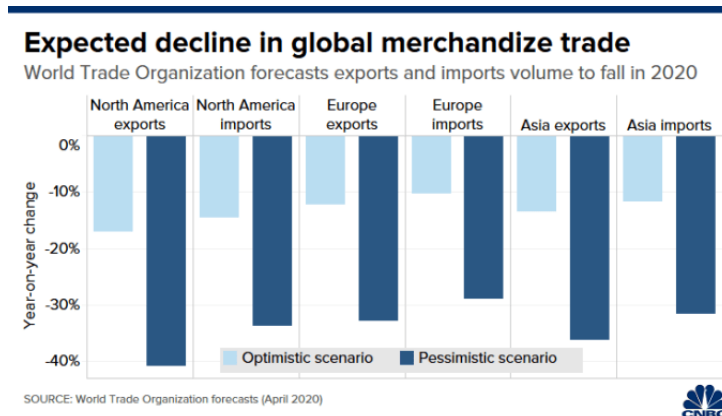

Figure 1 Expected decline in global merchandize trade

- Central banks in many countries, including the United Kingdom, slashed interest rates. That should, in theory, make borrowing cheaper and encourage spending to boost the economy.
- Demand for oil has all but dried up as lockdowns across the world have kept people inside. The crude oil price had already been affected by a row between OPEC, the group of oil producers, and Russia. Coronavirus has driven the price down further. Brent crude is the

benchmark used by Europe and the rest of the world. Its price dipped below \$20, to the lowest level seen in 18 years.

- The travel industry has been badly damaged, with airlines cutting flights and customers cancelling business trips and holidays. Governments around the world have introduced travel restrictions to try to contain the virus.
- Restrictions have affected the supply chains of big companies such as industrial equipment manufacturer JCB and carmaker Nissan. Shops and car dealerships have all reported a fall in demand.

The entire global economy declined in 2020 comparing with the forecasts (fig 2)

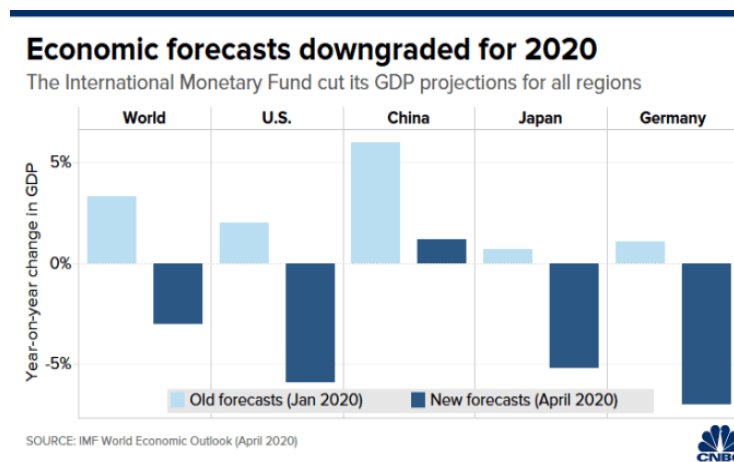

Figure 2 Economic forecasts downgraded for 2020

Governments around the world have urged employees to work from home where possible. Shares in technology companies such as Zoom have shot up as more people rely on video conference calls and email to hold meetings or get tasks done. The demand for online shopping and entertainment has also soared as people stay indoors (World economic forum, 2020).

A positive effect is the falling of pollution. “As many countries and world capitals have been put under strict lockdown, major industrial production chains have been brought to a halt. The European Space Agency has registered an impressive fall in pollution across the European skies” (Jones et al., 2020).

3. Scenarios for the future world economy

Whether economies can avoid the recession or not, the path back to growth under Covid-19 will depend on a range of drivers, such as the degree to which demand will be delayed or foregone, whether the shock is truly a spike or lasts, or whether there is structural damage, among other factors. It's reasonable to sketch three broad scenarios, which we described as V-U-L (Carlsson-Szlezak et.al., 2020):

- *V-shaped*: This scenario describes the “classic” real economy shock, a displacement of output, but growth eventually rebounds. In this scenario, annual growth rates could fully absorb the shock. Though it may seem optimistic amid today’s gloom, we think it is plausible.
- *U-shaped*: This scenario is the ugly sibling of V — the shock persists, and while the initial growth path is resumed, there is some permanent loss of output. Is this plausible for Covid-19? Absolutely, but we’d want to see more evidence of the virus’ actual damage to make this the base case.
- *L-shaped*: This scenario is the very ugly and poor relation of V and U. For this to materialize, you’d have to believe in Covid-19’s ability to do significant structural damage, i.e. breaking something on the economy’s supply side — the labour market, capital formation, or the productivity function. This is difficult to imagine even with pessimistic assumptions. At some point we will be on the other side of this epidemic.

V-shapes monopolize the empirical landscape of prior shocks, including epidemics such as SARS, the 1968 H3N2 (“Hong Kong”) flu, 1958 H2N2 (“Asian”) flu, and 1918 Spanish flu.

China and India are the only bright spot in IMF’s 2020 forecast, growing by 1.2 per cent and 1.9 per cent, respectively. Helped by these two Asian giants, emerging and developing Asia region will be the only region to see a positive growth of one per cent this year. Most economies are forecast to contract this year, including the US (-5.9 per cent), Japan (-5.2 per cent), the UK (-6.5 percent), Germany (-7.0 percent), France (-7.2 percent), Italy (-9.1 percent), and Spain (-8.0 percent).

With global rebounding to 5.8 percent next year, the advanced economy group is forecast to grow at 4.5 per cent, while growth for the emerging market and developing economy group is forecast at 6.6 per cent. (Abbas, 2020).

If the economy is growing, that generally means more wealth and more new jobs. It’s measured by looking at the percentage change in gross domestic product, or the value of goods and services produced, typically over three months or a year (Jones et al., 2020).

4. Possible changes in the strategy of the companies

“Going global” is defined as the worldwide movement toward economic, financial, trade, and communications integration (Day & Evens, 2015). But the recession that imposes important barriers in the majority of businesses, is pushing for changing, not only the rules, but even the strategies.

The shocks can be operationalized as follows (Carlsson-Szlezak et.al., 2020):

- A wide range of scenarios remain plausible and should be explored by companies.
- Begin to look past the crisis. What opportunities or challenges will arise?
- Plan for the best and prepare for the worst trajectories.

- Can you be part of faster adoption of new technologies, new processes, etc? Can you eventually find advantage in adversity for your company, clients and society?

Jones et al. (2020) advise: turn to technology!

In this respect, the World economic forum (2020) underlines: “By 2022, an estimated 60% of global GDP will be digitized, yet a minority of people believe technology will make their lives better. While digital technology has the potential to enhance economies, societies, and the environment, if related risks outweigh these benefits it could further exacerbate exclusion, the concentration of power and wealth, and social instability. Coordinated, multi-stakeholder action is required to create a digital future that is inclusive and sustainable”.

Cultural differences, whether it is language, regulations, or customs, requires a firm to be flexible in the policies and procedures implemented in an international operation to ensure employees are engaged and executing on the company’s plans. The “one size fits all” mindset can have short-term benefits but will have negative long-term effects (Day &Evens, 2015). The advises provided by these authors in 2015 are still available in the actual conditions:

- Evaluate the organization structure needed to successfully execute your strategy.
- Develop policies, procedures, and handbooks that comply with local requirements while maintaining balance with overall company policies.
- Develop competitive benefits programs to attract qualified local employees.
- Develop competitive compensation packages based on local standards and customs.
- Develop a local information technology infrastructure that is compatible with your domestic infrastructure.
- Manage payroll and human resource functions—again, a process that lends itself to outsourcing.

The companies that are acting globally need to re-consider their strategies, based on new technologies, networking and flexibility. A model of changing the strategies is proposed in the table 1.

Table 1 A model of changing strategies

Scope	Actual strategy	Re-considered strategy
Business	Global extension and growth	Smart global, mostly local
Marketing	Focusing on the biggest market	Choosing the right market
Sales	Multiple shares of market	More online sales
Branding	Multilevel advertising	Social media advertising
Investment	Many locations overseas	Overseas disinvestment Green investment

Organizational configuration	<i>Structure:</i> multi-divisional; matrix; transnational holding; <i>Processes:</i> internal and external <i>Relationships:</i> direct internal, alliances	<i>Structure:</i> virtual <i>Processes:</i> marginalized; balancing between externalization and internalization <i>Relationships:</i> network
Social responsibility	Focused on the advantage between business and society	More focus on society health and wellbeing

The picture of global business briefly shown in the table 1 is a vision based on the analyses of the global socio-economic and political factors trends.

The next period of time, the business globalization might change its breadth. This behaviour is due to travel restrictions as a consequence of governments decisions to protect the people against the coronavirus pandemic and, not at last, due to the rapid development of the cyber space. The companies' growth by global extension is slowing down. Their investment strategies are going to be mainly focused geographically local or it is based on smart strategies, deeply analysed and selected, followed by disinvestments from foreign locations and concentrating to green investment, especially in energy.

The marketers are going to choose the right market for their brands using social media for advertising and increasing the volume of online sales.

Generally, the organizational configuration is also changing. The organizational structure tends to virtual one. Many processes being marginalized will balance between externalization and internalization. The manufacturing industry will focus on robots, systems engineering, project management and software development. The relationships will mostly be virtual, using network. The number of jobs will decrease and more unemployed people will need social assistance.

The corporate social responsibility will turn from getting advantages between business and society towards focusing on society health and wellbeing.

Changing the strategies, the companies tend to reach out stability and equilibrium in an uncertain environment.

In reality, the organizations never reach a stable balance because the organizational behaviour and management bring limitations. Through strategic managerial decisions (for example, investments, prices), organizations temporarily attain apparent stability (Negulescu, 2019).

5. Conclusions

The coronavirus pandemic created conditions for global economy depression with negative consequences on GDP's of all countries. The governments restrictions on travelling, transportation, and generally on social direct contacts led the frustration and animosity among employees and unemployment people. Many companies, mostly medium and small businesses, are vulnerable to bankruptcy.

The actual figures provided by experts regarding GDP and trade trends show serious contractions. The global companies need to reconfigure their strategies to face the global external factors and to save their competitive advantage. General coordinates of the strategies changing in the future are illustrated in the model proposed in the table 1. These ideas may be developed and updated on future research as the countries are planning to lockdowns.

Nevertheless, the future is uncertain.

BIBLIOGRAPHY:

- Abbas, W. (2020) Coronavirus impact: Global economy to shrink by 3%, says IMF, <https://www.khaleejtimes.com/coronavirus-pandemic/coronavirus-impact-global-economy-to-shrink-by-3-says-imf->.
- Carlsson-Szezak, P. (2020) What Coronavirus Could Mean for the Global Economy, *Harvard Business Review*, <https://hbr.org/2020/03/what-coronavirus-could-mean-for-the-global-economy>.
- Day, D. & Evens, M. (2015) 10 Key Steps to Expanding Your Business Globally, *Forbes*, <https://www.forbes.com/sites/allbusiness/2015/03/04/10-key-steps-to-expanding-your-business-globally/#586767843803>.
- Duignan, B. (2019) Great RecessionEconomics [2007–2009], *Britannica*, <https://www.britannica.com/topic/great-recession>.
- A downside scenario for the global economy, *Oxford economics*, 2020, http://resources.oxfordeconomics.com/a-downside-scenario-for-the-global-economy?oe_most_recent_content_download_id=0000020&interests_trending_topics=coronavirus.
- The economic effects of COVID-19 around the world, *World economic forum*, 2020, <https://www.weforum.org/agenda/2020/02/coronavirus-economic-effects-global-economy-trade-travel/>.
- Irwin, N. (2020) It's the End of the World Economy as We Know It, *New York Times*, <https://www.nytimes.com/2020/04/16/upshot/world-economy-restructuring-coronavirus.html>.

- Jones, L., Brown, D. & Palumbo, D. (2020) Coronavirus: A visual guide to the economic impact, *BBC News*, <https://www.bbc.com/news/business-51706225>.
- Lee, Y.N. (2020) 7 charts show how the coronavirus pandemic has hit the global economy, *CNBC*, <https://www.cnbc.com/2020/04/24/coronavirus-pandemics-impact-on-the-global-economy-in-7-charts.html>.
- Negulescu, O.H. (2019) Complexity and flexibility in strategic management, *Review of General Management*, Volume 30, Issue 2, Year 2019, pp. 55-67.

THE ACCURACY OF TERMS IN PUBLIC VIEW

Alexandru Trifu

Prof., PhD, "Petre Andrei" University of Iași

Abstract: It is a very important, but tough task, to impose a correct meaning expressed by a term, or by an expression, no matter the domain.

In the present enterprise, we try to explain that, in circumstantial dates, some expressions are not appropriate. We say that it is a tough task, because there are not unanimous opinions about that expression or term., those ones coming from specialists in that domain. And, on the other hand, it's about fake news, apparently correct, which mislead people in understanding the exact sense or the term or expression.

In short time, we have to see what is about, survey the literature/opinions in the field and then, synthesizing the information, to expose in public view the acceptance or rejection of that term, on sound arguments.

In fact, we assist to a widespread or to a snowball rolling of a term/expression from the source, in the majority cases the developed economies/cultures. And it is our duty to see if something is wrong in the expression, or a better expression for the process or phenomenon described.

Keywords: term, mental click, physical distancing, social distancing.

1. Short introduction in the problem

Actually, two expressions are in my sight, in order to put, I think, the correct problem, for a better understanding of them in these tough days of pandemic.

The term in discussion is "*social distancing*". This one is tight linked to what is happening now in the world, with the disturbing of some habits or common values, with the specter of the economic collapse, with major changes in our lives.

Of course, we can make appeal to the core of US Declaration of Independence, which argues that all human beings have "unalienable rights", such as Life, Liberty and the pursuit of Happiness.

Here there are some details about what is known as *Proxemics* and more specific *Personal Space* (our emphasis), based on the theory developed by E. T. Hall in 1966.

As a result, in practice, we are dealing with the following types of personal spaces (Cherry, 2019):

- **Intimate distance— 6 to 18 inches, or 15-40 cm:** This level of physical distance often indicates a closer relationship or greater comfort between individuals. It usually occurs during intimate contact such as hugging, whispering, or touching, called distance"body to body".
- **Personal distance— 1.5 to 4 feet, or 45-75 cm, max. 125 cm:** Physical distance at this level usually occurs between people who are family members or close friends. The closer the people can comfortably stand while interacting can be an indicator of the level of intimacy in their relationship.
- **Social distance— 4 to 12 feet, or 125-250 cm:** This level of physical distance is often used with individuals who are acquaintances. With someone you know fairly well, such as a co-worker you see several times a week, you might feel more comfortable interacting at a closer distance. In cases where you do not know the other person well, such as a postal delivery driver you only see once a month, a distance of 10 to 12 feet may feel more comfortable.
- **Public distance— 12 to 25 feet, or until 7,50 m:** Physical distance at this level is often used in public speaking situations. Talking in front of a class full of students or giving a presentation at work are good examples of such situations.

And, another distance coming from the practice, banking practice to be more accurate:

- **Confidentiality distance**, not between clients at the cashier desk, but between the clients and the bank operator and it's about 1-1,5 m.

It is also important to note that the level of *personal distance* that individuals need to feel comfortable can vary from culture to culture, religion to religion. But now, in these conditions, the rules are the same for everyone: more than 1 meter up to 2,5 m distance between persons.

Actually, it is obviously that *physical distancing* is measured in meters and it is a geographic parameter between different persons: A, B, C..., whilst *the social distancing* is an imaginary distance across social boundaries existing in the communities.

On the other hand, John Rawls, one of the most important political philosopher, argued, it's true speaking about a liberal society, that that society required as much freedom and as much equal distribution of resources as possible (www.theconversation.com, 2020)). It is an argument that "social distancing" means something else, i.e. isolation, inequalities, restriction of rights for categories of people.

He introduced the concept of *modus vivendi* (Gray, 2002), indeed an ideal for the liberal society, but in which there are many kind of existence in which people can thrive. People are different but not in competition of these styles of life and, therefore, it does not exist rejection or isolation, all people want to prosper, but don't do anything..

We do not discuss about the liberal society, if it's a better or not society. Francis Fukuyama said about it that the question how people should live together was over and now, more than ever, individual rights are not sufficient to sustain a good society (www.theconversation.com, 2020).

2. Methodology

First of all, it is mandatory needed that a term or expression conveyed from Western cultures, mainly, to click the turn on the "light bulb" in our mind, followed by the searching of the sense of the respective term/expression.

The survey of the literature in the field is used, i.e. papers, books, dictionaries and, if the term is brand new, the analysis of the opinions of specialists, journalists, or people involved in the activity in question.

From these sources, one can synthesize the meaning of the term/expression and, passing it through the filter of the one's own thought and experience, to sustain or reject the use of the respective term/expression, using arguments in this sense.

3. Focusing on the right sense

We already saw the senses of "*social distancing*" and "*physical distancing*". We agree and sustain the opinion of other specialists (e.g. Tangermann, 2020).

At no point it is about exclusion, removal, isolation from other categories, or even discrimination. *Only from the physical point of view*, it is needed for a security zone, but contacts with friends, families, continue to work. We'll still be connected with the rest of the community, or the world. In this context, *the physical distancing* sounds adequate for mental wellbeing and people's behavior. Therefore, at the same time, we have obligations each other and the term "*social distancing*" in this context, it is not appropriate.

In normal times, pursuing one's own self-interest can be a laudable scope. But, living in a society together, in communities, especially in times like this one, of crisis, we depend on each other.

By consequence, WHO itself argues that the better term for this situation and as main common form to stop the spread of the new COVID-19 is *the "physical distancing"*. Of course, by all means, we stay together, socially linked, based on solidarity, helping each other and communicate (exactly the communication is the opposite mechanism to "social distancing").

Other authors (Aziz, 2020) analyze the opinions expressed in public by specialists from important education institutes, such as London School of Economics, who also sustain that this changing in the terminology used by WHO is welcome and overdue.

The new technologies make possible to be connected with other people, but not being the persons face to face, considering that there are physically in the same place. Social distancing means exactly this failure in communication with one another, the physical distancing preserving in a quite enough measure the spread of the virus and, instead, we can be in touch with the other persons around us.

All the efforts to mitigate the spread of the perfidious virus and measures to be taken in social and economic domains are done by the people with knowledge, skills, positive thinking, in a word, people anchored in the present days, or *Homo verus*. I say so, because another wrong expression, in my opinion, occurred as title of a TV show, sustaining that the next step after *Homo faber* is a so-called *Homo fictus*. *Homo fictus* means *Fiction man*, therefore it is necessary to be *Homo verus*, a man of the day, of course thinking to draw plans on medium-run (hence, a *Homo faber*), at least, taking into account the big challenge of these days and the negative impact of this one on everything represents life and normal activities.

Conclusions

We consider that, in each and every sector/domain of activity, the new information, new terms or expressions included in the specific language, BUT widespread amongst people, have to be immediately analyzed by the specialists, in order to see exactly what it is about. Then, it is needed to operate in full public view, sustaining or rejecting the respective term, because as we already saw, also immediately, that term/expression is taken over and rolled up like a snowball. At the same time, we sustain the accuracy of these terms/expressions also for avoidance the so-called "wooden language" used in many cases.

The main idea is that to trigger a "light bulb" in our mind when it's about of something new to implement or to be used in practice, a mindset towards to understanding and to prospect, not a simple retrieval of the terms or information conveyed, in an imitation manner.

In the analyzed case, staying at working at home don't mean to stay away from the loved ones, because online possibilities and modern devices permit communications and personal contacts from distance. People must remain close "socially" to each other, helping each other, being in solidarity with each other.

BIBLIOGRAPHY

Aziz, Saba (2020) *Why 'physical distancing' is better than 'social distancing'*, www.thenational.ae/opinion/editorial/March_30, accessed April 6, 2020.

Cherry, Kendra (2019) *Understanding Body Language and Facial Expressions*, www.verywellmind.com accessed April 5, 2020.

Gray, John (2002) *Cele două fețe ale liberalismului (Two Faces of Liberalism, in original)*, Polirom Publishers, Iași,

Hall, E. T. (1966) *The Hidden Dimension*, www.worldcat.org accessed March 25, 2020.

Tangermann, Victor (2020) *The WHO wants you to ditch the phrase "social distancing"*, www.futurism.com accessed April 8, 2020.

*** (2020) *Coronavirus reminds Americans that pursuit of happiness is tied to the collective good*, www.theconversation.com March 18, accessed April 2, 2020.

NON-CONTENTIOUS JUDICIAL PROCEDURE

Claudia Roșu

Prof., PhD, West University of Timișoara

Abstract: The article analyzes the Non-Contentious Judicial Procedure, which regulates the activity of the courts and other bodies through which requests are resolved that do not seek to establish an adverse right vis-à-vis another person.

Unlike the litigation procedure, the non-litigation procedure is characterized by the lack of a dispute, by the non-existence of a conflict of interest.

The material competence to resolve a non-contentious request differs from the moment it is formulated. Thus, if the request is in connection with a case being resolved or already solved by a court or with the object of issuing documents, titles or securities in the court deposit, it will be settled by that court.

Territorial jurisdiction is established according to the general rules. If according to these rules, the territorial jurisdiction cannot be established, the non-contentious applications will be directed to the court in whose constituency the petitioner has his domicile, residence, headquarters or representation, and, if none of them are on the Romanian territory, the requests will be addressed, following the rules from the material jurisdiction, that is to the District Court of Bucharest I or, as the case may be, to the Bucharest Court.

Keywords: the non-contentious procedure; defendant's absence; lack of litigation; no conflict; the intervention of the court.

1. Dispoziții generale. Procedura necontencioasă este reglementată de prevederile din Codul de procedură civilă inserate în Cartea a III-a, respectiv în conținutul art. 527-540 C. proc. civ.

Procedura necontencioasă cuprinde normele care reglementează activitatea instanțelor judecătorești și a altor organe prin care se rezolvă cereri care nu urmăresc stabilirea unui drept potrivit față de o altă persoană¹.

Spre deosebire de procedura contencioasă, procedura necontencioasă se caracterizează prin lipsa unui litigiu, prin inexistența unui conflict de interese. Tocmai de aceea, ea mai este denumită și procedura grațioasă sau voluntară².

Domeniul de aplicare cuprinde cererile pentru soluționarea cărora este nevoie de intervenția instanței, fără însă a urmări stabilirea unui drept potrivit față de o altă persoană. În această categorie se includ, cererile privitoare la darea autorizațiilor judecătorești sau la luarea unor măsuri legale de supraveghere ori asigurare.

De pildă, sunt soluționate într-o procedură necontencioasă cererea de încuviințare a executării silite, cererea de autorizare a identificării bunurilor urmăribile și efectuării actelor de executare la domiciliul sau la sediul altei persoane decât cel al debitorului, în lipsa acordului persoanei respective; autorizarea creditorului de a executa, pe cheltuiala debitorului, obligația de a face cuprinsă într-un titlu executoriu, atunci când debitorul refuză executarea obligației etc.³.

Exemplificăm cu *o speță* având ca obiect o cerere necontencioasă prin care petenta a solicitat instanței de judecată să dea o hotărâre judecătorească prin care să se constate că au încetat efectele juridice ale dreptului de ipotecă constituit în favoarea unei părți⁴.

¹G. Boroi, M. Stancu, *Drept procesual civil*, Editura Hamangiu, București, 2015, p. 749.

² Ibidem.

³M. Tăbârcă, *Drept procesual civil, vol. II*, Editura Universul Juridic, București, 2013, p. 628.

⁴<http://www.rolii.ro/hotarari/589bfc05e49009a003000738>.

Instanța de judecată a reținut următoarea situație. Prin contractul de vânzare-cumpărare autentificat sub nr. xxxx/2006, de către BN, X SRL a vândut petentei dreptul de proprietate asupra utilajelor specifice confecției textile, prezentate în anexele 1-3 la contract. Prețul total al acestei vânzări a fost stabilit la suma de 300.000 GBP, la care s-a adăugat TVA de 19%, rezultând suma de 357.000 GBP. Părțile au convenit ca plata prețului să se facă în șapte rate lunare, începând cu data de 25.06.2006. Pentru garantarea plății sumei de 300.000 GBP, părțile au încheiat contractul de garanție imobiliară autentificat sub nr. xxxx/2006, de către BN, prin care s-a instituit în favoarea lui Y o ipotecă de rang I asupra imobilului proprietatea petentei situat în B, Calea Călărașilor, înscris în CF nr. xxxxx/N a localității B, constând din construcțiile notate de la C 2 la C 5, cu număr cadastral 7963 și construcția C6 cu număr cadastral 7936/C6.

Petenta a susținut că suma datorată a fost achitată în cursul anului 2006 prin OP-urile depuse, în copie, la dosar și pentru că societatea vânzătoare a fost radiată din Registrul comerțului, nu mai poate confirma plata în totalitate a debitului, în vederea radierii ipotecii instituite prin contractul de garanție imobiliară autentificat sub nr. xxxx/2006, de către BN, pentru care a formulat prezenta cerere, pe procedura necontencioasă.

Față de susținerile petentei în sensul că a achitat în totalitate, în cursul anului 2006, suma datorată, instanța nu le poate verifica, deoarece la dosar au fost depuse un număr de instrumente de plată, unele dintre ele ilizibile, iar altele pentru sume care se referă și la un alt contract, fără să fie defalcate. Față de prevederile art. 2.532 C. civ. (care prevăd cazurile generale de suspendare a prescripției) și art. 2.537 C. civ. (care prevăd cazurile de întrerupere a prescripției), instanța nu poate verifica nici susținerile privitoare la împlinirea termenului de prescripție a dreptului de a solicita restituirea sumei datorate, așa încât a respins capătul de cerere prin care se solicită să se constate stinsă obligația petentei de plată a sumei datorate în temeiul contractului de vânzare-cumpărare autentificat sub nr. xxxx/2006 de către BN, în principal prin plata prețului și, în secundar, prin împlinirea termenului de prescripție.

Față de înscrisurile depuse la dosar, ținând seama de prevederile art. 885 alin. 2 și 4 C. civ. (care reglementează dobândirea și stingerea drepturilor reale asupra imobilelor), dar și de faptul că societatea vânzătoare a fost radiată din Registrul comerțului, instanța a admis, în parte, cererea petentei și a constatat stins dreptul de ipotecă de rangul I instituit prin contractul de garanție imobiliară autentificat sub nr. xxxx/2006, de către BN, imobilului proprietatea petentei situat în B, Calea Călărașilor înscris în CF nr. xxxx/N a localității B, constând din construcțiile notate de la C 2 la C 5, cu număr cadastral 7963 și construcția C6 cu număr cadastral 7936/C6, prin încetarea existenței juridice a societății vânzătoare.

A dispus și radierea ipotecii de rang I instituită în favoarea societății vânzătoare prin contractul de garanție imobiliară autentificat sub nr. xxxx/2006, de către BN pentru imobilul proprietatea petentei situat în B, Calea Călărașilor înscris în CF nr. xxxxx/N a localității B, constând din construcțiile notate de la C 2 la C 5, cu număr cadastral 7963 și construcția C6 cu număr cadastral 7936/C6.

Specificul cererii în materie necontencioasă este că nu există un pârât, deoarece nu se cere stabilirea unui drept potrivit. Cererea va cuprinde datele de identificare ale celui ce formulează cererea, ale persoanelor pe care acesta cere să fie chemate înaintea instanței, obiectul, motivarea acesteia și semnătura.

Și în procedura necontencioasă se face verificarea și regularizarea cererii, în condițiile art. 200 C. proc. civ. În schimb, pentru fixarea primului termen nu se procedează în sensul art. 201 C. proc. civ., câtă vreme nu există un pârât căruia să-i fie comunicată cererea pentru a depune întâmpinare. De aceea, primul termen este fixat în momentul în care judecătorul constată că sunt îndeplinite condițiile prevăzute de lege pentru cererea necontencioasă⁵.

Caracterul necontencios al cererii trebuie să se mențină pe toată durata de soluționare a acesteia. Din acest motiv, dacă cererea, prin însuși cuprinsul ei ori obiecțiile ridicate de persoanele citate sau care intervin, prezintă caracter contencios, instanța nu o va soluționa, ci o va respinge.

⁵ M. Tăbărcă, *op. cit.*, p. 632.

Competența materială de soluționare a unei cereri necontencioase diferă după momentul în care este formulată. Astfel, dacă cererea este în legătură cu o cauză în curs de soluționare sau soluționată deja de o instanță ori care are ca obiect eliberarea unor înscrisuri, titluri sau valori aflate în depozitul unei instanțe, va fi soluționată de acea instanță⁶.

În celelalte cazuri, sunt aplicabile regulile din materie contencioasă în legătură cu stabilirea competenței și soluționarea incidentelor privind competența.

Competența teritorială se stabilește potrivit regulilor generale. Dacă potrivit acestor reguli, nu se poate stabili competența teritorială, cererile necontencioase se vor îndrepta la instanța în a cărei circumscripție petentul își are, după caz, domiciliul, reședința, sediul ori reprezentanța, iar, dacă niciuna dintre acestea nu se află pe teritoriul României, cererile se vor îndrepta, urmând regulile de la competența materială, adică la Judecătoria Sectorului 1 București sau, după caz, la Tribunalul București.

Spre deosebire de procedura contencioasă, instanța își verifică din oficiu competența, chiar dacă este de ordine privată, putând cere părții lămuririle necesare.

De vreme ce în procedura necontencioasă nu există un pârât, care să invoce necompetența relativă, a fost recunoscut instanței un asemenea drept. În egală măsură, întrucât în procedura necontencioasă instanța poate să invoce și necompetența de ordine privată, înseamnă că și cel care a formulat cererea poate să solicite trimiterea dosarului la instanța competentă⁷.

După efectuarea verificării, dacă instanța stabilește că este competentă, va trece la soluționarea cererii. Dacă se declară necompetentă, va trimite dosarul instanței competente.

Textul limitează posibilitatea trimiterii dosarului numai la o altă instanță, iar nu și la un alt organ cu activitate jurisdicțională competent, așa cum este pentru procedura contencioasă. Dacă cererea ar fi de competența unui organ cu activitate jurisdicțională va fi respinsă ca inadmisibilă⁸.

Dispozițiile privitoare la procedura necontencioasă se completează cu cele din procedura contencioasă în măsura în care acestea din urmă, sunt compatibile cu natura necontencioasă a cererii.

Măsurile necontencioase cu privire la care legea prevede o procedură specială, rămân supuse acelor dispoziții, care se vor completa cu cele reglementate pentru procedura necontencioasă din Codul de procedură civilă.

Procedura de soluționare prezintă particularități legate de specificul cererilor necontencioase.

Astfel, instanța are posibilitatea de apreciere în privința citării. Cererea se judecă în camera de consiliu, cu citarea petentului și a persoanelor arătate în cerere, dacă legea o impune. În caz contrar, judecata se face cu sau fără citare, la aprecierea instanței.

Având în vedere că nu există interese contrare, este justificată soluționarea cererii chiar și fără citarea părților.

Apoi, instanța poate dispune, chiar din oficiu, orice măsuri utile cauzei. Ea are dreptul să asculte orice persoană care poate aduce lămuriri în cauză, precum și pe acelea ale căror interese ar putea fi afectate de hotărâre.

Astfel, în cazurile prevăzute expres și în procedura necontencioasă, judecătorul va dispune din oficiu introducerea în cauză a altor persoane, chiar dacă părțile se împotrivesc.

În sfârșit, instanța se pronunță prin încheiere, indiferent dacă admite sau respinge cererea.

Încheierea pronunțată în materie necontencioasă este, de regulă, constitutivă de drepturi, instanța fiind chemată să se pronunțe asupra unei situații juridice noi, luând măsuri pentru viitor⁹.

Dacă în jurisdicția contencioasă, judecătorul este chemat să constate drepturile prin hotărârea ce o va pronunța, pe baza datelor ce rezultă din dezbaterile părților, în materie

⁶ C. Roșu, *Drept procesual civil. Partea generală*, Ed. C.H. Beck, București, 2016, p. 336.

⁷ M. Tăbărcă, *op. cit.*, p. 631.

⁸ *Ibidem*.

⁹ G. Boroi, M. Stancu, *op. cit.*, p. 751.

necontencioasă, decizia judecătorului se sprijină mai puțin pe considerente juridice și mai mult pe cele de strictă oportunitate¹⁰.

De aceea, instanța trebuie să dea soluția în raport cu toate împrejurările de fapt și de drept ale cauzei, chiar dacă nu au fost invocate în cerere sau pe parcursul procedurii.

Încheierile pronunțate în materie necontencioasă, tocmai pentru că nu tranșează un litigiu, nu au autoritate de lucru judecat.

Întrucât prin rezolvarea cererii necontencioase, instanța nu se dezinvestește, ea poate reveni asupra încheierii pronunțate, putând-o retracta sau putând să acorde ceea ce inițial a respins¹¹.

Titularul cererii respinse o poate reitera, dacă se prevalează de temeiuri sau argumente noi. Bineînțeles, nu va putea reitera cererea dacă inițial, sub motiv de necompetență, ea nu a fost rezolvată sau dacă ea a fost respinsă pentru că avea caracter contencios¹².

Încheierea prin care se admite cererea este executorie, ceea ce înseamnă că poate fi pusă în executare, chiar dacă se promovează calea de atac. În materie necontencioasă este recunoscută numai calea de atac a apelului, cu excepția încheierii pronunțate de un complet al Înaltei Curți de Casație și Justiție, care este definitivă.

Fiind executorie, termenul de apel nu suspendă executarea încheierii, în condițiile art. 468 alin. (5) C. proc. civ.¹³.

Instanța de apel poate să dispună suspendarea executării încheierii, numai cu darea unei cauțiuni al cărei quantum va fi stabilit de instanță¹⁴.

Prin excepție, dacă încheierea este pronunțată de un complet al Înaltei Curți de Casație și Justiție, nu mai este prevăzut apelul, ci încheierea este definitivă. Derogarea este justificată, deoarece în materie civilă instanța supremă nu are în competența sa soluționarea apelurilor.

Termenul de apel începe să curgă diferit, în funcție de prezența sau absența părților, la termenul la care a fost soluționată cererea. În acest sens, termenul va curge de la pronunțare, pentru cei care au fost prezenți la ultima ședință de judecată, și de la comunicare, pentru cei care au lipsit.

În lipsa unei mențiuni cu privire la durata termenului de apel, se aplică termenul general de 30 de zile de la comunicare, dacă legea nu prevede altfel.

Regula generală este că cel care promovează o cale de atac, trebuie să fi dobândit calitatea de parte în proces. În materie necontencioasă, apelul poate fi făcut de orice persoană interesată, chiar dacă nu a fost citată la soluționarea cererii. Momentul de început al curgerii termenului este variabil, anume, de la data la care persoana a luat cunoștință de încheiere. În schimb pentru a nu plana incertitudinea, este stabilit un termen limită până la care se poate promova apelul, nu mai târziu de un an de la data pronunțării.

Mergând pe aceeași linie ca și soluționarea în primă instanță, și apelul se judecă în camera de consiliu.

Procedura necontencioasă se aplică și în cazurile în care legea dă în competența președintelui instanței, luarea unor măsuri cu caracter necontencios. În aceste cazuri, președintele trebuie să pronunțe încheierea în termen de cel mult 5 zile de la primirea cererii.

Apelul formulat împotriva încheierii pronunțate de președintele instanței, se soluționează fie de instanța ierarhic superioară, fie de un complet al instanței respective. Astfel, apelul împotriva încheierii date de președintele judecătorei, se judecă de tribunal. În schimb, apelul împotriva încheierii date de președintele tribunalului sau curții de apel, se judecă de un complet al instanței respective.

Încheierile date de președinții secțiilor Înaltei Curți de Casație și Justiție, sunt definitive.

În cadrul procedurii necontencioase, instanța este uneori chemată să participe la elaborarea sau perfectarea unor acte sau operațiuni juridice cu un caracter esențialmente privat (încuviințarea adopției)¹⁵.

¹⁰I. Deleanu, *Tratat de procedură civilă*, vol. II, Editura Universul Juridic, București, 2013, p. 422.

¹¹ Idem, p. 433.

¹² Idem, p. 434.

¹³M. Tăbărcă, *op. cit.*, p. 635.

¹⁴G. Boroi, M. Stancu, *op. cit.*, p. 752.

Alte atribuții ale instanței în procedura necontencioasă sunt: înregistrarea partidelor politice, înmatricularea unei societăți în registrul comerțului și efectuarea înregistrărilor de către judecătorul delegat; înscrierea societăților agricole în registrul judecătoreiei; înscrierea sindicatului la judecătoreie și cererea de acordare a personalității organizațiilor asociate¹⁶.

2. Dispoziții speciale. În procedura necontencioasă, au fost prevăzute anumite dispoziții speciale, care privesc eliberarea de copii de pe hotărâri și de pe alte înscrisuri, încheieri pentru eliberarea unor bunuri și inventarierea bunurilor minorului.

2.1. Eliberarea de copii de pe hotărâri și de pe alte înscrisuri se realizează fie de grefa instanței, fie cu aprobarea președintelui instanței.

Astfel, dacă dezbaterile s-au desfășurat în ședință publică, la cererea oricărei persoane interesate, grefa instanței va elibera copii de pe încheierea de ședință, de pe hotărâre sau dispozitiv sau de pe celelalte înscrisuri aflate la dosar.

În cazul în care dezbaterile nu s-au desfășurat în ședință publică, în principiu se recunoaște doar părților posibilitatea de a solicita copii de pe încheieri, expertize, înscrisuri sau declarații de martori. Dacă aceste înscrisuri sunt solicitate de alte persoane decât părțile, acestea nu pot solicita copiile decât cu încuviințarea președintelui instanței.

Dezbaterile trebuie înțelese în sensul art. 389 C. proc. civ., adică cele care poartă asupra împrejurărilor de fapt și temeiurilor de drept, invocate în cereri, sau, ridicate de instanță din oficiu, iar nu ca „dezbateri în fond”. Aceasta, deoarece în etapa dezbaterilor în fond, chiar dacă se desfășoară în ședință publică, nu se mai administrează probe și nu se mai invocă excepții procesuale, astfel încât să se pună problema ca și alte persoane decât părțile să fie interesate să obțină informații cu privire la acestea¹⁷.

Obținerea de copii de pe încheieri, expertize, înscrisuri sau declarații de martori poate să fie încuviințată de către președintele instanței¹⁸.

Președintele trebuie să pronunțe încheierea în termen de cel mult 5 zile de la primirea cererii.

Tot astfel, apelul împotriva încheierii date de președintele judecătoreiei, se judecă de tribunal. În schimb, apelul împotriva încheierii date de președintele tribunalului sau curții de apel, se judecă de un complet al instanței respective.

Încheierile date de președinții secțiilor Înaltei Curți de Casați și Justiție, sunt definitive.

Dacă se solicită copii de pe încheierile de ședință, de pe hotărâre sau de pe dispozitiv, acestea se vor putea elibera numai după ce au fost semnate de toți judecătorii. În caz contrar, dacă lipsește semnătura unui judecător, grefierilor li se aplică sancțiunea pentru infracțiunea de fals.

Această prevedere are în vedere judecătoria care soluționează o cale de atac, deoarece la prima instanță, completul fiind alcătuit dintr-un singur judecător, este nevoie doar de semnătura acestuia.

Dacă se solicită *eliberarea unor sume de bani sau alte valori ori titluri, consemnate, precum și orice alte bunuri*, păstrate la instanță ori aflate în depozitul altuia, după caz, în legătură cu un proces, cererea se introduce de persoana îndreptățită la instanța care a dispus acea măsură.

Procedura specială necontencioasă ar putea fi folosită, de exemplu, pentru a se cere restituirea mijloacelor materiale de probă, păstrate de instanță ori de o anumită persoană; restituirea înscrisurilor depuse la grefa instanței¹⁹.

Instanța soluționează cererea prin încheiere executorie, dată în camera de consiliu, iar părțile vor fi citate numai dacă instanța consideră necesar. Deci, regula este soluționarea cererii fără citarea părților, iar excepția citarea părților.

Încheierea de admitere a cererii de eliberare a unor bunuri, în privința căilor de atac, urmează aceeași situație ca și hotărârea pe baza căreia s-a cerut eliberarea.

¹⁵I. Deleanu, *op. cit.*, p. 425.

¹⁶ Idem, p. 428.

¹⁷M. Tăbărcă, *op. cit.*, p. 639.

¹⁸ Ibidem.

¹⁹ Idem, p. 640.

Astfel, dacă hotărârea a putut fi atacată cu apel și încheierea de eliberare poate fi atacată cu apel. La fel, dacă hotărârea a putut fi atacată cu recurs și încheierea de eliberare poate fi atacată cu recurs.

Trebuie precizat că hotărârea pe baza căreia s-a cerut eliberarea bunului este hotărârea care a dispus cu privire la consemnare, păstrare ori depozitare și nu hotărârea de finalizare a procesului în cadrul căruia s-a dispus măsura. Aceasta, deoarece nu întotdeauna hotărârea pe baza căreia s-a cerut eliberarea bunului este supusă aceluiași căi de atac cu hotărârea de finalizare a procesului în cadrul căruia s-a dispus măsura²⁰.

În încheierea de eliberare se vor arăta deținătorul obligat la eliberarea bunurilor, precum și persoana îndreptățită să le primească.

Într-o speță, s-a pus în discuție restituirea taxei judiciare de timbru, pentru că petentul nu a mai promovat nicio cerere de chemare în judecată, ajungând la o înțelegere amiabilă cu cealaltă parte²¹.

Prima instanță i-a respins cererea de restituire, pe motiv că simplul fapt al achitării unei taxe judiciare de timbru în lipsa constituirii unui dosar pe fondul situației litigioase generate nu deschide calea unei cereri necontencioase de restituire a taxei judiciare de timbru.

Împotriva acestei încheieri, petentul a formulat apel. Instanța de apel a reținut că așa cum rezulta din chitanța de plata nr. xxxxxx/2015 a fost achitată taxa judiciară de timbru în cuantum de 2.900 lei de către petentul C. D. Potrivit susținerilor sale, taxa de timbru a fost plătită în vederea formulării unei cereri de chemare în judecată, pe care ulterior acesta nu a mai înțeles să o introducă.

Instanța de fond a apreciat că cererea de restituire a taxei este neîntemeiată, constatând că în cauză nu sunt îndeplinite condițiile prev. de art. 45 alin. 1 lit. a și art. 45 alin. 4 din Ordonanța de urgență a Guvernului nr. 80/2013²², întrucât pe rolul instanței nu a fost înregistrată o cerere sau acțiune inițiată de petent.

Tribunalul constată că dispozițiile art. 45 alin. 4 din Ordonanța de urgență a Guvernului nr. 80/2013 stabilesc competența materială și teritorială de soluționare a cauzei având ca obiect cererea de restituire a taxei de timbru în favoarea instanței pe rolul căreia a fost înregistrată cererea sau acțiunea.

Cu toate acestea, legea nu înlătură competența generală a instanței de judecată în soluționarea unei astfel de cereri, în speță fiind aplicabile dispozițiile art. 527 C. proc. civ., potrivit cărora cererile pentru soluționarea cărora este nevoie de intervenția instanței, fără a se urmări stabilirea unui drept potrivit față de o altă persoană... sunt supuse dispozițiilor prezentei cărți. (Cartea a III-a Procedura necontencioasă judiciară).

Așadar, instanța de judecată este competentă general să soluționeze cererea de restituire a taxei de timbru, chiar în condițiile în care nu a fost constituit un dosar ca urmare a unei cereri de chemare în judecată.

Tribunalul a reținut că potrivit art. 45 alin. 1 lit. a din Ordonanța de urgență a Guvernului nr. 80/2013, sumele achitate cu titlu de taxe judiciare de timbru se restituie, după caz, integral, parțial sau proporțional, la cererea petiționarului, când taxa plătită nu era datorată.

Întrucât taxa de timbru nu este datorată, având în vedere că nu a fost formulată o cerere de chemare în judecată, tribunalul a constatat că sunt îndeplinite condițiile, sens în care se impune restituirea taxei achitate.

În consecință, în temeiul dispozițiilor art. 480 C. proc. civ. tribunalul a admis apelul, cu consecința schimbării încheierii atacate și admiterea cererii de restituire a taxei de timbru achitate.

2.2. Inventarierea bunurilor minorului este ultima dintre cererile necontencioase căreia i se aplică prevederi speciale. În vederea inventarierii bunurilor minorului pus sub tutelă, instanța de

²⁰D. M. Gavriș, *Noul Cod de procedură civilă. Comentariu pe articole, vol. II, Art. 527-1133*, (G. Boroș coordonator), București, 2013, p. 20.

²¹<http://www.rolii.ro/hotarari/587e6fa3e490096c27001539>.

²²Ordonanța de urgență a Guvernului nr. 80/2013 privind taxele judiciare de timbru, a fost publicată în Monitorul Oficial al României, Partea I, nr. 392 din 29 iunie 2013, cu modificările și completările ulterioare.

tutelă desemnează de îndată un delegat și dispune citarea tutorelui și a membrilor consiliului de familie, precum și a minorului care a împlinit vârsta de 14 ani.

Va fi delegat pentru efectuarea inventarului un salariat al instanței din rândul membrilor personalului auxiliar²³.

Inventarul va cuprinde datele de identificate a bunurilor mobile sau imobile, descrierea lor sumară, inclusiv mențiuni privind starea bunurilor și valoarea estimată a acestora. De asemenea, în inventar mai trebuie menționate înscrisurile existente cu privire la bunuri, creanțele, datoriile sau alte pretenții declarate de tutore sau de membrii consiliului de familie.

Consiliul de familie este reglementat de art. 124-132 C. civ. și are ca rol supravegherea modului în care tutorele își exercită drepturile și își îndeplinește îndatoririle cu privire la persoane și bunurile minorului. Se constituie din 3 rude sau afini, ținând seama de gradul de rudenie și de relațiile personale cu familia minorului. În lipsă de rude sau afini pot fi numite și alte persoane care au avut legături de prietenie cu părinții minorului sau care manifestă interes pentru situația acestuia.

Aprobarea inventarului va fi făcută printr-o hotărâre care este executorie de drept, față de art. 448 alin. (1) pct. 7 C. proc. civ.²⁴, care se referă la executarea provizorie.

3. Concluzii. Cererile în materie necontencioasă și-au dovedit utilitatea de-a lungul timpului. Un aspect important de reținut este că judecătorul, în această materie, are puteri mai largi decât în cea contencioasă, iar rolul său este similar celui al unui agent administrativ, făcând acte de autoritate și posedând o mare libertate de decizie. Dacă, cu alte cuvinte, în jurisdicția contencioasă, judecătorul este chemat să constate drepturile prin hotărârea ce o va pronunța, pe baza celor ce rezultă din dezbaterile părților, în materie necontencioasă, decizia judecătorului se sprijină mai puțin pe considerente juridice și mai mult pe cele de strictă oportunitate²⁵.

BIBLIOGRAPHY

- Boroi Gabriel, Stancu Mirela, *Drept procesual civil*, Editura Hamangiu, București, 2015.
Deleanu Ion, *Tratat de procedură civilă., vol. II*, Editura Universul Juridic, București, 2013.
Gavriș Dumitru Marcel, *Noul Cod de procedură civilă. Comentariu pe articole, vol. II*, Art. 527-1133, (Boroi Gabriel coordonator), București, 2013.
Roșu Claudia, *Drept procesual civil. Partea generală*, Ed. C.H. Beck, București, 2016.
Tăbârcă Mihaela, *Drept procesual civil, vol. II*, Editura Universul Juridic, București, 2013.

²³M. Tăbârcă, *op. cit.*, p. 641.

²⁴ Ibidem.

²⁵ I. Deleanu, *op. cit.*, p. 422.

THE NETWORKS OF GENTLENESS AND THE COVID-19 CRISIS

Radu Baltasiu

Prof., PhD, The European Center for Ethnic Studies, Romanian Academy,
University of Bucharest

Abstract: The problem of the CoVid-19 pandemic brings to light the existence of things that cannot be seen and that cannot be easily understood. We place the key to understanding the current pandemic in the spiritual rather than the biological, given in social, political and security context, without diminishing the real morbidity of the phenomenon. The proposed material is an essay on the sociology of fear. The material does not aim to deny the urgency with which we must take care of the elderly. But let's give the floor to Vasile Băncilă, to better clarify this preamble:

"... man adapts not only to the environment of the phenomenal world, but also to a metaphysical one, to a metaphenomenal sense and that the essence of culture means first of all cult. It is not here only an analogy of vocabulary or sounds, but a profound meaning related to the specificity of man, indicating in each case his degree of spiritualization or uniqueness in all Existence.1 " - ("The Spirit of the Feast", p.8)

Keywords: CoVid19, pandemics, fear, belief, sociology of fear

„...la nivel național, în perioada 17-23 februarie au fost înregistrate 8004 cazuri de gripă sezonieră - în creștere față de cele raportate în săptămâna precedentă și de aproape 6 ori mai multe comparativ cu cele din aceeași săptămână a anului trecut.”
(TVR, 1 martie 2020)

Rețelele bunăvoinței vs. guvernarea prin rețele

Rețelele bunăvoinței sunt opusul actualului sistem de guvernare prin rețelele de interese și se află la încheietura lumii țărănești cu orașul. Momentul lor este mai propice ca oricând, pe fondul îndemnurilor de a ne redescoperi pe noi înșine, casa și adevăratele loialități, singura cale de a transforma statul acasă într-o eliberare.

Cât privește rețelele ascunse, sau „guvernarea prin rețele”: mai înainte de anul 2000 a apărut teoria rețelelor: forme de guvernare invizibile interesate exclusiv de putere, care se folosesc de parlamente și de structurile vizibile, legitime, pentru a-și promova propria agendă, neinteresate de legitimitatea populară, și aceasta delegată unui exercițiu de relații cu publicul.² Ce mai rămâne din democrație dacă, „sus”, instituțiile sunt confiscate de coterii invizibile ale căror fire adesea ies din țară, iar „jos” singurul mijloc de manifestare al omului de rând, votul, este minge între diverse instituții?

Etajele pandemiei

Pandemia aceasta este o *creatură socială* cu multiple componente, dincolo de aspectul său strict biologic. Astfel, putem atinge trei planuri mari ale discuției:

¹ „... omul se adaptează nu numai la mediul lumii fenomenale, ci și la unul metafizic, la un sens metafenomenal și că esența culturii înseamnă înainte de toate cult. Nu este aici numai o analogie de vocabular sau de sunete, ci o semnificație profundă care ține de specificul omului, indicând în fiecare caz gradul lui de spiritualizare sau de unicitate în toată Existența.”

² Pentru guvernarea prin rețele, vezi „regime theories”, de pildă David Judge, Gerry Stoker and Harold Wolman, „Theories of urban politics”, London, Thousand Oaks, Calif.: Sage, 1995, Radu Baltasiu, „Antropologia Globalizării. Transformări și curiozități decodificate”, cu o prefață de Ilie Bădescu, Ed. Mica Valahie, București, 2009

1. apariția maladiei în proximitatea unor laboratoare militare
2. transformarea unei maladii în vehicul al reorganizării planetare
3. șansa trezirii unei mase critice, altfel complacentă și comod tractată la societatea de consum.

Etajele acestor planuri sunt:

1. **Politico-militar**, în care structuri militarizate, inclusiv din domeniul medical, din SUA, Canada, Marea Britanie și China apar cu precădere *interconectate*, pentru ca mai apoi relația dintre occidentali și partenerii lor chinezi să se rupă într-un scandal de spionaj.

2. **Al fundațiilor și organizațiilor foarte potente financiar**, preocupate declarat de „binele omenirii”- cum se explică faptul că Fundația Bill și Melinda Gates, Centrul pentru securitate John Hopkins și Forumul Economic Mondial organizează o sesiune de combatere a unei pandemii cu corona virus, cu o lună de izbucnirea acestora?

3. **Big Pharma și obsesia vaccinării obligatorii**, cu vaccinuri neadaptate microbiomului local și cu o serie de compuși nocivi pentru corp (mercur, aluminiu etc.). (Notăm că problema nu este utilitatea vaccinării, ci *inadecvarea*, ceea ce transformă vaccinarea într-un act abuziv moral, biologic, juridic și politic). Acestea au dobândit abilitatea de a se arăta mai puțin în public, dar sunt extraordinar de active în influențarea factorilor de decizie politici, teoretic legitimi alese de națiunile lor, și asupra înalților funcționari bine înșurubați în sistemele naționale de sănătate. A mântui lumea printr-un vaccin, mai ales în condițiile unei panici generalizate, este o superlovitură financiară și ... de imagine.

4. Inconsistența spirituală și incompetența elitelor legitimi alese, pe de o parte, și slăbiciunea sufletească a populației, pe de alta, ceea ce constituie un cocktail propice pentru instituirea rapidă a unui regim de panică la nivel global.

5. Slăbiciunile acestea se pot transforma, însă, într-un „bine nelimitat” *dacă* vom ști să revenim acasă. Acasă. Ar fi un șoc mondial pozitiv de această dată. *Depinde* de masa critică a celor ce se vor trezi. Sau în dictatură, în care masa complacentă va rămâne dominantă.

„Evenimentul 201” - exerciții de prevenție sau testarea manipulării?

Analiștii au sesizat că:

- în orașul în care a izbucnit pandemia în 2019, Wuhan din China, în 2017 se construia un laborator menit să studieze „cei mai periculoși agenți patogeni din lume” (Nature, 22 feb 2017)

- Laboratorul din Wuhan a fost construit împreună cu experții de la Galveston National Laboratory al Universității din Texas. Aceștia anunțau în 2018 cu mândrie: „We succeeded in transferring proven best practices to the new Wuhan facility.” („Am reușit să transferăm cele mai bune practici verificate la centrul din Wuhan”) - Galveston National Laboratory, In the News, 28 nov 2018.

- Laboratorul Galveston este finanțat de către agenții puternice guvernamentale, inclusiv de către Departamentul Apărării, cu scopul de a „dezvolta contramăsuri pentru agenți patogeni periculoși care pot fi utilizați ca arme” (<https://www.utmb.edu/gnl>).

Nu doar americanii au jucat aici un rol. Iată-i și pe englezi. Aceștia,

- prin Institutul Pirbright, au un brevet pentru un coronavirus atenuat din decembrie 2019 (<https://patents.justia.com/patent/10130701>). Institutul este parte din Consiliul Britanic de Biotehnologie și Științe Biologice, sub oblăduirea guvernului.

- Tot aici îl găsim și pe Bill Gates (prin fundația Bill & Melinda Gates) este interesat de noul vaccin, acesta fiind unul dintre finanțatorii institutului britanic (<https://www.pirbright.ac.uk/news/2019/11/bill-melinda-gates-foundation-funds-development-pirbright%E2%80%99s-livestock-antibody-hub>.)

Israelienii care au monitorizat colaborarea chinezilor cu Vestul au făcut public un frumos material și despre ... programul canadian privind agenții patogeni, finanțat de guvernul Canadei, la care au participat cercetători chinezi. Experții chinezi care au lucrat aici au fost, însă, expulzați, fiind acuzați de spionaj. Aceștia transferaseră în condiții improprie (grăbite?) viruși foarte periculoși în China nu cu mult înainte. Vorbim de iulie 2019. Republica Populară Chineză participase la acest program prin experți de la: Institutul Veterinar Militar, Academia Militară a Științelor, Centrul de prevenire al bolilor din Districtul militar Chengdu, Institutul de Virusologie din Wuhan de pe lângă Academia de Științe a Chinei, Institutul de Microbiologie al Academiei de Științe al Chinei ... Nume grele. (Besa, 29 ian 2020)

- În septembrie 2019, presa italiană arăta că, în aceeași lună, la Wuhan, a avut loc un exercițiu militar care simula o amenințare cu „coronavirus”(TG24, 20 feb. 2020) . Boala a apărut în noiembrie, fiind declarată lumii de către guvern în decembrie. (The Verge, 26 martie, Live Science, 14 mar 2020)

- În octombrie 2019, regăsim Fundația lui Bill Gates în organizarea la New York a evenimentului „Event 201 Pandemic Exercise”, alături de alte nume de anvergură globală: John Hopkins Center for Health Security, World Economic Forum. Pandemia urma să pornească de undeva, de la niște porci din Brazilia și va cauza circa 65 milioane de morți în toată lumea. Pe lângă dimensiune și rapiditatea propagării maladii, reținem observația organizatorilor că „nicio țară nu va putea să-i facă față”, mai ales că boala are reapariții.

- Pe 17 noiembrie (The Guardian, 13 mar), este consemnată prima persoană infectată cu noul coronavirus în Wuhan, Republica Populară Chineză, cu puțin timp înainte de sărbătorirea Noul An chinezesc, când milioane de oameni sunt în mișcare.

- **După ce a analizat toate acestea, și multe altele, Guvernul Majestății Sale al Regatului Unit și Irlandei de Nord nu mai consideră din 19 martie pandemia COVID-19 boală infecțioasă cu risc înalt** („high consequence infectious diseases”, <https://www.gov.uk/guidance/high-consequence-infectious-diseases-hcid#status-of-covid-19>). Aceeași abordare o are și Suedia, care, la 1 aprilie, nu închisese școlile și nici magazinele, rezumându-se la recomandări de izolare pentru vârstnici. Da, are o mortalitate asociată mai mare decât România, scrie Digi24, fără a arăta și ponderea vârstnicilor în această țară.

România: un prim impact economic

Logica pandemiei trecută prin asemenea structuri de decizie va afecta, arată Petrișor Peiu, cam jumătate din economie, ceea ce va antrena pe termen scurt o pierdere estimată a 10% din Produsul Intern Brut (Ziare.com, 22 mar.). 40% din cifra de afaceri la nivel național este realizată de comerț, o structură oricum foarte volatilă și nu foarte eficientă în raport cu dezvoltarea țării. Șomajul de aici nu va putea fi absorbit integral de celelalte sectoare ale economiei, decât dacă Guvernul va înțelege să impulsioneze industrii mai performante. Nu avem, însă, dovezi de gândire strategică la acest nivel. Deja șomajul tehnic a ajuns la 10% din forța de muncă totală, ceea ce, teoretic, este indicatorul unei crize majore în așteptare (Mediafax, 2 apr. 2020).

Principala trăsătură a virusului este ... frica

Principala trăsătură a virusului este ... frica.

Pe 11 martie, Organizația Mondială a Sănătății declară infecția COVID19 pandemie, întrucât numărul cazurilor trecuse de 124.000 în peste 110 țări (Raportuldegardă, 11mar2020). Pe 29 martie, populația afectată era în număr aproape 700 mii persoane, iar mortalitatea mondială asociată COVID19 era de 33000 persoane (worldometers.info). Pe 3 aprilie, numărul celor afectați era de 1 milion (<https://www.worldometers.info/coronavirus/>). Nu este limpede cui este datoare mai mult această cifră: numărului de teste sau virusului.

O serie de guverne au declarat stare de urgență, nenumărate localități au fost trecute în carantină, state precum România au suspendat Drepturile Omului! (în UE, doar noi și Letonia: Adevărul, 23 martie)

În acest timp, în lume, gripa sezonieră afectează circa 1 miliard de persoane și este mortală pentru circa 300-500 mii persoane, din care 60 000 în Europa, conform datelor oferite de SUA

(PMC, oct 2011) și OMS (Digi24, 26 feb. 2020). Avem aici o problemă: cum explicăm această reținere și stăpânire de sine a guvernelor, a „formatorilor de opinie”, a Organizației Mondiale a Sănătății în fața unor pandemii mortale, care afectează un miliard, în timp ce, aceleași instituții au reacțiile acestea înfricoșate în fața unei pandemii în cu totul alte cifre, mai joase?

Gripa a făcut până acum mai multe victime decât covid-19, iar majoritatea covârșitoare a celor care au decedat „din cauza covid-19” au avut o medie de vârstă mai mult decât respectabilă, având de dus pe picioare alte maladii grave. Așa de pildă, numai în România, între 17 și 23 februarie s-au înregistrat peste 8000 de cazuri de gripă, cu 47 de decese (TVR, 1 martie). Mortalitatea pe drumurile țării noastre abandonate de elite era în 2017, dublă față de media europeană, de 99 persoane la fiecare milion, dintr-un număr total de accidentați de 10575. Adică aproape 2000 de morți (Politia română).

Să revenim la profilul statistic al răspândirii: la mijlocul lui martie, din circa 200 mii cazuri pe plan mondial, 93% sunt cazuri ușoare, 7% critice. Din cazurile închise, peste 85000, 8% au decedat, 92% și-au revenit. În trei luni, virusul încoronat de PR a ucis 6500 de oameni (analiza Silviu Dancu, 15 martie, Facebook).

Poporul? Cum se propagă virusul ultramediatizat prin popor?

Răspuns foarte rapid, observând tipul de încredere și nivelul acesteia. Românii par a avea multă și foarte multă: 79% în Raed Arafat, 60% prin Străinu Cercel și 45% în Biserica Ortodoxă (Cotidianul, 31 mar 2020). Majoritatea celor intervievați au mai multă încredere în „oamenii sistemului” decât în Biserică. Este un fapt. Sondajul nu pare să fi detectat vreo urmare a faptului că Arafat a propus închiderea bisericilor din 8 martie (Ziare.com, 8 martie), cu mai bine de o săptămână înainte de instaurarea stării de urgență (16 martie). La așa coerență socială așa și penetrarea panicii. Desigur, sondajele sunt relative, după cum pot fi și ... „subiective”. Ne amintim, însă, Referendumul pentru Familie la care au participat circa 3,7 milioane de oameni, din care 92% au spus DA la absolut neclara întrebare „Sunteți de acord cu legea de revizuire a Constituției României în forma aprobată de Parlament?” - adică au făcut un efort și au priceput că era vorba despre prezervarea Familiei de când este ea pe lume. Care este legătura dintre aderența la familie cu panica legată de virus?! Termenul mediu este *credința*. Familia este parte a ecosistemului credinței și, după cum vom vedea, antidotul fricii este ... credința. Cu asemenea ponderi vedem dintr-o dată mai bine pârta fricii în populație!

Cornel Nistorescu, unul dintre cei mai respectați jurnaliști, scrie un editorial pornind de la observația unui scriitor: „criza coronavirusului nu ar exista fără criza sistemului” (Cotidianul, 31 martie). Într-adevăr, virusul este o „realizare” a sistemului de securitate (!?) iar impactul său psihologic, disproporționat, datorează mult inconsistenței elitelor, dar și slăbirii dramatice a credinței noastre - fricilor crescute pe individualism, comoditate și egolatrie, „a bunăstării viclene” (Ilie Bădescu). Academicianul Ilie Bădescu avertizează că încercarea de a închide Biserica este sortită eșecului, subliniind dimensiunea nevăzută a acesteia, pandemia actuală fiind mai cu seamă o patologie noogenică, sufletească. Nu în ultimul rând, apariția pandemiei are loc ca urmare a gravelor dezechilibre din natură apărute ca urmare a rupturilor dintre noosferă (spiritualitate) și antroposferă (fapta omului) (Evenimentul Zilei, 22 martie).

„Vremurile în care trăim sunt vremurile pe care le-am construit. Au fost născuți pruncii doar omenește, nu și duhovnicește” - ne spunea recent unul dintre cei mai respectați duhovnici ai zilelor noastre, părintele Nicolae Tănase, de la Valea Plopului. Criza a pătruns la nivelul facerii omului de către om, a ajuns în sânul familiei.

Am fost deja pregătiți să primim acest misterios covid19 de seria de filme distopice hollywoodiene din ultimii 10 ani și mai bine, în care lumea se prăbușește îngenunchiată de boli misterioase, fiind salvată de eroi cu mintea limpede și inimă mare, oameni de acțiune. Deci, știm să ne comportăm, știm să ne fie frică, știm că trebuie să stăm cuminți în case, știm să primim „noul”. Suntem obișnuiți cu frica. E suficient să deschizi televizorul: de la filme, la știri, subconștientul e

excepțional de bine fezandat în fiecare seară, pe toate canalele, când e mai pregătit să primească „food for thought” înainte de culcare. Dar este suficient pentru a construi lumea nouă?

Și totuși, germenii renașterii există și ... se manifestă. Șansa „Binelui nelimitat”

Prin revigorarea exemplarității, crește șansa disciplinării lui „Dorel” – prototipul adaptării la vremurile excesive prin neseriozitate, în opoziție cu orice fel de exemplaritate. „Dorel” trebuie să respecte măsurile luate de autorități, oricât de timorate și întârziate ar fi acestea. Am constatat, mai mult, că instituțiile și companiile sunt capabile să difuzeze ordine ele însele în societate, prin punerea în practică a unor reguli de igiena contactului interpersonal. Cocalarea e în carantină. Iar educația prin faptă (mai întâi faci, apoi înțelegi), este o realitate.

Părintele Iustin, de la mănăstirea Oașa, spunea nu de mult că aceasta este șansa „Binelui nelimitat”, de a-L readuce în noi pe Cel ce este Lumina. Binele acesta începe prin pașii îngrijați ai diasporei care revine acasă. Maladia este prețul plătit, ne predica sfinția sa, pentru „întoarcerea acasă” după rătăcirea pe alte meleaguri. Să-l redescoperim pe acest „acasă”! Nu oricum, sfințind-o. Dacă „cezarul” și vremurile au impus, ca niciodată, închiderea de facto a bisericilor, să transformăm casa în biserică, îmbiserincidu-ne și noi, și locul pe care-l numim acasă! De fapt, bătălia pentru această criză se dă în primul rând la nivel duhovnicesc, aceasta este componenta pe care ideologiile omului nou o doresc extirpată din om, și singura care, prin eliminare, face posibilă instaurarea dictaturii noii ordini.

„După cum vom valorifica această oportunitate, așa se va rezolva” și criza, spunea părintele. Să trezim în noi omul care a făcut saltul de la dumnezeii ciopliți la Dumnezeu, de la templu la altar, de la sacrificiul adus zeilor, la împărtășirea cu sângele Lui (o răsturnare axială a atitudinii față de realitate!). Pentru că numai cu credință „Nu te vei teme de frica de noapte, de săgeata ce zboară ziua./De lucrul ce umblă în întuneric, de molima ce bânuie într-o amiază.” (Psalmul 90)

Rețelele bunăvoinței

Concret, așa cum globalizarea a încurajat rețelele nelegitime ale controlului social, este cazul ca binele să se organizeze și el, să revascularizeze societatea, într-o rețea a binelui. Treziți din interes, sau, și mai bine, așa cum spunea părintele Iustin, redescoperind pe acasă din noi, ne vom putea reapropria *economic* unii de alții.

Însuși conceptul de *economie* înseamnă *universul casei*, oikos-ul societăților străvechi. Cu toții căutăm să ne simțim bine acasă, nimeni, însă, nu se gândește la profit *pe seama* altuia. Oikos-ul, când este monetizat în raport cu efortul muncii depuse și al nevoii de consum *neinventate*, funcționează după legile „salariului natural”, al „prețului real” și al valorii funcție de muncă și utilitatea socială, redescoperite de liberalismul britanic acum aproape 300 de ani. Cu toții avem niște talanți de înmulțit. Este principiul economiei țărănești. Primul pas este deja făcut, prin împletirea dintre rețeaua de comunicare la distanță (internetul) cu forța morală de producție - gospodăria țărănească. Printre primele rețele ale bunăvoinței este „adaptauntaran.ro”, inițiativă pusă deja în lucru în zona Brașovului, ce pune în legătură oferta țărănească a câtorva zeci de gospodării cu câteva dintre marile orașe ale țării. Odată cu restrângerea drastică a activităților comerciale, au apărut și alte site-uri. Nu toate inițiativele au înțeles, se pare, esența reluării legăturilor economice între oraș și sat, reducând acțiunea la un simplu act de vânzare cumpărare, în care roșiile turcești vin „de la țară” dimpreună cu lămâile și alte fructe exotice.

Profesorul Avram Fițiu, care a furnizat deja cadrul operațional al unei gospodării moderne în „Salvarea fermei țărănești” (Sens, 2017), se întreabă:

„Ce ar putea oferi satul românesc ..., ofertă inexistentă în alte țări europene?”

- Peste 3 milioane de ferme țărănești care practică o agricultură prietenoasă cu mediul
- Peste 3 milioane de ferme țărănești ce dețin un patrimoniu gastronomic unic
- Peste 3 milioane de ferme țărănești ce dețin un patrimoniu tradițional autentic
- Peste 3 milioane de ferme țărănești ce dețin în total cca. 5 milioane de camere libere

• Peste 2 milioane de tineri țărani ce s-ar putea întoarce din bejenie dacă și-ar putea vedea un viitor economic la casa părintească[.]” (op.cit., p.111)

La momentul apariției cărții (2017), după 45 ani de comunism și 30 de ani de agresiune postdecembristă asupra satului mai avem, în medie, doar un țăran pe sat cu gospodărie capabilă să relaționeze coerent cu orașul, un număr de circa 12000 de persoane, dintr-un optim de 120 mii de țărani cu posibilități (frunțași) (Fițiu, p. 419).

Avem câteva organizații și formațiuni tinerești, care aspiră să servească țara. Le lipsește, însă, acțiunea sistematică în profunzimea țesutului social, conceptul și determinarea.

Iată calea:

- formațiunile tinerești să își canalizeze puținele resurse pe care le au la dispoziție *pentru punerea în relație* a acestor gospodării frunțașe cu orașenii care au înțeles ce înseamnă alimentație realmente rațională, sănătoasă.

- fie prin extinderea/dezvoltarea portalurilor de tipul „adoptă un țăran”,

- fie prin constituirea propriei rețele de livrare,

- și prin dezvoltarea propriilor mini-depozite de cartofi, ceapă, ardei, ouă.

De la sine înțeles că, pe baza unor asemenea depozite își pot dezvolta propriile rețele de magazine și de alimentație publică.

Aceste noi relații social-economice nu doar că vor salva de boli familiile urbane, generate de consumul excesiv de alimente chimizate din hipermarketuri, pe de o parte, iar pe de alta, de la dispariție pe cei 12 000 de țărani buni și foarte buni gospodari pe care îi mai avem, dar, mai ales, vor revitaliza însăși baza economiei naționale. Să ne reamintim ce înseamnă *economie*: distribuția bunurilor și consumul acestora *pe lângă acasă*. Ce ne îndeamnă pe noi maladia aceasta? Redescoperirea cultului casei. Țărănescul înseamnă consum după *nevoie*, nu *închipuit* – tipic societății de consum. Mai mult, consumul de produse țărănești va resuscita comportamentul gospodăresc în familie, reșezând pe baze sănătoase nu doar metabolismul consumului dar și relația dintre mamă, tată, copii, prin redescoperirea hranei sănătoase, ca mecanism social. Revitalizarea diviziunii muncii la nivelul bazal, al pregătirii sănătoase a hranei, va avea slăbi puterea agenților destrămării, familia devenind și altceva decât locul unde se doarme după „o zi de umblat”. Iată cum putem redescoperi binele schimbând obiceiurile de consum, comandând online de la țărani! Dar pentru aceasta gospodăriile acestea trebuie „puse la dispoziția” orașului, mai cu seamă clasei sale de mijloc, cea care are „conștiință de sine”, nu doar „pentru sine”, care poate ridica, prin nivelul său de cultură și de preocupări, societatea. Prin extinderea portalurilor de tipul „adoptă un țăran”, prin facilitarea transportului de la gospodărie producătoare la gospodăria consumatoare.

Am menționat deja că **întreg țesutul social va avea de câștigat prin revitalizarea relației gospodăriei țărănești cu reinventata gospodărie urbană. Vom avea astfel o nouă bază de producție și pentru industria alimentară, prin rejuvenarea producției țărănești cooperative**. Odată revitalizată prin comenzile urbane, gospodăria țărănească va fi stimulată să producă mai mult. Surplusul gospodăriei individuale țărănești este, însă, ineluctabil relativ redus. Îndemnați cum se cuvine *de același asociații și formațiuni tinerești ale interesului național*, țărani se vor putea asocia, redescoperind străvechile cooperative de obști. Să nu uităm că, dincolo de memoria traumatică a cooperativizării comuniste, primele cooperative - îngemănări ale efortului de producție și de distribuție „la comun”, datează din perioada apariției românilor ca popor (obștile). Iar în România interbelică, și chiar mai înainte, mișcarea cooperativă a fost foarte serioasă, productivă și eficientă, având inclusiv un aparat bancar cu ramificații internaționale, având ca model cooperativele germane și daneze.

Industrializarea producției țărănești, prin prezervarea caracteristicilor sociale și agronomice ale acesteia, este următorul etaj de înțelepciune politică al formațiunilor militante, măsura abilității

lor de a reporni România, depășind, astfel, constelația acțiunilor bune „pe ici-colo”, insuficiente în fața valului istoriei.

Așadar, soluția acum, în Țară:

- repunerea în legătură a gospodăriei țărănești cu familia urbană, redescoperirea dimensiunii gospodăriei a familiei urbane, cu consecințe legate de pacea socială, sănătatea cuplului și a copilului

- repornirea/fructificarea bazei industriale farmaceutice la adevăratul potențial

- protejarea industriei alimentare și interconectarea ei cu economia țărănească

- protejarea capitalului funcție de contribuția la Venitul Național și de contribuția la apărarea imediată în fața maladiilor

- demararea lucrărilor în infrastructură pentru absorbția milionului de români întorși din Diaspora în condiții de siguranță, în general, reintegrarea Diasporei revenită acasă, pe linii de producție utile efortului economic de combatere a maladiilor, în infrastructură, servicii etc.

- protejarea familiei prin încurajarea lucrului și educației de acasă

- integrarea economiei țărănești în economia națională, nu prin industrializarea ei - țărănul nu lucrează industrial și nici pentru profit, ci prin încurajarea și integrarea gospodăriilor țărănești de frunte în circuitul comercial național predictibil și onest. În felul acesta, România și-ar redescoperi clasa păstrătoare a bunului simț, nu doar roșiile cu gust și miros.

Nu în ultimul rând, acum că școala se petrece mai mult acasă, nădăjuiesc ca demografia tinerilor cu capacitate de introspecție să depășească pragul minim la care a ajuns după 30 de ani de destructurări ale sistemului educațional, masa celor care gândesc cu capul lor și detestă superficialitatea, viclenia vânării de posturi, să se apropie de punctul critic care face o țară să fie ... cum merită, frumoasă.

BIBLIOGRAPHY

Vasile Băncilă, „Duhul Sărbătorii”, Ed. Anastasia, București, 1996

Fițiu, Avram „Salvarea fermei țărănești”, Sens, 207

Martin Heidegger, „Ființă și Timp”, Ed. Humanitas, București, 2006

Institutul Național de Statistică, „Anuarul statistic al României. 2019”, p.124, tabelul 3.3 „Structura populației ocupate pe activități ale economiei naționale și pe grupe de vârstă, în anul 2018

Ilie Bădescu, în *Evenimentul Zilei*, 22 martie 2020, „Academician Ilie Bădescu: Biserica nevăzută nu poate fi închisă iar Biserica văzută nu poate lipsi din fața atacurilor cu viruși ucigași”, evz.ro/academician-ilie-badescu-biserica-nevazuta-nu-poate-fi-inchisa-iar-biserica-vazuta-nu-poate-lipsi-din-fata-atacurilor-cu-virusi-ucigasi.html

Ion Cristoiu, în *Active News*, 31 mar 2020, „Jurnalul Ion Cristoiu, despre consecințele crizei provocate de Covid-19: Vom înțelege că fericirea dată de societatea de consum era o fericire artificială și vom ști să prețuim lucrurile simple, să rămânem cu noi înșine”, <https://www.activenews.ro/stiri/Jurnalul-Ion-Cristoiu-despre-consecintele-crizei-provocate-de-Covid-19-Vom-intelega-ca-fericirea-data-de-societatea-de-consum-era-o-fericire-artificiala-si-vom-sti-sa-pretuim-lucrurile-simple-sa-ramanam-cu-noi-insine-160817>

Marius Oprea, în *Mediafax*, 24 mar 2020, „Istoricul Marius Oprea: virusul naționalizării”, <https://www.mediafax.ro/editorialistii/istoricul-marius-oprea-virusul-nationalizarii-19016099>

Petrișor Peiu, în *Ziare.com*, 22 mar 2020, „Globalizarea și-a atins limitele. UE și-a atins limitele. Redescoperim România”, <http://www.ziare.com/europa/uniunea-europeana/globalizarea-si-a-atins-limitele-ue-si-a-atins-limitele-redescoperim-romania-1602566>

Cătălin Raiu, în *HotNews*, 29 martie 2020, „Este închiderea bisericilor o agresiune la adresa libertății religioase?”, <https://www.hotnews.ro/stiri-opinii-23761955-inchidere-bisericilor-libertate-religioasa-coronavirus.htm>

THE FIRST MEASURES AND THE TABLE OF DEBTS AFTER THE OPENING OF THE INSOLVENCY PROCEDURE OF THE INDIVIDUALS THROUGH DISPOSAL OF ASSETS

Viorel Găină

Prof., PhD, University of Craiova

Abstract: The consumers individuals participate in legal relationships concluded with other individuals or legal persons. They may be over-indebted for objective or subjective reasons and they can be generated into insolvency.

The troubleshooting of the good faith debtor's insolvency can be done through the liquidation of assets procedure. After the opening of the procedure the liquidator takes the first measures and elaborates the preliminary table of debts. During the first measures, the liquidator of the procedure notifies the creditors, inventory the assets of the debtor and opens the liquidation account. After the preparation, the preliminary table of debts can be challenged by the creditors and the debtor and finally after the resolution of the appeals by a definitive court decision, the definitive table of debts is elaborated.

Keywords: insolvency of the individuals; notification of creditors; inventory of goods; the liquidation account; the debt table.

I. LICHIDAREA DE ACTIVE - FORMA DE INSOLVENȚĂ A PERSOANELOR FIZICE CONSUMATORI

1. Insolvența persoanelor fizice și formele acesteia

Persoanele fizice consumatori sunt participante la raporturile juridice în care intră cu diverse persoane fizice sau juridice. Ele se pot supraîndatora¹ pe fondul unor condiții și situații obiective sau subiective. Interdependența relațiilor sociale create de globalizare² este generatoare de beneficii, dar comportă și riscuri și turbulențe în viața economică și socială a consumatorilor. Crizele economico-financiare și contagiunea pe care acestea o pot determina conduc la efecte negative în plan economico-social cu influențe implicite și în situația patrimonială a persoanelor fizice consumatori. Datorită supraîndatorării ele pot ajunge în stare de insolvență și au nevoie de remedii juridice pentru a face față unei asemenea situații. Prin Legea nr.151/2015 privind procedura insolvenței persoanelor fizice a fost creat în România cadrul juridic de tratare a situațiilor insolvenței persoanelor fizice. Procedura insolvenței persoanelor fizice se aplică³ pentru debitorii persoane fizice ale căror obligații nu rezultă din exploatarea de către aceștia a unei întreprinderi așa cum este aceasta reglementată în art.3 din Codul civil⁴. Beneficiarii Legii nr.151/2015 sunt consumatorii, iar scopul acesteia este instituirea unei proceduri colective pentru redresarea financiară a debitorului

¹ R. Bufan, A. Deli- Diaconescu, F. Moțiu, *Tratat practic de insolvență*, Ed. Hamangiu, București, 2014, p.1018; M. Comșa, *Legea privind procedura insolvenței persoanelor fizice nr.151/2015. Legislație relevantă și comentarii*, Ed. Universul Juridic, București, 2018, p.13.

² A. M. Găină, *Globalizarea și crizele financiare*, Ed. ProUniversitaria, Bucurști, 2012, p.10; Al. M. Găină, *Crypto currency between legalization and globalization, The proceedings of the International Conference Globalization, International Dialogue and National Identity, Vol.6/2019, I. Boldea, C. Sigmirean, Ed. Arhipelag XXI Press, 2019, p.211.*

³ Găină V., Găină Al-M, *The field of practice of the law no.151/2015 concerning the insolvency of the individual, The Challenges of Communication, Context and Strategies in the World of Globalism, 5th Edition, Vol. 5, Edited by The alpha Institute for Muticultural Studies, Arhipelag XXI Press, Tg. Mureș, 2018, p.78.*

⁴ Conform art.3 din Codul civil: „Constituie exploatarea unei întreprinderi exercitarea sistematică de către una sau mai multe persoane a unei activități organizate ce constă în producerea, administrarea ori înstrăinarea de bunuri sau în prestarea de servicii indiferent dacă are sau nu un scop lucrativ”.

persoană fizică de bună credință și acoperirea pe cât este posibil a pasivului pentru satisfacerea creditorilor și descărcarea de datorii a debitorului. Formele prevăzute în art.5 din Legea nr.151/2015 în care se realizează procedura insolvenței persoanelor fizice sunt: procedura de insolvență pe bază de plan de rambursare a datoriilor; procedura judiciară de insolvență prin lichidare de active; procedura simplificată de insolvență.

2. Procedura judiciară de insolvență prin lichidare de active și deschiderea acesteia

Procedura judiciară de insolvență prin lichidare de active este o procedură „consensuală, colectivă și egalitară, care se aplică debitorului persoană fizică de bună-credință în vederea valorificării bunurilor și/sau a veniturilor urmăriabile ale acestuia pentru acoperirea pasivului, urmată de eliberarea de datorii reziduale ” (art.3, pct.18 din Legea nr.151/2015).

Deschiderea procedurii judiciare de insolvență prin lichidarea de active se poate face doar de instanța de judecată la cererea debitorului sau ca o consecință a respingerii cererii de deschidere a unei proceduri de insolvență pe bază de plan de rambursare a datoriilor sau a eșuării unei asemenea proceduri⁵.

Valorificarea bunurilor și (sau) veniturilor debitorului se realizează pentru acoperirea pasivului și îndeostularea creditorilor, de către lichidatorul judiciar.

Deschiderea procedurii judiciare de insolvență prin lichidare de active se face de instanță în următoarele situații: la cererea debitorului aflat în insolvență; la cererea oricărui creditor atunci când planul de rambursare a datoriilor nu poate fi adus la îndeplinire, din motive neimputabile debitorului; la cererea tuturor creditorilor dacă planul de rambursare a datoriilor nu poate fi adus la îndeplinire din motive imputabile debitorului și instanța constatând acesta închide procedura pe bază de plan⁶.

Prin sentința de deschidere a procedurii de insolvență prin lichidare de active instanța desemnează și lichidatorul procedurii. Lichidatorul procedurii de insolvență prin lichidare de active îndeplinește atribuțiile de supraveghere sub controlul comisiei de insolvență de la primele măsuri după deschidere și până la eliberarea de datorii a debitorului după închiderea procedurii judiciare de insolvență (art. 74 din Legea nr.151/2015).

Primele măsuri după deschiderea procedurii judiciare de insolvență pe bază de lichidare de active sunt în principal următoarele: preluarea dosarului debitorului; notificarea creditorilor și raportul privind situația debitorului; elaborarea tabelului preliminar de creanțe; elaborarea tabelului definitiv de creanțe; inventarierea bunurilor debitorului; deschiderea contului de lichidare.

II. PRELUAREA DOSARULUI PROCEDURII, NOTIFICAREA CREDITORILOR ȘI INFORMAREA LICHIDATORULUI DE CĂTRE CREDITORI

1. Preluarea dosarului procedurii

După desemnarea sa de către instanță lichidatorul procedurii judiciare de insolvență prin lichidare de active preia administrarea acesteia și implicit dosarul procedurii, sub controlul instanței judecătorești.

Dacă lichidatorul procedurii a fost desemnat printr-o sentință pronunțată la cererea debitorului pentru deschiderea procedurii de insolvență prin lichidare de active, acesta va prelua de la instanță dosarul de insolvență pentru a trece la administrarea procedurii conform sentinței de deschidere.

În cazul în care procedura de insolvență pe bază de lichidare de active este deschisă ulterior derulării unei proceduri de insolvență pe bază de plan de rambursare, lichidatorul dacă nu a avut calitatea de administrator în această procedură, va prelua dosarul de insolvență de la cel care a avut anterior o asemenea calitate în procedura respectivă [art.49 (2) din Legea nr.151/2015].

Conținutul dosarului este diferit după cum a avut loc deschiderea procedurii de insolvență prin lichidare de active. Dacă procedura s-a deschis la cererea debitorului pentru că situația sa financiară este iremediabil compromisă atunci în dosar trebuie să existe următoarele acte: cererea

⁵ M. Comșa, Legea privind procedura de insolvență a persoanelor fizice nr.151/2015. Legislație relevantă și comentarii, Ed, Universul Juridic, București, 2018, p.86

⁶ C. B. Nasz, Procedura insolvenței persoanelor fizice, Ed. Universul Juridic, București, 2016, p.279.

debitorului; actele prevăzute în art.13, alin. (5), lit. b (ex: identificarea creditorilor și a creanțelor; statutul civil și profesional al debitorului; acțiunile judiciare împotriva debitorului; situația veniturilor debitorului; situația bunurilor debitorului; conturile deschise la instituțiile de credit; creanțele al căror titular este debitorul; acte cu titlu gratuit din ultimii 3 ani; identificarea persoanelor cărora le prestează întreținere; litigii care ar putea să afecteze patrimoniul debitorului; situația condamnărilor dacă există, pentru faptele prevăzute în art.88 din Legea nr.151/2015; acte dacă a beneficiat de o eliberare de datorie în ultimii 5 ani); sentința de deschidere a procedurii. Când deschiderea procedurii de insolvență pe bază de lichidare de active este în conștiință cu o procedură pe bază de plan de rambursare atunci dosarul trebuie să cuprindă următoarele: cererea debitorului privind deschiderea procedurii pe bază de plan de rambursare cu actele legate de aceasta (ex: respingerea cererii de comisia de insolvență prin decizie; neaprobarea sau neconfirmarea planului de rambursare); cererea debitorului către instanță pentru deschiderea procedurii prin lichidare de active; sentința de deschidere a procedurii de lichidare de active. În cazul în care cererea de deschidere a procedurii prin lichidare de active este formulată de oricare dintre creditorii pentru neîndeplinirea planului de rambursare din motive neimputabile debitorului, atunci în dosarul de insolvență trebuie să existe următoarele acte: cererea creditorului adresată instanței; planul de rambursare și orice înscrisuri din dosarul comisiei de insolvență; sentința de deschidere a procedurii prin lichidare de active.

Preluarea rapidă și completă a dosarului de insolvență de către lichidatorul procedurii conferă acestuia posibilitatea de a lua primele măsuri în timp util în beneficiul procedurii.

2. Notificarea creditorilor, conținutul și transmiterea acestora

2.1 Elemente preliminare

După deschiderea procedurii insolvenței prin lichidare de active lichidatorul îi notifică pe creditorii, solicitându-le să-i transmită o informare privind: quantumul creanței; valoarea de piață a bunului grevat de cauze de preferință; o evaluare a bunului grevat de cauză de preferință, dacă deține așa ceva. Aceste elemente de conținut al notificării trebuie cuprinse în aceasta și aduse la cunoștința creditorilor pentru ca aceștia să-și poată valorifica drepturile și să participe la procedură și pentru ca procedura să se poată desfășura conform regulilor prevăzute de lege.

Prin elaborarea, semnarea și transmiterea notificării de către lichidator creditorii sunt informați și cu privire la persoana desemnată de instanță pentru administrarea procedurii insolvenței prin lichidare de active, în cazul respectiv.

2.2 Informarea creditorilor privind numirea lichidatorului procedurii

În urma numirii sale de către instanță lichidatorul procedurii îi informează prin notificarea pe care le-o transmite, pe creditorii despre numirea sa.

Prin această informare, creditorii iau la cunoștință cu privire la persoana care administrează procedura și la care trebuie să se adreseze pentru valorificarea drepturilor lor ori pentru alte probleme care-i interesează în procedură (ex: decarațiile de creanțe; tabelul de creanțe; contestarea tabelului de creanțe; etc.).

2.3. Solicitarea de la creditorii de informații privind quantumul creanței

Prin notificarea pe care o transmite creditorilor, lichidatorul judiciar le solicită acestora să-i transmită informații cu privire la quantumul creanței. Quantumul creanței se referă la valoarea acesteia și la moneda de exprimare a acesteia (RON; USD, Euro, altă monedă). Este posibil ca debitorul să nu cunoască valoarea exactă a creanței și lichidatorul are nevoie de clarificări în acest sens. Informarea solicitată este necesară lichidatorului procedurii pentru întocmirea tabelului preliminar de creanțe.

2.4. Solicitarea de la creditorii de informații privind valoarea de piață a bunului grevat de cauze de preferință și a unei evaluări dacă există

Prin aceeași notificare lichidatorul procedurii solicită creditorilor să-i fie comunicată valoarea de piață a bunului care este grevat de o cauză de preferință. O asemenea solicitare se face către

titularul unei creanțe care este însoțită de o garanție⁷, constând după caz în ipotecă⁸, gaj, privilegiu ori drept asimilat ipotecii asupra unui bun din patrimoniul debitorului sau al unui terț garant.

Dacă debitorul deține și o evaluare asupra bunului respectiv, atunci valoarea de piață înscrisă în evaluare trebuie comunicată lichidatorului procedurii.

Cunoașterea valorii de piață a bunului constituit ca garanție este importantă și necesară pentru lichidator în elaborarea tabelului preliminar de creanțe, deoarece „creanțele beneficiare ale unor cauze de preferință se înscriu în tabelul preliminar, inclusiv cu dobânzile, până la valoarea de piață a bunului ce face obiectul cauzei de preferință stabilită prin evaluare” [art. 53 (4) din Legea nr.151/2015].

Raportul de evaluare este necesar și pentru prevenirea efectuării unor cheltuieli suplimentare cu evaluarea în procedura de valorificare a bunului, dacă nu există modificări substanțiale ale valorii de piață a acestuia la momentul valorificării, față de momentul evaluării respective pentru vânzare⁹.

2.5. Transmiterea notificării

În lege nu se prevede modalitatea de transmitere a notificării către creditori și nici dacă aceasta se publică în Buletinul Procedurilor de Insolvență (BPI). Aceasta înseamnă că transmiterea trebuie făcută prin orice mijloc procedural care să asigure dovada de primire a acesteia, deoarece de la momentul primirii curge termenul de 30 de zile pentru transmiterea de către creditori a informațiilor solicitate prin notificare.

3. Transmiterea informării de către creditori lichidatorului procedurii

3.1. Conținutul informării

Creditorii care au fost notificați de lichidatorul procedurii vor transmite acestuia o informare în care vor preciza cuantumul creanței, valoarea de piață a bunului grevat de cauze de preferință, dacă este cazul și dacă creditorul dispune de o evaluare a bunului. [art. 52 (1) din Legea nr.151/2015].

Creditorii chirografari, adică aceia care nu au calitatea de titulari ai unor creanțe ce beneficiază de o cauză de preferință, vor transmite prin informare doar cuantumul creanței și actele doveditoare ale acesteia. Creditorii care sunt titulari ai unor creanțe care beneficiază de o cauză de preferință vor comunica lichidatorului procedurii prin informarea lor, cuantumul creanței, valoarea de piață a bunului grevat de cauza de preferință și dacă există și o evaluare a bunului vor informa și cu privire la aceasta și vor atașa actele doveditoare.

O situație specifică de informare există în privința creditorilor ale căror creanțe au fost înscrise în tabelul definitiv de creanțe într-o procedură pe bază de plan de rambursare a datoriilor. Ei vor informa „lichidatorul numai cu privire la creanțele născute după data întocmirii tabelului definitiv de creanțe” [art. 52(2) din Legea nr.151/2015]. O asemenea excepție este legitimă din moment ce ei au informat administratorul în cadrul primelor măsuri ale procedurii pe bază de plan de rambursare a datoriilor cu privire la creanțele lor care au fost înscrise în tabelul definitiv de creanțe al acestei proceduri.

Plățile care s-au făcut prin planul de rambursare vor fi avute în vedere de lichidatorul procedurii la reactualizarea tabelului definitive care a fost întocmit în acea procedură.

Tabelul de creanțe reactualizat de lichidator va fi comunicat debitorului și creditorilor și se va depune la dosar în faza de elaborare a tabelului preliminar de creanțe din procedura judiciară prin lichidare de active.

⁷ Gh. Piperea, Contracte și obligații comerciale, Ed. C.H.Beck, București, 2019, p.602 și urm; L.Pop, I-F. Popa, S-I. Vidu, Tratat elementar de drept civil. Obligațiile, Ed. Universul Juridic, București, 2012, p. 751 și urm.; P. Vasilescu, Drept civil. Obligații, Ed. Hamangiu, București, 2012, p. 116 și urm.; Al. M. Găină, Garanții reale mobiliare de executare a obligațiilor civice și comerciale, Ed. Universul Juridic, București, 2010, p.29

⁸ Al. M. Găină, Precautionary seizure provided by the fiscal procedure code-precautionary measure or legal mortgage, in The proceedings of the international Conference Communication, Context, Interdisciplinarity, Vol.3/2014, Published by Petru Maior University Press Tg.Mureș, 2014, p.182.

⁹ M. Comșa, Legea privind procedura insolvenței persoanelor fizice nr.151/2015. Legislație relevantă și comentarii, Ed. Universul Juridic, București, 2018, p. 270

Informarea pe care creditorii o fac lichidatorului procedurii este benefică atât pentru derularea procedurii după regulile prevăzute de lege cât și creditorilor pentru stabilirea corectă a creanțelor lor în tabelul preliminar de creanțe.

Prin informarea corectă și completă privind cele solicitate de lichidatorul procedurii creditorii contribuie la reușita procedurii.

3.2. Termenul de transmitere a informării

Creditorii trebuie să transmită informarea lichidatorului procedurii, în termen de 30 de zile de la primirea notificării.

În privința termenului de transmitere și a naturii informării pot fi ridicate câteva probleme de drept și anume: dacă informarea pe care trebuie să o transmită creditorii are regimul unei declarații de creanță; dacă termenul de 30 de zile pentru transmiterea informării este de decădere din dreptul de înscriere a creanțelor în tabelul preliminar de creanțe; dacă creditorul care nu a trimis informarea solicitată poate fi înscris în tabelul de creanțe pe baza declarației debitorului; dacă un creditor care nu a transmis informarea poate contesta tabelul de creanțe cu privire la creanța sa; dacă un creditor care nu a fost trecut de debitor în cererea de deschidere a procedurii și nu a fost notificat personal din această cauză poate formula o informare pe baza căreia să fie apoi înscris în tabelul preliminar de creanțe.

Cu privire la natura informării pe care creditorii trebuie să o transmită lichidatorului procedurii, opiniile din literatura juridică sunt împărțite.

Într-o opinie¹⁰ se apreciază că informarea nu are regimul unei declarații de creanță specifică creditorilor din procedura insolvenței profesioniștilor, ci doar de determinare exactă a valorii și rangului creanței, deoarece declarația privind creanța a fost făcută de debitor prin cererea de deschidere a procedurii, conform art.13 (5), lit. b din Legea nr.151/2015.

Într-o altă opinie¹¹ se susține că deși se numesc informări acestea sunt veritabile declarații de creanță.

Apreciem că față de conținutul informării aceasta este totuși o declarație de creanță mai ales în situația în care creditorul nu a fost identificat de către debitor în cererea de deschidere a procedurii.

Termenul de 30 de zile pentru transmiterea informării nu este un termen de decădere, de a mai transmite informarea și nici de înscriere a creditorului în tabelul preliminar de creanțe. Dacă creditorul depune informarea peste termenul de 30 de zile el rămâne înscris în tabelul preliminar de creanțe pe baza declarației debitorului, iar lichidatorul procedurii poate să corecteze tabelul, dacă informarea a fost depusă peste termenul de 30 de zile, dar în termenul limită de 45 de zile de la primirea notificării pentru elaborarea tabelului preliminar de creanțe, conform art.53 din Legea nr. 151/2015.

Creditorul care nu a transmis informarea deși a fost notificat de lichidatorul procedurii poate fi înscris în tabelul preliminar de creanțe, dacă figurează în cererea debitorului, depusă pentru deschiderea procedurii.

Un creditor care a fost notificat personal, dar nu a transmis informarea poate contesta tabelul preliminar de creanțe, în privința creanței sale, dar contestația sa poate fi respinsă ca inadmisibilă, pentru că nu a îndeplinit condiția prealabilă a informării, dar rămâne totuși înscris în tabel cu creanța declarată de debitor în cererea de deschidere a procedurii.

Creditorul a cărui creanță nu a fost declarată de debitor prin cererea de deschidere a procedurii și nu a fost notificat personal nici de lichidatorul procedurii pentru că nu s-a știut de el sau a fost omis de debitor sau chiar de lichidator, poate să transmită o informare privind creanța sa, dacă a aflat pe orice cale de procedură și poate fi înscris în tabelul preliminar de creanțe, dacă informarea este transmisă până la depunerea tabelului preliminar la dosarul procedurii. Este adevărat că notificarea lichidatorului către creditorii nu se publică în Buletinul Procedurilor de

¹⁰ D. Deteșan, *Tratatul juridic al supraîndatorării consumatorului. Procedura insolvenței persoanelor fizice*. Teza de doctorat. Universitatea de Vest din Timișoara, Facultatea de Drept, 2015, p. 207, citată de C-B. Nasz în *Procedura insolvenței persoanelor fizice*, Ed. Universul Juridic, București, 2016, p.248

¹¹ M.Comșa, op.cit., 2018, p.270

Insolvență, dar procedura este publică, iar sentința de deschidere se publică în conformitate cu art. 48 din Legea nr. 151/2015 în BPI - Secțiunea „Debitori- persoane fizice cu obligații ce nu decurg din exploatarea unei întreprinderi”.

Spre deosebire de notificarea creditorilor din procedura insolvenței pe bază de plan de rambursare în care publicitatea notificării este prevăzută expres prin BPI, conform art.21 din Legea nr. 151/2015, în procedura insolvenței prin lichidare de active nu există o asemenea prevedere, ci doar că se comunică notificarea la creditorii conform art. 52 din Legea nr. 151/2015 fără a se publica în BPI. Se pune totuși problema dacă un creditor omis de debitor sau nenotificat de administratorul procedurii ca efect al omisiunii mai poate să-și valorifice dreptul de creanță, până când și cum?

Dacă creditorul a fost omis de debitor spre a fi menționat în cererea de deschidere a procedurii și atunci nici lichidatorul nu l-a notificat, el poate să transmită, dacă a aflat de procedură, pe orice cale, o informare în termenul limită până la întocmirea tabelului preliminar de creanțe.

În baza acesteia el poate să fie înscris în tabel, iar dacă nu este înscris poate contesta tabelul preliminar conform art. 54 din Legea nr.151/2015, pe motiv că creanța sa nu a fost trecută în acest tabel.

Având în vedere că procedura este totuși publică prin BPI, orice cerere peste termenul limită de întocmire a tabelului preliminar de creanțe ar fi tardiv formulată.

III. CONTUL DE LICHIDARE

1. Deschiderea contului de lichidare sau folosirea unui cont deja existent

Pentru gestionarea veniturilor urmăribile și a sumelor care vor rezulta din valorificarea bunurilor în procedura insolvenței prin lichidare de active este nevoie de un cont de lichidare. În acest scop lichidatorul va deschide pe numele debitorului, după deschiderea procedurii insolvenței, un cont la orice instituție de credit. Dacă debitorul are deja deschis un cont acesta va putea fi utilizat drept cont de lichidare. Debitorul este obligat în această situație să facă demersurile pentru împuternicirea lichidatorului de acces la acest cont [art. 56 (1) din Legea nr.151/2015].

2. Notificarea instituției de credit privind regimul contului

Instituția de credit la care s-a deschid contul sau la care există deja un cont al debitorului care este folosit cont de lichidare va fi notificată de lichidatorul procedurii cu privire la regimul special al acestui cont, adică de cont de lichidare în insolvența persoanei fizice. O asemenea informare a instituției de credit este necesară pentru ca aceasta să știe că prin contul respectiv se pot efectua conform art. 56 din Legea nr.15/2015 doar acele operațiuni specifice procedurii insolvenței persoanelor fizice (ex: virarea veniturilor urmăribile; virarea sumelor rezultate din valorificarea bunurilor urmăribile; folosirea de către debitor doar a sumelor cu titlu de venituri neurmăribile; etc.)¹².

3. Sumele din cont și utilizarea acestora

Sumele din contul de lichidare pot proveni din virarea veniturilor urmăribile și din virarea sumelor obținute din valorificarea bunurilor urmăribile sau din transferul unor prime existente în conturile debitorului la data deschiderii procedurii. Dacă aceste din urmă sume sunt grevate de cauze de preferință ele vor fi transferate din conturile debitorului în contul de lichidare doar cu acordul creditorului titular al cauzei de preferință [art. 56 (1) din Legea nr.151/2015].

Operațiunile privind sumele din contul de lichidare se fac de regulă de lichidatorul procedurii, dar debitorul insolvent poate și el să folosească pentru el doar sumele care i-au fost stabilite cu titlu de venituri neurmăribile, în considerarea protecției pe care i-o dă legea pe perioada procedurii de insolvență.

Orice depășire a limitei de cheltuieli de către debitor poate fi considerată a fi făcută în fraudă creditorilor cu consecința închiderii¹³ procedurii insolvenței conform art. 64 (2) din Legea nr.151/2015.

IV. INVENTARIEREA BUNURILOR

1. Scopul inventarierii bunurilor debitorului

¹² M. Comșa, op.cit., 2018, p. 280; C-B Nasz, op.cit., 2016, p. 280

¹³ M. Comșa, op.cit., 2018, p. 281

O altă măsură pe care lichidatorul procedurii trebuie să o ia după deschiderea acesteia este inventarierea bunurilor debitorului (art. 55 din Legea nr. 151/2015). Inventarierea bunurilor este o operațiune prin care se evidențiază cantitativ și valoric în cadrul unei liste de inventar bunurile pe care le deține debitorul precum și alte drepturi¹⁴ ale acestuia asupra unor bunuri ale altor persoane (ex: drept de suprafață; drept de uzufruct; etc.). [art. 55 (1) din Legea nr. 151/2015].

Efectuarea inventarierii bunurilor și a altor drepturi ale debitorului insolvent are ca scop determinarea situației patrimoniale a acestuia în vederea valorificării bunurilor urmărilor pentru satisfacerea creanțelor creditorilor.

Lichidarea bunurilor urmărilor nu se poate face dacă nu a fost finalizat inventarul și nu a fost întocmit tabelul definitiv de creanțe [art. 58 (3) din Legea nr. 151/2015]. De aceea operațiunea de inventariere trebuie făcută în paralel cu definitivarea tabelului de creanțe și face parte din primele măsuri care trebuie întreprinse după deschiderea procedurii.

2. Termenul de inventariere

Termenul în care lichidatorul procedurii trebuie să efectueze inventarierea este de 30 de zile de la data deschiderii procedurii, fiind corelat cu termenul în care creditorii trebuie să transmită informațiile privind creanțele lor și cu termenul în care trebuie întocmit tabelul preliminar de creanțe, care este de 45 de zile de la deschiderea procedurii.

Lichidatorul procedurii, poate solicita la instanță, pentru motive temeinice prelungirea termenului de inventariere (ex: volum mare de inventariere; neobținerea de la instituțiile competente a unor informații și documente relevante care au fost solicitate; imposibilitatea efectuării inventarului în termen din motive de boală temporară a lichidatorului; etc.).

3. Efectuarea inventarierii

Efectuarea inventarierii patrimoniului debitorului se realizează de lichidatorul procedurii, pe baza informațiilor și documentelor prezentate de debitor și a celor solicitate și obținute de la instituțiile publice și autoritățile competente [art. 55 (2) din Legea nr. 151/2015].

Lichidatorul procedurii se poate adresa pentru obținerea informațiilor instituțiilor publice ori autorităților care țin registrele de publicitate (ex: direcțiile de impozite și taxe locale; oficiului registrului comerțului; oficiului de cadastru și publicitate imobiliară).

De asemenea, lichidatorul poate să ceară informații și documente oricărei persoane fizice sau juridice cu care debitorul a declarat că este sau că s-a aflat în raporturi de muncă în ultimii 2 ani sau în raporturi care ar putea să afecteze în orice fel patrimoniul acestuia (ex: drepturi salariale neîncasate; indemnizații neplătite; succesiune în dezbateri în care este moștenitor; etc.)¹⁵.

Furnizarea tuturor informațiilor solicitate se face cu titlul gratuit, atât de instituțiile publice și autoritățile competente, cât și de persoanele fizice sau juridice.

Pe toată perioada de inventariere debitorul trebuie să coopereze cu lichidatorul și să-i furnizeze toate documentele și informațiile necesare pentru realizarea unui inventar corect și complet. S-a apreciat în literatura de specialitate¹⁶ că pentru a exista o reflectare realistă a valorii inventarului se poate solicita la instanță de către lichidator și aprobarea unei expertize de evaluare chiar dacă aceasta nu este prevăzută expres în cadrul acestei proceduri ca în cazul procedurii pe bază de plan de rambursare a datoriilor.

Expertiza de evaluare este benefică pentru procedură deoarece se determină valoarea de piață a bunurilor în vederea valorificării optime pentru acoperirea creanțelor.

4. Depunerea inventarului la dosarul insolvenței

După finalizarea lui, inventarul se depune la dosar pentru a fi consultat de creditorii [art. 55 (3) din Legea nr. 151/2015]. Dacă în urma consultării, creditorii constată că a fost omisă înscrierea anumitor bunuri în inventar ei pot solicita lichidatorului să facă această înscriere. În cazul în care ei au cunoștință de existență și a altor bunuri decât cele identificate prin informațiile oferite de debitor sau de instituțiile, autoritățile competente și persoanele fizice sau juridice cărora li s-au adresat cereri ei pot solicita lichidatorului procedurii să le includă și pe acestea în inventar, în urma

¹⁴ M. Comșa, op.cit., 2018, p. 278

¹⁵ M. Comșa, op.cit., 2018, p. 279

¹⁶ M. Comșa, op.cit., 2018, p. 279

verificării pe bază de documente a existenței acestora. Actul prin care lichidatorul refuză corectarea inventarului poate fi atacat la instanță¹⁷.

V. TABELUL PRELIMINAR DE CREANȚE

1. Ce este tabelul preliminar de creanțe în procedura insolvenței prin lichidare de active?

Deschiderea procedurii insolvenței persoanei fizice prin lichidare de active poate avea loc la cererea debitorului fără să fi existat în prealabil o altă procedură sau la cererea debitorului ori a creditorilor ca urmare a nereușitei unei proceduri pe bază de plan de rambursare. În prima situație tabelul preliminar se întocmește pe baza declarațiilor de creanță corespunzător informațiilor oferite de debitor și creditor, iar în cea de-a doua situație, pe baza tabelului definitiv reactualizat din procedura pe bază de plan de rambursare a datoriilor și a informațiilor noi oferite de debitor și creditor, pentru creanțe născute după data întocmirii tabelului definitiv de creanțe întocmit în procedura respectivă.

Tabelul preliminar de creanțe în procedura insolvenței prin lichidare de active este documentul elaborat de lichidatorul procedurii care cuprinde toate creanțele scadente și nescadente, sub condiție sau în litigii care sunt născute înainte de data deschiderii procedurii, recunoscute de debitor și/sau acceptate de lichidatorul procedurii în urma verificării acestora și care pot fi contestate de debitor sau creditor (art. 3, pct.22 din Legea nr. 151/2015).

În procedura insolvenței prin lichidare de active tabelul preliminar de creanțe are următoarele caracteristici: este un document elaborat de lichidatorul procedurii; cuprinde creanțele scadente și nescadente sub condiție sau în litigiu născute înainte de data deschiderii procedurii; creanțele înscrise în tabel sunt cele recunoscute de debitor și/sau acceptate de lichidatorul procedurii în urma verificării acestora; creanțele înscrise în tabel pot fi contestate de debitor sau creditor.

2. Termenul de elaborare a tabelului preliminar de creanțe

Lichidatorul procedurii elaborează tabelul preliminar de creanțe în termen de 15 zile de la primirea informării transmise de creditorii acestuia, ca urmare a notificării acestora după deschiderea procedurii.

Cu privire la momentul de la care începe să curgă termenul de 15 zile se pot pune câteva probleme și anume: dacă acest termen începe să curgă de la expirarea termenului de 30 de zile de la primirea notificării, în care creditorii trebuie să-i transmită lichidatorului procedurii, informațiile solicitate prin notificare; dacă acest termen începe să curgă de la momentul la care lichidatorul a primit informarea de la toți creditorii notificați, dar înainte de termenul de 30 de zile.

Este adevărat că în art. 53 (1) din Legea nr.151/2015 se dispune că lichidatorul procedurii întocmește tabelul preliminar de creanțe de la primirea informării transmise de creditorii conform art. 52 din aceeași lege, adică în 30 de zile de la primirea notificării, dar în situația în care ar proceda la elaborarea tabelului înainte de expirarea acestui termen chiar dacă a primit informările înainte de această expirare, considerăm că ar încălca drepturile creditorilor de a beneficia de termenul respectiv.

În interiorul acestui termen de 30 de zile conferit de lege creditorilor pentru a-și declara creanțele ei pot reveni, pot completa declarația din motive diferite (cuanum; natura creanței; etc.) și în consecință s-ar evita contestațiile la tabel pe motiv că nu s-a respectat termenul de declarare a creanțelor.

Formularea din art. 53 din lege este în neconcordanță cu esența art. 52 privind dreptul creditorilor de a-și declara creanța în 30 de zile de la primirea notificării și trebuie înțeleasă în sensul că tabelul preliminar de creanțe trebuie întocmit în termen de 15 zile de la expirarea termenului de 30 de zile pentru transmiterea informărilor creditorilor și nu de la data primirii efective a acestora în termenul de 30 de zile. Textul art.53 (1) din Legea nr. 151/2015 ar trebui reformulat în sensul că „ (1) În termen de 15 zile de la expirarea termenului de transmiterea informării prevăzute de art. 52, lichidatorul întocmește tabelul preliminar de creanțe”.

¹⁷ M. Comșa, op.cit., 2018, p. 280

O altă problemă care s-a pus în doctrină¹⁸ a fost dacă termenul de 15 zile pentru elaborarea tabelului preliminar nu este prea mic având în vedere că în procedura pe bază de plan de rambursare termenul este mai mare, adică de 30 de zile în cadrul termenului de 60 de zile de la publicarea notificării creditorilor în BPI, de la care ei trebuie să transmită informarea în 30 de zile. S-a apreciat că verificarea creanțelor în doar 15 zile când procedura este deschisă direct fără a fi precedată de o procedură pe bază de plan de rambursare poate fi uneori imposibilă. Când există un tabel definitiv din procedura pe bază de plan de rambursare misiunea lichidatorului procedurii este oarecum facilitată și ar fi poate suficiente 15 zile.

Apreciem că pentru egalitate de tratament a instituției tabelului preliminar de creanțe în cadrul celor două proceduri, adică pe bază de plan de rambursare și cea prin lichidare de active ar trebui prevăzut același termen de 30 de zile pentru verificarea creanțelor și întocmirea tabelului preliminar de creanțe, de la momentul expirării termenului pentru transmiterea informării de către creditorii.

3. Procedura de elaborare a tabelului preliminar de creanțe

Lichidatorul procedurii elaborează tabelul preliminar de creanțe pe baza datelor furnizate de debitor și a celor comunicate de creditorii, precum și pe cele existente în tabelul definitiv de creanțe, reactualizat, dacă debitorul a fost anterior într-o procedură de insolvență pe bază de plan de rambursare a datoriilor.

În situația în care între datele furnizate de debitor și cele pe care le-au comunicat creditorii există neconcordanțe lichidatorul le poate solicita acestora date suplimentare și documente sau poate chema părțile la audieri, pentru lămuriri. Lichidatorul se poate adresa oricărei instituții publice ori autorității competente pentru a-i pune la dispoziție cu titlu gratuit informații relevante.

Toate demersurile pe care le face lichidatorul procedurii au ca scop clarificarea situației creanțelor în vederea înscrierii acestora în tabelul preliminar la valoarea și rangul corespunzătoare realității.

4. Conținutul tabelului preliminar de creanțe

Lichidatorul procedurii menționează în tabelul preliminar de creanțe „suma solicitată de către creditor, suma acceptată de lichidator, informații privind cauza de preferință de care beneficiază creanța și rangul de prioritate al creanței” [art. 53 (3) din Legea nr.151/2015].

Creanțele care beneficiază de o cauză de preferință se înscriu în tabelul preliminar cu dobânzile incluse, până la valoarea de piață a bunului afectat garanției, stabilită prin evaluare, dacă creditorul a comunicat o asemenea evaluare și această evaluare nu a suferit modificări semnificative de la înscrierea garanției în registrele de publicitate.

Dacă există modificări semnificative ale valorii de piață a bunului care face obiectul cauzei de preferință, atunci se poate face o evaluare la zi a acestui bun.

În cazul în care creditorul este înscris în tabelul preliminar de creanțe cu o creanță parțial garantată și din valorificarea bunului se obține un preț mai mare decât suma înscrisă în tabelul definitiv diferența de valoare va fi atribuită tot creditorului garantat.

Pentru creanțele care constau în obligații care nu au fost calculate în valoare monetară sau a căror valoare este susceptibilă de modificare, lichidatorul va face calcularea și le va înscrie în tabelul de creanțe cu valoarea nominală, pe care o aveau la data deschiderii procedurii [art. 53 (5) din Legea nr. 151/2015].

În verificarea pe care o face lichidatorul procedurii poate întâlni situația unor creanțe care sunt exprimate sau consolidate în valută.

Aceste creanțe vor fi înregistrate în tabelul preliminar la valoarea lor în lei, la cursul BNR, care există la data deschiderii procedurii. O asemenea conversie poate fi avantajoasă sau dezavantajoasă în raport de evoluția cursului față de data la care s-a născut raportul obligational, care a generat creanța, în raport cu data deschiderii procedurii insolvenței. În doctrină¹⁹ s-a apreciat că această conversie făcută de lichidatorul procedurii este o modificare forțată a contractului părților

¹⁸ M. Comșa, op.cit., 2018, p. 272

¹⁹ M. Comșa, op.cit., 2018, p. 273

și înscrierea creanței în lei la cursul BNR din data deschiderii procedurii poate fi contestată la instanță.

Considerăm că asemenea creanțe ar trebui înscrise în tabel în lei dar la cursul de referință stabilit de părți în actul generator al creanței și nu la cel al BNR din data deschiderii procedurii.

Dacă procedura de insolvență prin lichidare de active este deschisă în urma nereușitei unei proceduri pe bază de plan de rambursare atunci tabelul preliminar de creanțe cuprinde creanțele actualizate din tabelul definitiv de creanțe din procedura pe bază de plan de rambursare și creanțele care s-au născut după data întocmirii tabelului definitiv din această procedură. Acest tabel definitiv reactualizat devine tabelul preliminar de creanțe în procedura prin lichidare de active.

5. Depunerea la dosarul insolvenței, comunicarea la creditor și debitor a tabelului preliminar de creanțe

Tabelul preliminar de creanțe întocmit ca urmare a deschiderii procedurii prin lichidare de active sau ca urmare a eșecului procedurii pe bază de plan de rambursare a datoriilor se depune de către lichidatorul procedurii la instanță și la creditor și debitor. S-a pus problema²⁰ că art. 53 (8) din Legea nr.151/2015 nu precizează cine are această obligație dar că ar trebui interpretat în sensul că lichidatorul este cel care trebuie să facă acest lucru, pentru respectarea principiului celerității procedurii și că lichidatorul este cel care îndeplinește și celelalte formalități privind tabelul preliminar de creanțe (ex: notificarea creditorilor; punerea informărilor; verificarea creanțelor; etc.). Toate aceste argumente sunt pertinente având în vedere poziția lichidatorului și atribuțiile acestuia în procedură și el ar trebui să comunice tabelul la creditor și debitor deoarece instanța nu are niciun fel de atribuție în această problemă.

Depunerea la instanță și comunicarea tabloului preliminar de creanțe creditorilor și debitorului are ca scop asigurarea posibilității acestora de a consulta tabelul și de a formula eventuale contestații față de acesta.

VI. CONTESTAREA TABELULUI PRELIMINAR DE CREANȚE

1. Vocația de a contesta tabelul preliminar de creanțe

Tabelul preliminar de creanțe poate fi contestat de debitor și de creditor.

Ei pot formula contestații cu privire la creanțele și drepturile trecute sau după caz netrecute în tabel [art. 54 (1) din Legea nr. 151/2015].

Debitorul poate să conteste orice creanță care este trecută în tabel. Creditorul poate să conteste atât mențiunile din tabel care-l privesc pe el, dar și pe cele care-i privesc pe alți creditor.

Contestațiile pot avea ca obiect existența sau inexistența creanței, cuantumul acesteia, drepturile care sunt menționate sau nu în tabel cu privire la creanță, inclusiv cauzele de preferință²¹, conversia acestora din valută în lei²².

Atât debitorul cât și creditorii au vocația de a contesta tabelul preliminar de creanțe, deoarece ambele părți sunt implicate în raportul obligațional care a generat creanța cât și în raportul de insolvență privind determinarea corectă a activului și pasivului debitorului pentru redresarea acestuia și pentru satisfacerea creditorilor, cât mai mult posibil, față de situația patrimonială a debitorului.

2. Termenul de contestare

Contestațiile la tabelul preliminar de creanțe pot fi introduse de debitor și de creditor în termen de 7 zile de la data comunicării tabelului către debitor și creditor [art 54 (1) din Legea nr. 151/2015]. Termenul curge de la momentul comunicării tabelului către debitor și creditor și se determină corespunzător dovezii de efectuare a acesteia. Termenul este același ca și cel din procedura insolvenței profesioniștilor (art. 111 din Legea nr. 85/2014).

3. Instanța competentă să soluționeze contestațiile

²⁰ M. Comșa, op.cit., 2018, p. 274

²¹ M. Comșa, op.cit., 2018, p. 275

²² V. Găină, The first measures and the table of debts after the opening of the procedure of the insolvency of individuals, on the basis of the debt repayment plan, în I. Boldea, C. Sigmirean, D-M., Buda, Multiculturalism through the Lenses of Literary Discourse, Social sciences, published by Arhipleag XXI Press, Târgu Mureș, 2019, p. 40

Instanța competentă material și teritorial să soluționeze contestațiile este judecătoria, unde este înregistrat dosarul de insolvență, adică cea în a cărei circumscripție și-a avut domiciliul, reședința sau reședința obișnuită debitorul cel puțin 6 luni anterior datei sesizării instanței [art 10 (1) din Legea nr. 151/2015]. Judecătoria respectivă rămâne competentă indiferent de schimbările ulterioare de domiciliu ale debitorului.

4. Procedura de soluționare a contestațiilor

Contestațiile la tabelul preliminar de creanțe se judecă potrivit prevederilor Codului de procedură civilă cu privire la judecata în primă instanță [art. 10 (3) din Legea nr.151/2015].

Nu sunt aplicabile însă în aceste cauze dispozițiile art. 200 din Codul de procedură civilă privind regularizarea cererii.

Întâmpinarea la contestația la tabelul preliminar de creanțe se depune în termen de 7 zile de la comunicarea acesteia.

În cazul în care se depun mai multe contestații acestea se soluționează împreună printr-o singură sentință, în termen de 20 de zile de la depunerea ultimei contestații [art. 54 (3) din Legea nr. 151/2015]. Stabilirea prin lege a unor termene procedurale scurte a fost făcută în considerarea celerității procedurii și urgenței cauzelor. În privința naturii juridice a termenului de 20 de zile s-a apreciat²³ că acesta este un termen de recomandare, neavând sancțiune, iar respectarea lui este în funcție de volumul cauzelor.

Conform art. 54 (3) din Legea nr.151/2015 soluționarea contestațiilor se face cu citarea contestatorilor și a debitorilor, considerându-se probabil că doar aceștia au interes în cauză. Totuși pot exista situații când contestația poate fi împotriva creanței unui alt creditor decât contestatorul și împotriva unei cauze de preferință a altui creditor și atunci ar avea interes în cauză și aceștia, nu numai contestatorul și debitorul și chiar lichidatorul procedurii care a întocmit tabelul. Pentru asemenea situație apreciem că de altfel și în alte opinii²⁴ că ar trebui citate și introduse în cauză și celelalte persoane interesate ca intervenienți forțați, pentru că ar putea revendica și ele aceleași drepturi.

Pentru toate contestațiile judecătorul pronunță o singură sentință, care se comunică părților și care poate fi atacată cu apel.

5. Apelul împotriva sentinței prin care s-au soluționat contestațiile

Sentința prin care s-au soluționat contestațiile la tabelul preliminar de creanțe poate fi atacată cu apel la Tribunal. Termenul de apel este de 7 zile de la comunicarea soluției către părțile din cauză. Soluționarea apelului se face de urgență și cu precădere [art.54 (4) din Legea nr.151/2015].

Judecata apelului se face de tribunal, conform regulilor prevăzute în Codul de procedură civilă, cu respectarea specificului prevăzut de Legea nr. 151/2015.

VII. TABELUL DEFINITIV DE CREANȚE

1. Elaborarea tabelului definitiv de creanțe

Potrivit art. 54 (5) din Legea nr. 151/2015 „în termen de 15 zile de la rămânerea definitivă a sentinței lichidatorul întocmește tabelul definitiv de creanțe”. Deci, întocmirea tabelului definitiv de creanțe este condiționată de rămânerea definitivă a sentinței, dar în lege nu se precizează care sentință (ex: sentința de la fond; sentința rămasă după apel?). În atare circumstanțe există mai multe situații care pot fi avute în vedere privind condiționarea întocmirii tabelului definitiv de creanțe, față de rămânerea definitivă a unei sentințe în legătură cu acesta.

Dacă tabelul preliminar de creanțe întocmit de lichidatorul procedurii nu a fost contestat la instanța de fond, atunci acesta devine tabel definitiv și se vor face notificările corespunzătoare de comunicare la debitor și creditor și se va înștiința și instanța.

În cazul în care tabelul preliminar de creanțe a fost contestat la instanța de fond și în urma soluționării contestațiilor s-a pronunțat o hotărâre prin care acestea au fost respinse, iar aceasta sentință nu a fost atacată cu apel și a rămas definitivă astfel, atunci tabelul preliminar contestat

²³ M. Comșa, op.cit., 2018, p. 276

²⁴ M. Comșa, op.cit., 2018, p. 276

rămâne ca tabel definitiv și se fac notificările corespunzătoare. Dacă sentința pronunțată de instanța de fond în situația menționată a fost de admitere a contestațiilor și au survenit modificări în tabel, dar sentința nu a fost atacată cu apel și a rămas definitivă astfel, atunci lichidatorul procedurii va proceda la întocmirea tabelului definitiv conform sentinței și va face notificările corespunzătoare. În situația în care tabelul preliminar a fost atacat cu contestații și s-au admis contestațiile, iar sentința pronunțată la fond a fost atacată cu apel și prin respingerea acestuia sentința a rămas definitivă, atunci lichidatorul procedurii va întocmi tabelul definitiv conform acestei sentințe. Și o ultimă situație ar fi cea în care sentința de la fond, fie că a menținut tabelul preliminar, fie că a admis contestațiile și l-a modificat este atacată cu apel și este schimbată și prin decizia din apel se stabilește definitiv o altă situație a tabelului preliminar, atunci lichidatorul procedurii va întocmi tabelul definitiv conform acestei decizii și va face notificările corespunzătoare.

2. Notificarea tabelului definitiv de creanțe creditorilor și debitorului și depunerea la instanță

Lichidatorul procedurii notifică tabelul definitiv de creanțe creditorilor și debitorului. Prin primirea notificării creditorii și debitorul sunt încunoștințați privind situația definitivă a creanțelor lor în baza cărora își pot exercita drepturile în procedură. Comunicarea tabelului definitiv de creanțe creditorilor și debitorului se face conform regulilor prevăzute în Codul de procedură civilă.

Tabelul definitiv de creanțe se depune și la instanță la dosarul cauzei, pentru ca aceasta să evalueze stadiul procedurii și să se pronunțe în raport de această fază.

3. „Dezinvestirea instanței” și „evoluția procedurii”

Potrivit art. 54 (6) din Legea nr. 151/2015 după primirea tabelului definitiv de creanțe „instanța se dezinvestește, prin încheiere definitivă” [art. 54 (6) din Legea nr. 151/2015].

În continuare în același art. 54 dar în alin. 7 se dispune că „ulterior dezinvestirii, orice noi cereri, acțiuni sau contestații privind procedura insolvenței referitoare la același debitor se repartizează judecătorului initial investit, întocmindu-se dosare asociate”.

Dacă avem în vedere noțiunea de „dezinvestire a instanței” și noțiunea de „continuare de soluționare de noi acțiuni în procedura insolvenței de către aceeași instanță” putem observa că dispozițiile celor două alienate ale art. 54 din Legea nr. 151/2015 conțin dispoziții în contradicție cu logica procesual civilă.

Dezinvestirea instanței înseamnă potrivit art. 429 din Codul de procedură civilă încetarea judecății de către acel judecător în cauza respectivă și imposibilitatea oricărui alt judecător de a mai reveni asupra părerii acestuia.

Prin repartizarea la judecătorul initial a oricăror acțiuni, contestații sau cereri privind procedura insolvenței referitoare la același debitor se poate înțelege și o „nouă investire” a acestuia în aceeași cauză, ceea ce este contrar legii procesual civile ori o continuare a judecății în cauză deoarece el nu ar fi fost dezinvestit.

Cu privire la aceste inadvertențe juridice, în doctrină²⁵ s-a apreciat că termenul „dezinvestire” „nu a fost suficient de bine ales iar instituția a fost insuficient gândită” și că față de contextul în care este exprimat termenul judecătorul „se dezinvestește” în sensul că nu mai menține dosarul pe rol. Dacă se au în vedere și dispozițiile din alin.7 din art. 54 din Legea nr. 151/2015 în sensul că dosarul rămâne deschis până la închiderea procedurii, înseamnă că prin dezinvestirea respectivă nu este închisă procedura. Dar dacă „dezinvestirea” înseamnă că dosarul nu mai este menținut pe rol, atunci aceasta înseamnă o suspendare a judecății acestuia și nu o dezinvestire a instanței.

Considerăm că textul art. 54 (6) trebuie reformulat și modificat în sensul că „După primirea tabelului definitiv de creanțe instanța prin încheiere definitivă ia act de tabelul definitiv de creanțe și dispune continuarea procedurii”. Dacă totuși este menținut textul de lege în formularea inițială, atunci el trebuie interpretat în sensul că instanța prin încheierea respectivă suspendă judecata până la închiderea procedurii, dosarul fiind repus pe rol ori de câte ori sunt formulate noi cereri, acțiuni ori contestații în același dosar referitoare a același debitor.

²⁵ M. Comșa, op.cit., 2018, p. 276

La cererea lichidatorului procedurii instanța va pune la dispoziție acestuia copii după actele dosarului.

BIBLIOGRAPHY

1. Bufan, R.; Deli-Diaconescu, A.; Moțiu, F., *Tratat practic de insolvență*, Ed. Hamangiu, București, 2014;
2. Comșa, M., *Legea privind procedura insolvenței persoanelor fizice nr.151/2015. Legislație relevantă și comentarii*, Ed. Universul Juridic, București, 2018;
3. Deteșan, D., *Tratamentul juridic al supraîndatorării consumatorului. Procedura insolvenței persoanelor fizice. Teza de doctorat. Universitatea de Vest din Timișoara, Facultatea de Drept*, 2015, p. 207, citată de C-B. Nasz în *Procedura insolvenței persoanelor fizice*, Ed. Universul Juridic, București, 2016;
4. Găină, A. M., *Globalizarea și crizele financiare*, Ed. ProUniversitaria, București, 2012;
5. Găină, Al. M., *Precautionary seizure provided by th fiscal procedure code-precautionary measure or legal mortgage*, in *The proceedings of the international Conference Communication, Context, Interdisciplinarity, Vol.3/2014*, Published by Petru Maior University Press Tg.Mureș, 2014;
6. Găină, Al. M., *Crypto currency between legalization and globalization*, *The proceedings of the International Conference Globalization, International Dialogue and National Identity*, Vol.6/2019, I. Boldea, C. Sigmirean, Ed. Arhipelag XXI Press, 2019;
7. Găină, Al. M., *Garanții reale mobiliare de executare a obligațiilor civie și comerciale*, Ed. Universul Juridic, București, 2010;
8. Găină, V., Găină Al-M, *The field of practice of the law no.151/2015 concerning the insolvency of the individual*, *The Challenges of Communication, Context and Strategies in the World of Globalism*, 5th Edition, Vol. 5, Edited by The alpha Institute for Muticultural Studies, Arhipealeg XXI Press, Tg. Mureș, 2018;
9. Găină, V., *The first measures and the table of debts after the opening of the procedure of the insolvency of individuals, on th basis of the debt repayment plan*, în I. Boldea, C. Sigmirean, D-M., Buda, *Multiculturalism through the Lenses of Literary Discourse, Social sciences*, published by Arhipealeg XXI Press, Târgu Mureș, 2019;
10. Nasz, C. B. *Procedura insolvenței persoanelor fizice*, Ed. Universul Juridic, București, 2016;
11. Piperea, Gh., *Contracte și obligații comerciale*, Ed. C.H.Beck, București, 2019;
12. Pop, L., Popa, I-F., Vidu, S-I., *Tratat elementar de drept civil. Obligațiile*, Ed. Universul Juridic, București, 2012;
13. Vasilescu, P., *Drept civil. Obligații*, Ed. Hamangiu, București, 2012.

ACCESS TO INFORMATION OF PUBLIC INTEREST FROM THE PERSPECTIVE OF PERSONAL DATA PROTECTION

Adina Ponea

Assoc. Prof., PhD, University of Craiova

Abstract: When information of public interest and information on personal data are present in the same document, the issue arises of the need to ensure a fair balance, absolutely necessary and essential in a democratic society, between the right to information and the right to privacy. The information contained in the curriculum vitae of a civil servant holding a management position is not subject to the legal regime regulated by H.G.nr. 432/2004 regarding the professional file of civil servants. The data of public interest included in the CV are those concerning the professional path and can be communicated only as independent information, distinct from those concerning personal data that are intrinsically part of the content of such a document.

Keywords: personal data, civil servant, information of public interest, professional file, curriculum vitae

Obviously, access to information about the public interest is thus regulated by Law no. 544/2001¹ can be exercised in terms of compliance with personal protection, taking into account the provisions of Law no. 102/2005 on the establishment, organization and operation of the authorized authorization in the field of supervision of personal data processing as may be amended and supplemented by Law no. 129/2018², Regulation (EU) 2016/679 of the European Parliament and of the Commission of 27 April 2016 on the protection of individuals with regard to the processing of personal data and on the free movement of data and repealing Directive 95/46 / EC (General Regulation on the protection of enforcement).

The issues of law enforcement can be seen in this case, while data are established around the surroundings, in most of the two laws and in the areas to be established, there is also a common area, of intersection, then when the public interest may be of interest and it may be seen when personal character may be present in the document of the same, regardless of the medium or form or manner in which the information is expressed.

¹Legea nr. 544 din 12 octombrie 2001 privind liberul acces la informațiile de interes public, publicată în Monitorul Oficial Nr. 663 din 23 octombrie 2001 (Law no. 544 of October 12, 2001 on free access to information of public interest, published in the Official Gazette no. 663 of October 23, 2001); Manda C., Banciu D., Manda, C.C., *Administrația publică și cetățeanul: structuri, autorități, informație publică*, București: Editura Tehnică, 1997, p.98; Dragoș D., *Drept administrativ*, Cluj-Napoca: Accent, 2005, p. 9; Mogoș A., „Cultura secretului, inamic al accesului la informațiile publice”, 2003, Revista Transilvană de Științe Administrative, nr. 1/9, pp. 173-177.

²Legea nr. 129 din 15 iunie 2018 pentru modificarea și completarea Legii nr. 102/2005 privind înființarea, organizarea și funcționarea Autorității Naționale de Supraveghere a Prelucrării Datelor cu Caracter Personal, precum și pentru abrogarea Legii nr. 677/2001 pentru protecția persoanelor cu privire la prelucrarea datelor cu caracter personal și libera circulație a acestor date, a fost publicată în: Monitorul Oficial Nr. 503 din 19 iunie 2018 (Law no. 129 of June 15, 2018 for the amendment and completion of Law no. 102/2005 regarding the establishment, organization and functioning of the National Authority for the Supervision of Personal Data Processing, as well as for the abrogation of Law no. 677/2001 for the protection of individuals with regard to the processing of personal data and the free movement of such data, was published in: Official Gazette no. 503 of June 19, 2018). It transposes the provisions of art. 41 of Directive (EU) 2016/680 of the European Parliament and of the Council of 27 April 2016 on the protection of individuals with regard to the processing of personal data by the competent authorities for the purpose of prevention, detection, investigation or prosecution of criminal offenses or the execution of penalties and on the free movement of such data and repealing Council Framework Decision 2008/977 / JHA, published in the Official Journal of the European Union, L series, no. 119 of May 4, 2018.

Recent case law³ has a relevance or divergence in the interpretation of its legal content and nature or has concerned a curriculum vitae in relation to the public management of public care since then or management positions in all public institutions. No legal regulations are granted, the notion of CV is unanimously appreciated as referring to a care document, by nature and can create, intrinsically contains information about what can be informed about public information of public interest, such as famous care refers to the professional route, but also personal data, for the care of the holder may request to anonymize them.

In this case, there is the issue of a coherent and unitary approach, leading to the protection of all rights provided by the two laws and, in particular, to the right balance, essential in a democratic society, between the right to information and the right to privacy.

The notions of "personal data" (or "information on personal data") and "information of public interest" are defined by law as follows:

- the provisions of art. 2 para. (1) let. c) of Law no. 544/2001, provide that "information on personal data means any information on an identified or identifiable natural person", an identifiable person is that person who can be identified, directly or indirectly, in particular by reference to a number identification or to one or more factors specific to his physical, physiological, mental, economic, cultural or social identity";

- the provisions of art. 2 para. (1) let. b) of Law no. 544/2001, regulates that "information of public interest means any information regarding the activities or results from the activities of a public authority or public institution, regardless of the support or the form or manner of expression of information".

Therefore, Law no. 544/2001 expressly defines in art. 2 letter b, the notions of information of public interest and personal data, but justifiably, they have been criticized in the specialized doctrine⁴ which considered that information of public interest appears more rigorously to be "that information which satisfies a general need or of national or local public interest, in general in general and in secret as an exception". It was also appreciated that art. 14 of the law regulating the scope of information regarding a person, which may become information of public interest in the situation where it affects the capacity to exercise public office and dignity is not allowed to be limiting, as it restricts both the scope of that information, using the phrase "data "more appropriate" would have been "data on aspects of intimate, family or private life" as well as "public functions" which in fact should be "public functions and dignities" between the two terms there is no identity, each with different legal regimes Therefore, personal data are subsumed under the general notion of "information" and, insofar as they concern the activities or result from the activities of a public authority or public institution, are likely to represent information of public interest, within the meaning of art. 2 para. (1) lit. b) of Law no. 544/2001. However, in order to effectively fall into this category, an additional condition must be met, namely that of affecting the capacity to exercise the public office, since, according to art. 14 para. (1) of Law no. 544/2001, "The information regarding the personal data of the citizen can become information of public interest only insofar as it affects

³Decizia civilă nr. 1007/15.05.2018, pronunțată de Curtea de Apel Timișoara – Secția de contencios administrativ și fiscal, decizia civilă nr.1905/4.10.2018, pronunțată de Curtea de Apel Timișoara – Secția de contencios administrativ și fiscal (Civil decision no. 1007 / 15.05.2018, pronounced by the Timișoara Court of Appeal - Administrative and fiscal contentious section, civil decision no. 1905 / 4.10.2018, pronounced by the Timișoara Court of Appeal - Administrative and fiscal contentious section), see www.rolii.ro; Dragoș D., Ranta A., Chiciudean R., *Proceduri administrative*, București, Tritonic, 2013, 22; Mogoș A., „Cultura secretului, inamic al accesului la informațiile publice”, 2003, Revista Transilvană de Științe Administrative, nr. 1/9, pp. 173-177; Popescu L.G., *Comunicarea în administrația publică*, ediția a II-a revizuită și adăugită, București, Editura Economică, 2007, p.288

⁴Dabu V., *Discuții referitoare la Legea nr. 544/2001 privind liberul acces la informațiile de interes public*, Dreptul nr.4/2004, p.154 și urm; Petroiu M., *Dreptul de acces la informațiile de interes public. De la litera legii, la abuzul autorităților*, Editura Hamangiu, București, 2014, p. 26 et seq.;Ranta A.E., *Accesul la informațiile de interes public – obligație legală în sarcina autorităților administrației publice. studiu de caz privind gradul de accesibilitate al informațiilor de interes public comunicate din oficiu*, Revista Transilvană de Științe Administrative 2(35)/2014, pp. 98-113; Apostol Tofan D., *Puterea discreționară și excesul de putere al autorităților publice*, București: All Beck, 1999, p. 219.

the capacity to exercise a public function". If this condition is not met, personal data are exempted from free access by citizens.

In such situations and with regard to certain categories of citizens, personal data also represent an obvious public interest, as provided by art. 14 para. (1) of the law, "insofar as it affects the capacity to exercise a public office". Thus, the Constitutional Court⁵, in the constitutional review of the provisions of art. 2 letter b of Law no. 544/2001, found that even in such situations, the data regarding intimate, family and private life, as well as the right to one's own image, must be protected by law, as provided by the constitutional provisions of art. 26 para. (1) - "Public authorities respect and protect life intimate, family and private "and of art. 30 para. (6) - "Freedom of expression may not prejudice the dignity, honor, private life of the person nor the right to one's own image ".

An issue already settled in the jurisprudence of the High Court of Cassation and Justice by Decision no. 37 of December 7, 2015 pronounced by the Panel for resolving legal issues and which is mandatory, being published in the Official Gazette, refers to the situation in which the courts ruled differently when they had to decide whether the name of a person listed in a document containing information of public interest may or may not benefit from the protection afforded generically to personal data.⁶

Considering that both art. 2 para. (1) lit. c) of Law no. 544/2001, define personal data as "any information" on a natural person and taking into account that the name and surname are the main identifying attributes of the person, it does not matter whether or not in a given situation they are sufficient to identify the person. Indeed, the mentioned legal provisions do not condition the protection of personal data on the fulfillment of such a condition, and this situation finds its justification in the circumstance that the data can be completed from other sources accessible to the interested person.

It follows therefore that the provisions of art. 2 para. (1) lit. c) of Law no. 544/2001 must be interpreted in the sense that the name and surname of a person represent information regarding personal data, regardless of whether or not in a given situation they are sufficient to identify the person.

The High Court of Cassation and Justice also notes that the provisions of art. 12 para. (1) lit. d) of Law no. 544/2001 exempts the information regarding the personal data from the free access of the citizens. However, the law does not expressly regulate the situation when information of public interest and information on personal data are present in the same document, regardless of the medium or the form or manner of expression of information. Considering that the mentioned legal text establishes an exception and taking into account that the exceptions are of strict interpretation, it results that, in the discussed case, the law must be interpreted in the sense that each type of information has its legal regime that cannot be extended to the other type. which means that when the information is contained in the same document, it will be made accessible in a censored form, by removing all information about an identified or identifiable person.

The way in which information is protected is given by anonymization techniques, a word that does not appear in DEX, representing a linguistic calculus after the English "anonymization", its meaning being accepted by lawyers and used in official documents.

⁵Decizia nr. 615 din 21 septembrie 2006 pronunțată de Curtea Constituțională, referitoare la excepția de neconstituționalitate a dispozițiilor art. 2 lit. b), art. 12 alin. (1) lit. d) și art. 14 alin. (1), coroborate cu art. 2 lit. c) din Legea nr. 544/2001 privind liberul acces la informațiile de interes public, precum și ale art. 158 alin. (1) din Legea nr. 53/2003 - Codul muncii, publicată în Monitorul Oficial Nr. 888 din 31 octombrie 2006 (Decision no. 615 of September 21, 2006 pronounced by the Constitutional Court, regarding the exception of unconstitutionality of the provisions of art. 2 lit. b), art. 12 para. (1) lit. d) and art. 14 para. (1), corroborated with art. 2 lit. c) of Law no. 544/2001 regarding the free access to the information of public interest, as well as of art. 158 para. (1) of Law no. 53/2003 - Labor Code, published in the Official Gazette no. 888 of October 31, 2006);

⁶Decizia nr.37 din 7 decembrie 2015 pronunțată de Inalta Curte de Casație și Justiție –Completul pentru dezlegarea unor chestiuni de drept, publicată în Monitorul Oficial Nr. 51 din 25 ianuarie 2016 (Decision no. 37 of December 7, 2015 pronounced by the High Court of Cassation and Justice - Panel for resolving legal issues, published in the Official Gazette no. 51 of January 25, 2016).

National law does not regulate these techniques⁷, which means that the public authority / institution or court, if the dispute includes this issue, has the opportunity to choose between possible options, the only condition being to achieve the objective: effective anonymization. The variant of the abbreviation in the form of the acronym does not fulfill this objective because the acronym, being susceptible to lead indirectly, to the identification of the person, represents information regarding the personal data.

Thus, when the information of public interest and the information regarding the personal data are present in the same document, regardless of the support or the form or the way of expressing the information, the access to the information of public interest is realized by anonymizing the information regarding personal data; refusal access to information of public interest, provided that information on personal data is anonymised, is unjustified.

With regard to the document represented by the curriculum vitae, it is necessary to clarify first of all, to what extent it is subject to the legal regime of the documents that are part of the content of the professional file of civil servants.

The information regarding the studies carried out by a civil servant with a management position within a public authority, included in the CV submitted for employment, represents information of public interest, within the meaning of art. 2 lit. b) of the same normative act, because “it concerns the activities or results from the activities of a public authority or public institution”, not being exempted from communication according to the provisions of art. 12 of the law on free access to information of public interest. However, it is important to establish whether or not we are in the situation of access to information from the professional file of a civil servant, strictly regulated by art. 12 of H.G. no. 432/2004 or it is about an information of public interest to which any person must have free and unrestricted access.

The CV as a document whose communication is requested is at the same time part of the professional file of the civil servant, which is managed in accordance with the provisions of H.G. no. 432/2004, legal provision that establishes at art. 5 paragraph 1 that the professional file contains the administrative documents and documents highlighting the career of the civil servant from the birth of employment until their termination, in accordance with the law, including both personal and professional data (paragraph 2) and this sense in par. 5 are listed the documents included in the professional file of the civil servant, including the job description (letter l) and the order of appointment (letter k, m).

On the other hand, according to the provisions of art. 12 para. 1 of H.G. no. 432/2004, the personal and professional data entered in the professional file of the civil servant, both to those drawn up on paper and to those drawn up in electronic format, as well as to the data of the civil servant entered in the register have access, in the presence of the head of the human resources department or of the person in charge of personnel records, and may obtain copies, extracts or certifications of these data, at the written and motivated request, only the following persons and public authorities or institutions: head of public authority or institution ; the head of the department in which the civil servant carries out his activity or, as the case may be, another civil servant who has the quality of evaluator of the civil servant; the authorized persons of some public authorities or institutions with control attributions; the chairman and / or the members of the disciplinary commission; the legal advisers within the public authority or institution in which the civil servant holding the professional file carries out his activity, in the situation when the public authority or institution is a party in a process with him, and the presented data are relevant for solving the case; civil servants within the human resources department who have attributions in this respect and the courts and criminal investigation bodies.

⁷Dănișor D., *Formal legistics – contemporary applications*, Österreichische Nationalbibliothek Wien The International Conference Education and Creativity for a Knowledge – based Society – LAW, Vienna, Österreichischer Akademischer Verein, 2015; Fiske J., *Introducere în științele comunicării*, Iași: Polirom, 2003, p.29; Vlăduțescu Ș., *Informația de la teorie către știință*, București, Editura Didactică și Pedagogică, 2002, p.75, 166.

From the grammatical interpretation of these legal provisions, it is noted that the use of the structure "only" denotes the imperative condition⁸ that access to professional data contained in the professional file of the civil servant be made exclusively in favor of the persons indicated above, interpretation that corroborates with the provisions contained in par. 4, according to which "access, release of copies, extracts or certifications, total or partial, from the register or from the documents from the professional file of the civil servant, both those drawn up on paper and those drawn up in electronic format, is allowed only in the situations provided by this decision".

Curriculum vitae is not among the documents included in the professional file, so that, beyond any other considerations, the legal regime regulated by H.G no. 432/2004 regarding the professional file of civil servants.

Requested data such as those concerning studies completed by a civil servant fall into the category of those of a professional nature, as qualified by the aforementioned normative act, and not in the category of those of a personal nature or in the category of those who are not part of the information. of public interest.

Therefore, in the case of actions having as object the obligation of a public authority to communicate the CV of a civil servant, the legal provisions governing the right of access to information of public interest will be applied in view of the need to ensure the protection of personal data. public interest contained in the CV regarding the professional path / graduated studies can be communicated only as independent information.

BIBLIOGRAPHY

Asociația Pro Democrația, Transparency Internațional România, „Raport privind liberul acces la informațiile de interes public în România – analiză comparativă 2003-2007”, [Online] disponibil la adresa <http://arhiva.apd.ro/files/publicatii/Raport%20privind%20liberul%20acces%20la%20informatiile%20de%20interes%20public%20in%20Romania.pdf>, accesat la data de 12 martie 2020.

Dabu V., *Discuții referitoare la Legea nr. 544/2001 privind liberul acces la informațiile de interes public*, Dreptul nr. 4/2004.

Dănișor D., *Formal legistics – contemporary applications*, Österreichische Nationalbibliothek Wien The International Conference Education and Creativity for a Knowledge – based Society – LAW, Vienna, Österreichish Rumanischer Akademischer Verein, 2015.

Dănișor D., *Interpretarea Codului civil. Perspectivă jurilingvistică*, C.H. Beck, București, 2015.

Dragoș D., *Drept administrativ*, Cluj-Napoca, Accent, 2005.

Dragoș D., Ranta A., Chiciudean, R., *Proceduri administrative*, București: Tritonic, 2013.

Fiske J., *Introducere în științele comunicării*, Iași, Polirom, 2003.

Manda C., Banciu D., Manda C.C., *Administrația publică și cetățeanul: structuri, autorități, informație publică*, București: Editura Tehnică, 1997.

Mogoș, A., „Cultura secretului, inamic al accesului la informațiile publice”, *Revista Transilvană de Științe Administrative*, nr. 1/9, 2003.

Petroiu M., *Dreptul de acces la informațiile de interes public. De la litera legii, la abuzul autorităților*, Editura Hamangiu, București, 2014.

Popescu L.G., *Comunicarea în administrația publică*, ediția a II-a revizuită și adăugită, București: Editura Economică, 2007.

Rădulescu C., „Mass media – partener în realizarea formelor comunicării publice”, *Revista Transilvană de Științe Administrative*, nr. 1/30, 2012.

Ranta A.E., *Accesul la informațiile de interes public – obligație legală în sarcina autorităților administrației publice. studiu de caz privind gradul de accesibilitate al informațiilor de interes public comunicate din oficiu*, *Revista Transilvană de Științe Administrative* 2(35)/2014.

⁸ Dănișor D., *Interpretarea Codului civil. Perspectivă jurilingvistică*, C.H. Beck, București, 2015; Șandor S.D., *Metode și tehnici de cercetare în științele sociale*, București, Tritonic, 2013.

Scarlat D.I., *Notorious brand. Criteria for establishing the notoriety*, The International Scientific Conference Literature, Discourse and Multicultural Dialogue, Arhipelag XXI Press, editia a saptea, 7-8 Decembrie 2019, Institutul de Studii Multiculturale *Alpha*, in parteneriat cu Institutul de cercetari socio-umane "Gheorghe Sincai" al Academiei Romane si cu Universitatea "Dimitrie Cantemir" din Tirgu Mures.

Șandor S.D., *Metode și tehnici de cercetare în științele sociale*, București, Tritonic, 2013.

Vlăduțescu Ș., *Informația de la teorie către știință*, București: Editura Didactică și Pedagogică, 2002.

Zemor P., *Comunicarea publică*, Iași: Editura Institutului European, 2003.

OBJECTIVE LITIGATION OR SUBJECTIVE LITIGATION IN THE CASE OF AN ACTION FOR ANNULMENT BROUGHT BY ASSOCIATIONS OR FOUNDATIONS

Adina Ponea

Assoc. Prof., PhD, University of Craiova

Abstract: In the case of an action for annulment in an administrative dispute, where the applicant association does not justify a subjective right or a legitimate private interest of its own, but only a legitimate public interest which is not subsidiary to a private interest, the question of lack of interest is justifiably raised and, respectively, the lack of active procedural quality. The analysis of these aspects is performed in relation to the object of the contested administrative act, on the one hand and on the other hand to the purpose and object of activity of the association, being necessary to identify a connection.

Keywords: legitimate interest, active procedural quality, associations, foundations, legitimate public interest

The subject of this study concerns the possibility of an interested social body to promote an action in administrative litigation having as object the annulment of an administrative act or the obligation of the public authority to issue an act or another document, respectively to carry out a certain administrative operation in consideration of a legitimate public interest¹.

Recent jurisprudence has revealed two possible solutions, different in fact, one based on the idea of objective litigation, which results from the corroborated interpretation of the provisions of art. 1 paragraph 1, art. 2 lit. of the final thesis with the provisions of art. 8 para.1 ind. 2 of Law no. 554/2004, in the sense that only the social bodies concerned can base their action on the damage of a legitimate public interest mainly and, in the alternative, a legitimate private interest, without, however, being able to claim compensation.

The other opinion, based on the concept of subjective litigation, considers that an administrative act can be annulled if it is proved that it caused harm to the plaintiff in a right or in a legitimate interest according to art.1 paragraphs 1 and 2 of Law no.554/ 2004 and art. 52 of the Constitution, the action in administrative litigation may be promoted by any interested person whose rights or legitimate interests have been harmed by an administrative act illegally or by the refusal of an administrative authority to resolve a legitimate request.

In order to solve this dilemma, it must start from the very notions defined by Law no. 554/2004 on administrative litigation, as amended and supplemented, which, in the provisions of art. 2 paragraph 1, provides that:

- injured person is any person holding a right or a legitimate interest, injured by a public authority by an administrative act or by not resolving a request within the legal term; are assimilated to the injured person and the group of natural persons, without legal personality, holder of subjective rights or legitimate private interests, as well as social bodies that invoke the injury by the contested administrative act or a legitimate public interest or the rights and legitimate interests of certain determined individuals. The Constitutional Court finds that the provisions of art. 52 para. (1) of the Constitution expressly refers to a right of the injured person as a condition of bringing an action in administrative litigation, and as regards the legitimate interest, according to the Constitution, it can be both private and public, in lack of an express specification of the respective

¹Anton Trailescu, Alin Trailescu, *Legea contenciosului administrativ. Comentarii si explicții* Ed.4, Editura CHBeck, București, 2018, p.36; Gabriela Bogasiu, *Legea Contenciosului Administrativ. Comentată și Adnotată*. Editia A IV-A, Gabriela Bogasiu, Editura Universul Juridic, București, 2018, p. 58; Catalin-Silviu Sararu, *Legea contenciosului administrativ nr. 554/2004. Examen critic al Deciziilor Curții Constituționale*, Editura CHBeck, București, 2015, p.87.

text. In this context, the principle according to which *ubi lex non distinguit, nec nos distinguere debemus* becomes applicable. - social bodies concerned non-governmental structures, trade unions, associations, foundations and the like, which have as object of activity the protection of the rights of different categories of citizens or, as the case may be, the proper functioning of public administrative services²;

- legitimate private interest, the possibility to claim a certain conduct, considering the realization of a future and foreseeable subjective right, foreshadowed;

- legitimate public interest, the interest of the rule of law and constitutional democracy, the guarantee of the fundamental rights, freedoms and duties of citizens, the satisfaction of Community needs, the realization of the competence of public authorities.

As we see, although assimilated to the notion of injured person, there are still distinct hypotheses regarding on the one hand, the group of individuals without legal personality and on the other hand the social bodies concerned, these being two different theses of the legal text.

At the same time, the legislator uses in the provisions of art.2 paragraph 1 letter a), the legal thesis referring to the group of natural persons, without legal personality, as “holder of some subjective rights or legitimate private interests”. Instead, the legal thesis regarding social bodies is defined by reference to the invocation of an injury either “of a legitimate public interest” or “of the rights and legitimate interests of certain natural persons”.

As a result, the normative hypothesis regarding the group of natural persons, without legal personality, is conditioned in order to assimilate the category of the injured person by the existence of subjective rights or legitimate private interests, while in the case of the normative hypothesis regarding the interested social bodies. either in a legitimate public interest or in a private one, in the latter sense art. 2 paragraph 1 letter a) referring to the rights and legitimate interests of certain determined natural persons.

We also note that art.8 of Law no.554 / 2004 states that “(1) Natural persons and legal persons under private law may formulate claims by which they invoke the defense of a legitimate public interest only in subsidiary, insofar as the damage to the interest legitimate public derives logically from the violation of the subjective right or of the legitimate private interest. By derogation from the provisions of par. (1), actions based on the violation of a legitimate public interest may have as object only the annulment of the act or the obligation of the defendant authority to issue an act or another document, respectively to carry out a certain administrative operation, under penalty of delay or fine, provided the art. 24 para. (2).”.

In this context, art.2 paragraph 1 letter a) the thesis regarding the “group of natural persons, without legal personality” is corroborated that art.8 paragraph 1 'of Law no.554 / 2004, in the sense that in discussion are persons of private law in the expression of the latter legal text, reason for which the invocation of the legitimate public interest is subsidiary to the damage of a subjective right or legitimate private interest and conditioned by the need to derive logically from them; moreover, as we have already shown, the assimilation of this category into that of injured person has as a premise the quality of the group of natural persons, without legal personality, to be the holder of some subjective rights or legitimate private interests³.

²Decizia nr. 256 din 14 martie 2006 pronunțată de Curtea Constituțională referitoare la excepția de neconstituționalitate a dispozițiilor art. 1 alin. (1) și ale art. 2 alin. (1) lit. a), l) și p) din Legea contenciosului administrativ nr. 554/2004 publicată în Monitorul Oficial Nr. 341 din 17 aprilie 2006 (Decision no. 256 of March 14, 2006 pronounced by the Constitutional Court regarding the exception of unconstitutionality of the provisions of art. 1 para. (1) and of art. 2 para. (1) lit. a), l) and p) of the Law on administrative litigation no. 554/2004 published in the Official Gazette no. 341 of April 17, 2006); Daniela Isabela Scarlat, *Some considerations and controversies over the assignation of the author's patrimonial rights*, Journal of Romanian Literary Studies, nr.18/2019, p.659; Marius Andreescu, *Unele probleme ale puterii discreționare și ale excesului de putere în activitatea autorităților statului*, publicat în "Pandectele Române" nr. 12/2012, Catalin-Silviu Sararu, *Legea contenciosului administrativ nr.554/2004.Examen critic al Deciziilor Curții Constituționale*, Editura CHBeck, București, 2015, p.87.

³ V. Vedinaș, *Drept administrativ. Ediția a X-a revăzută și actualizată*, Ed. Universul Juridic, București, p. 217. D. Apostol Tofan, *Drept administrativ*. Volumul II, Ediția 4, Ed. C.H. Beck, București, 2017, p. 30-35; Ov. Podaru, *Drept administrativ*. Vol. I. *Actul administrativ. Repere pentru o teorie altfel*, Ed. Hamangiu, București, 2010, p 83.

In the case of the thesis referring to “interested social bodies”, including the situation of a plaintiff, association, entity with legal personality according to art. 1 paragraph 2 of O.G. no. 26/2000 regarding the associations and foundations, they are assimilated to the category of the injured person, the premises being the invocation of a legitimate public interest or the invocation of the rights and legitimate interests of certain determined natural persons.

Moreover, in the jurisprudence of the High Court of Cassation and Justice, Administrative and Fiscal Litigation Section, in decision no. 1019 / 16.03.2017 it was shown that “the injured person and the social bodies (the case of the appellant-plaintiff) invoking the injury of a public interest the contested administrative act, according to art. 2 para. (1) lit. a) the final thesis from Law no. 554/2004, amended and supplemented. ” . At the same time, we emphasize that the identification of the associations that constitute interested social bodies must be made through a logical and systematic interpretation of art. 2 paragraph 1 letter s) of Law no. 554/2004. Otherwise, in its jurisprudence, in the decision no.3465 / 08.12.2016 the supreme court showed that «From the corroboration of the purpose of the appellant association and its objectives, respectively of the intention declared and assumed by the appellant as circumscribing its limits of public action, (. . .), it cannot be considered that the A. Association falls within the definition of the notion of social body concerned, not showing that its object of activity consists in protecting the rights of different categories of citizens or, as the case may be, the proper functioning of public administrative services. (...) In the present case, the appellant association has not demonstrated that it represents an interested social body, within the meaning of art. 2 paragraph 1 letter s) of Law no. 554/2004 nor the fact that it represents an injured person according to art.2 paragraph 1 letter a) first sentence of Law no. 554/2004, ie a person holding a right or a legitimate interest, harmed by a public authority by an administrative act or by not resolving an application within the legal term. »

In conclusion, in our opinion it can be argued that the action in administrative litigation filed by an association or foundation that invokes the defense of a public interest is admissible only if, in the alternative, it can justify the damage of a legitimate private interest, the concept of the fine legislator art.8 paragraph 1 being to "paralyze" the so-called "popular actions" filed by some individuals or legal entities under private law who, having no arguments to prove an injury to a right or legitimate private interest of their own, resort to justified actions exclusively on the grounds of harming the public interest.

As the Constitutional Court held in decision no.66/2009⁴, the provisions of the law do not contain norms that restrict the exercise of free access to justice or the right to a fair trial, as the author of the exception claims. On the contrary, the text also gives the possibility to natural or legal persons of private law to, under certain conditions, invoke before the administrative contentious court the defense of a legitimate public interest, an attribution that usually belongs to the competence of public authorities, and not to natural or legal persons. of private law. Moreover, the provisions of art. 8 of Law no. 554/2004, referring to the object of the judicial action, represents the transposition in the plan of the organic law of the provisions of art. 52 of the Constitution, which guarantees the right of the injured person by a public authority, and the provisions of art. 8 para. (11) regulates the conditions for the exercise, within this main administrative contentious action, of a subsidiary request, having as object the violation of a legitimate public interest.

⁴Decizia nr. 66 din 15 ianuarie 2009 pronunțată de Curtea Constituțională referitoare la excepția de neconstituționalitate a prevederilor art. 8 alin. (1¹) din Legea contenciosului administrativ nr. 554/2004 publicată în Monitorul Oficial Nr. 135 din 4 martie 2009(Decision no. 66 of January 15, 2009 pronounced by the Constitutional Court regarding the exception of unconstitutionality of the provisions of art. 8 para. (11) of the Law on administrative litigation no. 554/2004 published in the Official Gazette no. 135 of March 4, 2009); Dănișor Diana, *Interpretarea Codului civil. Perspectivă jurilingvistică*, C.H. Beck, București, 2015, p.60.

BIBLIOGRAPHY

Apostol Tofan Dana, *Drept administrativ*. Volumul II, Ediția 4, Ed. C.H. Beck, București, 2017.

Bogasiu Gabriela, *Legea Contenciosului Administrativ. Comentată și Adnotată*. Ediția a IV-a, Editura Universul Juridic, București, 2018.

Dănișor Diana, *Interpretarea Codului civil. Perspectivă jurilingvistică*, C.H. Beck, București, 2015.

Podaru Ovidiu, *Drept administrativ*. Vol. I. *Actul administrativ. Repere pentru o teorie altfel*, Ed. Hamangiu, București, 2010

Sararu Catalin-Silviu, *Legea contenciosului administrativ nr. 554/2004. Examen critic al Deciziilor Curții Constituționale*, Editura CHBeck, București, 2015

Scarlat Daniela Isabela, *Some considerations and controversies over the assignation of the author`s patrimonial rights*, Journal of Romanian Literary Studies, nr.18/2019.

Trailescu Anton, Trailescu Alin *Legea contenciosului administrativ. Comentarii si explicții* Ed.4, Editura CHBeck, București, 2018.

Verginia Vedinaș, *Drept administrativ. Ediția a X-a revăzută și actualizată*, Ed. Universul Juridic, București, 2017.

THE HISTORY OF MODERN THEORIES ON LEADERSHIP

Ana Roxana Ștefănescu
Prof., PhD, Spiru Haret University

Abstract: The roots of the modern study of leadership can be traced back to the late 19th century in connection with the Western Industrial Revolution.

The modern scientific approach to leadership can be divided into three eras or approaches, namely: the Era of Traits (regarding the character of leaders), the Behavioral Era and the Contingency Era.

Each of these approaches has made clear contribution to understanding leadership, and each continues to influence our thinking about the process.

Keywords: contingency, democratic leader, autocratic leader

1. Era trăsăturilor caracteristice: Sfârșitul secolului XIX până în anii 1940

Credința că liderii sunt născuți și nu formați a dominat secolul XIX și începutul secolului XX. Epoca a fost caracterizată de puternica credință că ereditatea are un rol important și că trăsăturile fiecărui lider formează personalitatea și comportamentul acestuia. În consecință, era o credință răspândită că liderii, prin naștere, erau dotați cu calități speciale care le permitea să îi conducă pe alții. Aceste caracteristici speciale se presupunea că îi promovau în poziții de lider indiferent de context. Contextul istoric și structurile sociale ale perioadei întăreau aceste credințe oferind puține posibilități oamenilor obișnuiți să devină lideri social, politici sau industriali.

Cu toate acestea studiile nu au confirmat faptul că liderii sunt născuți și că leadership-ul poate fi explicat printr-una sau un grup de caracteristici ale acestora.

Totuși câteva astfel de caracteristici au fost evidențiate ca importante. De exemplu , studiile au indicat că în medie, liderii sunt mai sociabili, mai agresivi, și mai activi ca alți membri ai organizației. În plus, liderii în general sunt originali, populari și au simțul umorului.

Care din caracteristici sunt mai relevante pare să depindă de situație. Cu alte cuvinte, simpla posesie a trăsăturilor enumerate mai sus nu garantează că o persoană va deveni lider, și cu atât mai mult unul eficace.

Cercetările de la începutul perioadei au arătat că factorii individuali legați de leadership pot fi clasificați în 6 categorii care acoperă o gamă largă de trăsături de personalitate și de caracteristici individuale și anume:

1. Capacitatea (inteligența, vigilența, ușurința în exprimarea verbală, originalitatea, judecata)
2. Cea ce a asimilat (educația, cunoștințele, realizările sportive)
3. Responsabilitatea (independența, cât de mult depinde de alții, tenacitatea, încrederea în propria persoană)
4. Participarea (activitatea, sociabilitatea, cooperarea)
5. Statutul (poziția socioeconomică, popularitatea)
6. Situația (nivelul mental, interesul pentru subordonați, obiectivele).

Concluzia a fost că deși trăsăturile caracteristice ale persoanei joacă un rol în determinarea abilităților de lider și a eficacității acestuia, rolul acestora este minimal iar leadership-ul trebuie văzut ca un fenomen de grup care nu poate fi studiat în afara unei anumite situații. Așadar, personalitatea liderului nu este în nici un caz singurul sau măcar factorul determinant într-un leadership eficace.

2. Era comportamentală: Sfârșitul anilor 1940 și începutul anilor 1970

Deoarece abordarea trăsăturilor caracteristice personale nu a dus la rezultatele așteptate, nevoia pentru identificarea și formarea de lideri, accentuată în timpul celui de-al 2-lea război mondial a făcut ca studiile din această perioadă să continue, analizând comportamentul, ca sursă a eficacității liderului.

Această abordare a adus o serie de avantaje față de abordarea anterioară și anume:

- comportamentele pot fi observate mai obiectiv decât caracteristicile individuale
- comportamentele pot fi măsurate mai precis decât trăsăturile de caracter
- spre deosebire de trăsături, comportamentele pot fi învățate.

Lucrările timpurii ale abordării comportamentale au indicat 3 tipuri de lideri: democratic, autocratic și laissez-faire.

Liderii democratici au fost definiți ca aceia ce își consultă subalternii și le permite să participe la luarea deciziilor, cei autocratici sunt cei ce iau deciziile singuri iar cei laissez-faire sunt aceia ce nu direcționează subalternii și nu se implică în activitatea subalternilor. Chiar dacă cele 3 stiluri de leadership au fost clar definite, studiile nu au reușit să stabilească care este cel mai eficace sau ce factori situaționali conduc la utilizarea unuia sau altuia din stilurile de leadership.

Studii mai recente, au condensat comportamentele liderilor într-o listă scurtă, cele mai importante fiind cele legate de realizarea sarcinilor pe de o parte și cele legate de relații.

Comportamentele bazate pe realizarea sarcinilor includ acțiuni cum ar fi stabilirea termenelor limită și clarificarea rolurilor subordonaților, iar cele bazate pe relații sunt în general orientate către oameni și se referă la ajutorul și grija față de subordonați.

Totuși nu s-au putut stabili clar legăturile dintre comportamente și eficacitatea liderilor. După atâția ani tot nu se poate stabili ce comportamente sunt mai eficace.

3. Era Contingency – Începutul anilor 1960 și până în prezent

Urmare eșecului abordării comportamentale de a explica și previziona eficacitatea liderilor a apărut o nouă abordare. Respectiv, cercetătorii recomandă să fie luați în discuție și factorii situaționali cum ar fi sarcinile de îndeplinit și tipul activității.

Principala ipoteză a abordării contingency este aceea că personalitatea, stilul sau comportamentul liderilor eficace depinde de cerințele situațiilor în care se află liderii.

Alte ipoteze ale abordării contingency sunt următoarele:

- Nu există un singur mod de a conduce bine. Diferite tipuri, stiluri sau comportamente ale liderului pot fi eficace
- Situația și diverșii factori contextuali relevanți determină ce stil sau comportament de conducere sunt mai bune
- Oamenii pot învăța să devină lideri buni. Ei se pot perfecționa și deveni lideri mai buni în diverse domenii
- Calitatea leadershipului poate duce la rezultate mai bune în activitatea organizațiilor. Liderul unei organizații poate avea un impact pozitiv sau negativ asupra proceselor sau activităților unei organizații
- Caracteristicile personale și situaționale afectează eficacitatea liderului.

3.1. Modelele Contingency ale leadershipului

În continuare vom prezenta două din modele contingency, mai cunoscute ale leadershipului. Modelul contingency al lui Fiedler și modelul Vroom- Yetton cunoscut și ca modelul normativ decizional se concentrează pe modul în care liderul folosește resursele pentru a fi eficace.

3.1.1. Modelul contingency al lui Fiedler

Premisa de bază, relativ simplă a lui Fiedler este că eficacitatea leadershipului este o funcție de modul de armonizare dintre stilul liderului și situație. Dacă stilul liderului se armonizează cu situația, atunci liderul va fi eficace, dacă nu atunci liderul nu va fi eficace.

Pentru a determina stilul liderului Fiedler folosește scala colegului cel mai puțin agreat (CMPA), ca o măsură de determinare dacă liderul are o motivație orientată către sarcini sau către relații. Cercetările lui Fiedler arată că percepția și descrierile oamenilor asupra colegului cel mai puțin agreat indică dacă obiectivele de bază și prioritățile liderului sunt orientate spre realizarea sarcinilor sau spre menținerea relațiilor.

După Fiedler, oamenii cu scoruri CMPA scăzute, cei descriși ca incompetenți, reci, nedemni de încredere și certăreți sunt cei motivați de realizarea sarcinilor. La acești oameni, încrederea în sine este dată de modul în care își realizează sarcinile. Când acești oameni eșuează în atingerea scopurilor, ei devin asprii cu ceilalți și au tendința de a-i pedepsi. Acești lideri consideră calitatea principală a subalternilor ca fiind competența. Când realizarea sarcinilor merge bine, acești lideri se orientează asupra detaliilor și a monitorizării evenimentelor de rutină.

Oamenii cu scoruri CMPA ridicate, descriși pozitiv de colegi cu atribute de loial, sincer, cald sunt motivați de relațiile interpersonale. La acești oameni încrederea în sine este dată de faptul că au relații bune cu ceilalți. Pentru aceștia relațiile cu oamenii sunt mai importante decât realizarea sarcinilor, și le place să îi mulțumească pe ceilalți. Acești lideri consideră calitatea principală a subalternilor ca fiind loialitatea. Liderii motivați de relații nu sunt atrași de detaliu, ei consideră detaliile plictisitoare.

Orientarea dominantă a liderilor către îndeplinirea sarcinilor sau către relații este mai evidentă în momentele de criză când persoana își desfășoară activitatea sub presiune.

Persoanele cu scor CMPA mediu au fost denumite socio-independente. Ele au tendința de a nu fi preocupați de opinia altor persoane și nu caută cu asiduitate funcții de lider. Cercetările indică că persoanele cu scor CMPA mediu sunt mai eficace decât cele cu scoruri CMPA mari sau mici în toate situațiile.

Fiedler utilizează trei factori pentru a descrie situația de leadership. În ordinea importanței aceștia sunt: (1) relația dintre lider și subalterni, (2) importanța și structura sarcinii de îndeplinit, (3) poziția liderului din punctul de vedere al puterii deținute. Aceste trei elemente combinate definesc controlul pe care liderul îl are asupra situației.

În continuare vom analiza pe rând fiecare factor.

(1) După Fiedler, cel mai important element al unei situații privind leadershipul este calitatea relațiilor și coeziunea dintre lider și subalterni și cea dintre subalterni. Relațiile bune dintre lider și subalterni înseamnă că grupul este unit și că răspunde cerințelor liderului. În acest caz liderul are un grad ridicat de control pentru a implementa ceea ce dorește. Când grupul este divizat sau nu acordă respect și ascultare liderului, atunci controlul liderului este scăzut.

(2) Structura sarcinii este cel de-al doilea element analizat. El se referă la gradul de claritate al unei sarcini. O sarcină înalt structurată are obiective și proceduri clare, puține căi de a o rezolva, una sau puține soluții corecte și poate fi evaluată ușor. Un exemplu de astfel de sarcină este realizarea unui proiect conform specificațiilor.

O sarcină nestructurată nu are obiective clare, pentru soluționarea ei există proceduri puține sau de loc, există multe soluții posibile și nu există o metodă simplă de a evalua rezultatele. Un exemplu de astfel de sarcină este desfășurarea unei campanii de relații publice. Gradul de structurare al unei sarcini afectează controlul liderului. Dacă o sarcină structurată conferă liderului un control considerabil, o sarcină nestructurată conferă liderului un grad scăzut de control. Un element important în structurarea sarcinilor îl reprezintă experiența liderului. Dacă liderul are experiență în ceea ce privește o anumită sarcină atunci ea va putea fi mai bine structurată. Pe de altă parte, lipsa de experiență a liderului va face ca sarcina să pară mai puțin structurată.

(3) Cel de-al treilea și cel mai puțin influent element al situației de leadership este puterea liderului, care se referă la puterea oficială a liderului asupra subalternilor, de a angaja, de a demite, de a recompensa sau de a pedepsi. Un lider cu putere formală mare are posibilitate mai mare de control asupra subalternilor decât cel cu putere mai mică.

Prin analiza celor trei elemente liderii pot determina gradul de control pe care îl au asupra unei situații. Combinația celor trei factori indică gradul de control situațional (SitCon) al liderului asupra situației. Pe de o parte relațiile bune cu subalternii, sarcinile înalt structurate și o poziție puternică a liderului oferă liderului un nivel ridicat de control asupra situației.

Într-o situație de mijloc este liderul care nu se înțelege bine cu subalternii sau sarcina este nestructurată. În acest caz, liderul nu are control total asupra situației.

În celălalt caz extrem relațiile dintre lider și subaltern nu sunt bune, sarcina este nestructurată, și liderul nu are putere suficientă. În acest caz situația este haotică și este improbabil să continue multă vreme în organizație. Evident, o asemenea situație nu este de natură să îi confere liderului un grad ridicat de control.

Elementul central al modelului contingency se referă la potrivirea stilului liderului cu situația. Dacă aceasta are loc atunci se obțin rezultate pozitive. Deoarece Fiedler sugerează că stilul liderului este constant, atunci eficacitatea unui lider se modifică odată cu modificarea situației. Modelul contingency previzionează că liderii cu un CMPA scăzut, liderii motivați de sarcini sunt eficace în situații cu control situațional mare sau mic, în timp ce liderii cu CMPA ridicat, motivat de relații, sunt eficace în cazurile cu control situațional moderat.

În cazul unui control situațional ridicat liderii motivați de sarcini se descurcă foarte bine. Sursa de bază a încrederii în sine a liderului, rezolvarea sarcinii, nu este amenințată, așa încât liderul se poate relaxa, se poate ocupa de detalii și poate să-și ajute subalternii să obțină rezultate bune. Același caz al unui control situațional ridicat conduce la un efect diferit asupra liderilor motivați de relații, cu un scor CMPA ridicat. Este probabil ca ei să fie plictisiți, să simtă că nu este nimic de făcut sau că nimeni nu are nevoie de ei. Deoarece acest grup este unit iar sarcina este clară, liderul trebuie ca în principal să asigure grupului resursele necesare, să fie atent la detalii, să înlăture obstacolele – activități care nu sunt pe placul liderului cu scor CMPA mare, care s-ar putea de aceea să încerce să controleze excesiv, sau să interfere cu performanța grupului ca să se dovedească necesar.

Controlul situațional moderat provine din lipsa coeziunii sau a structurii sarcinii. În acest caz, situația este ambiguă sau incertă și realizarea sarcinii este amenințată. Abilitățile și relațiile interpersonale ale liderului motivat de relații sunt potrivite pentru această situație. Acest tip de lider încearcă să obțină participarea subalternilor și se concentrează pe realizarea sarcinilor și a conflictelor relaționale.

Liderul cu scor CMPA mare folosește grupul ca o resursă pentru a-și atinge obiectivele. Aceleași elemente care fac controlul moderat atractiv pentru liderii motivați de relații fac situația amenințătoare pentru liderii motivați de îndeplinirea sarcinilor. Lipsa sprijinului grupului, ambiguitatea sarcinii, sau ambele, îl fac pe liderul motivat de relații să simtă că sarcina nu poate fi îndeplinită. Liderul orientat către sarcini devine autocratic, ignoră conflictele relaționale și încearcă doar să îndeplinească sarcina pentru a obține un sentiment de realizare. Folosirea necorespunzătoare a resurselor este de natură să accentueze lipsa de coeziune a grupului și să împiedice căutarea de soluții creative pentru o sarcină nestructurată. Ca rezultat, grupul liderilor motivați de sarcină obține rezultate scăzute în cazul controlului situațional moderat.

Aceste concluzii sunt sintetizate în tabelul de mai jos.

Tab.1. Stilul și comportarea liderului în legătură cu diferitele nivele ale SitCon

	SitCon ridicat	SitCon moderat	SitCon scăzut
Lideri motivați de sarcini (scor CMPA scăzut)	Încrezători, acordă sprijin grupului, elimină obstacolele din calea realizării sarcinilor	Tensionat, controlează excesiv, insistă asupra rezolvării problemelor	Orientat spre rezolvarea situației, serios, preocupare scăzută asupra problemelor celorlalți
Lideri motivați de relații (scor CMPA ridicat)	Plictisiți, distanți și concentrați pe propria persoană,	Deschis la idei și sugestii, preocupat de	Tensionat și nervos, afectat de conflictul din cadrul

	oarecum autocratic	rezolvarea conflictelor	grupului, indecis
--	--------------------	-------------------------	-------------------

Modelul contingency are câteva implicații practice pentru manageri:

- liderii trebuie să își înțeleagă stilul și situația pentru a putea previziona cât de eficace vor fi
- liderii trebuie să se concentreze pe schimbarea situației astfel încât aceasta să se potrivească cu stilul lor în loc să încerce să schimbe modul în care ei acționează
- o relație bună a managerului cu subalternii este importantă pentru capacitatea liderului de a conduce, și poate compensa lipsa puterii
- liderii pot compensa ambiguitatea sarcinii prin pregătire și experiență.

Opinia lui Fiedler asupra schimbării situației mai curând decât a liderului este unică. Modelul Vroom – Yetton prezentat în continuare, împreună cu alte modele de leadership, propun ca liderul să se schimbe în funcție de situație.

3.1.2. Modelul Vroom-Yetton

Modelul Vroom-Yetton elaborat în perioada 1973-1988 formulează recomandări pentru situațiile când liderii trebuie să implice subordonații în procesul decizional.

Ca și în modelul lui Fiedler acest model recomandă realizarea unei corespondențe între stilul de conducere și situație. Totuși, cele două modele diferă prin următoarele:

- Modelul Vroom-Yetton se limitează la procesul decizional și nu la leadership pe ansamblu
- Modelul Vroom-Yetton pornește de la ipoteza că liderul poate adopta diferite stiluri decizionale după cum este necesar
- Modelul Vroom-Yetton vizează mai ales calitatea deciziilor decât performanțele grupului.

Modelul Vroom-Yetton se bazează pe două principii în ceea ce privește grupurile: primul se referă la rezultatele cercetărilor și anume că grupurile sunt ineficiente și risipitoare de resurse, și al doilea că participarea la luarea deciziilor duce la angajarea subalternilor la atingerea obiectivelor. Bazat pe aceste principii, modelul recomandă ca liderii să-și ajusteze stilul decizional în funcție de gradul în care calitatea deciziilor este importantă și de probabilitatea ca subalternii să accepte decizia.

Modelul Vroom-Yetton identifică patru metode decizionale aflate la dispoziția liderilor. Prima metodă este autocratică (A), în care liderii iau deciziile cu implicarea scăzută sau deloc a subalternilor. A doua metodă de decizie este consultarea (C), prin care liderul se consultă cu subalternii dar își rezervă autoritatea de a lua decizia finală. A treia metodă decizională este grupul (G). În acest caz liderul se bazează pe obținerea consensului în rezolvarea unei probleme. Metoda finală presupune delegarea totală (D) a procesului de luare a deciziei către un subaltern.

În tabelul de mai jos sunt sumarizate stilurile decizionale și subcategoriile acestora..

Tab.2. – Stilurile decizionale în modelul Vroom-Yetton

Codificare a stilului decizional	Descriere	Cine ia decizia	Tipul problemei
AI	Decizie neasistată	Liderul	Grup și individual
AII	Liderul solicită informații asupra problemei dar ia decizia singur	Liderul	Grup și individual
CI	Liderul solicită informații asupra problemei și idei din partea fiecărui membru al	Liderul	Grup și individual

	grupului		
CII	Liderul solicită informații și idei de la întregul grup	Liderul cu influență considerabilă din partea membrilor grupului	Grup
GI	Solicită ajutorul unei persoane, schimb reciproc bazat pe competență	Liderul și un altul	Individual
GII	Grupul schimbă informații și idei și ajunge la un consens	Grupul și cu contribuția liderului	Grupul
DI	Altă persoană analizează problema și ia decizia	Altă persoană	Individual

Un lider trebuie să decidă ce stil să folosească în funcție de situația pe care o au de rezolvat liderul și grupul și dacă problema vizează grupul sau o singură persoană. Problemele individuale afectează doar o singură persoană, în timp ce problemele de grup afectează un grup sau o singură persoană. De exemplu decizia privind mărirea salariului pentru fiecare angajat în parte este o problemă individuală, în timp ce programarea concediilor este o problemă de grup. Distincția dintre cele două nu este întotdeauna bine delimitată, problemele individuale îi pot afecta pe alții, iar problemele de grup pot avea impact asupra indivizilor.

4. Tendințe curente în leadership

Datorită cerințelor tot mai ridicate în ceea ce privește calitatea, îmbunătățirii continue și lucrului în echipă organizațiile și ierarhiile din cadrul acestora se schimbă radical. Ca urmare, multe din funcțiile și rolurile liderilor sunt delegate către subordonați. Liderii buni nu mai dețin neapărat controlul grupului. Ei trebuie tot mai mult să fie orientați către oameni. Managerii trebuie să furnizeze o viziune, să asigure resursele pentru subalterni, să îi ajute pe aceștia la rezolvarea sarcinilor. În schimb subordonații știu tot mai multe despre aspecte strategice și financiare legate de activitatea lor, își planifică activitățile, stabilesc obiective pentru activitățile lor și își asumă responsabilitatea pentru activitățile desfășurate.

Multe organizații își redefinesc activitatea, rolul reengineeringului fiind tot mai mare. Toate acestea impun noi roluri și funcții leadershipului.

În plus angajații au azi un nivel tot mai înalt de pregătire, iar generațiile tinere se așteaptă la un nivel sporit de participare și autonomie. Tinerii se așteaptă la promovare rapidă, oportunități pentru învățare, formare și la un echilibru între timpul petrecut la muncă și cel liber. Acest lucru implică schimbări în modul de coordonare și antrenare al angajaților. De asemenea angajații trebuie să își folosească judecata și să ia decizii rapide care anterior erau rezervate pentru management.

Structurile ierarhice se cer modificate, pentru că nu încurajează schimbarea.

Concluzii

În prezent opinia cercetătorilor este că numai o serie de caracteristici personale nu sunt suficiente pentru a forma un lider, dar ele sunt o condiție pentru un lider bun. Principalele caracteristici care au fost considerate ca fiind necesare unui lider bun sunt:

- Motivarea și energia

- Dorința și motivarea de a conduce
- Onestitatea și integritatea
- Încrederea în forțele proprii
- Inteligența
- Cunoștințele privind domeniul de activitate.

Dar pe lângă acestea, se identifică și alte noi cerințe pentru un bun lider.

Rolul liderilor se schimbă evoluând de la control și ierarhie, spre căutarea de soluții inovative. Aceste soluții impun participarea activă a salariaților și o reconsiderare totală a rolului liderilor.

BIBLIOGRAPHY

1. Anderson D., Anderson M., „Coaching that counts”, editura Elsevier Butterworth Heinemann, 2005
2. Cordan A., „Coaching și leadership în procesele de tranziție”, Editura Codecs, 2006
3. Hughes R., Ginnett R., „Leadership”, editura McGraw Hill, 2006
4. Kets de Vries., Manfred F., „Leadership. Măiestria de a conduce”, editura Codecs, 2003
5. Nahavandi A. „The art and science of leadership”, Editura Prentice Hall, 2006
6. Năstase M., „Lideri, leadership și organizația bazată pe cunoștințe”, editura ASE 2007
7. Owen H., Hodgson V., „Manual de leadership”, editura Codecs, 2006
8. Yukl G., „Leadership in organisations”, editura Prentice Hall, 2006

LAW APPLICABLE TO THE INTERNATIONAL TRADE CONTRACT. DETERMINATION OF THE LAW APPLICABLE BY AGREEMENT OF THE PARTIES

**Laurențiu Baranga, Rareș Vladimir Nițu, George Vlad, Andra Bica
Prof., PhD, "Valahia" University of Târgoviște, PhD Student, University of
Agricultural Sciences and Veterinary Medicine, Bucharest, , PhD Student , PhD**

*Abstract:*In the specialized literature, several rules or strategies that govern the negotiation of a contract have been highlighted.

Negotiation of the contract is appropriate to start with essential issues, not with problems of detail. Of the essential issues, those on which it is easier to reach an agreement will be preferred. In this way the negotiations will progress and an atmosphere of trust will be established between the partners who carry the negotiations.

Keywords: contract, negotiation, agreement, partners, community law

În acesta lucrare sunt prezentate avantajele și dezavantajele formelor juridice de desfășurare a activității antreprenoriale în România.

In aceasta lucrare doresc sa prezint:

- criteriile de alegere a celei mai corespunzătoare forme juridice de desfășurare a activității antreprenoriale;
- avantajele și dezavantajelor organizării ca întreprinzători individuali și asociații familiale;
- avantajele și dezavantajele societății în nume colectiv;
- avantajele și dezavantajele societății în comandită simplă;
- avantajele și dezavantajele societății în comandită pe acțiuni;
- avantajele și dezavantajele societății cu răspundere limitată;
- avantajele și dezavantajele societății pe acțiuni;
- forma juridică cea mai corespunzătoare pentru posibila dumneavoastră afacere.

1. Criterii de alegere a formei juridice de desfășurare a activității antreprenoriale

Pentru a determina forma juridică cea mai adecvată condițiilor sale specifice, întreprinzătorul trebuie să aibă în vedere următoarele criterii de alegere:

- suma de bani necesară inițierii afacerii și a modului ei de obținere;
- calificarea specială și competența pe care o are și care îl vor ajuta în derularea cu succes a afacerii;
- experiența pe care o are în sfera de activitate a afacerii;
- perspectiva de dezvoltare a afacerii și talentul managerial al întreprinzătorului;
- cota-parte din capitalul social care dorește să o dețină și, implicit participarea la luarea deciziilor și împărțirea profiturilor;
- taxele necesare inițierii afacerii și procedurii de constituire și impozitele ce trebuie plătite;
- protejarea bunurilor personale de creditorii afacerii;
- responsabilitatea pe care înțelege să și-o asume în caz de faliment;

- măsura în care dorește ca afacerea să continue în caz de incapacitate sau chiar de moarte;
- dorința de a fi unic întreprinzător sau asocierea cu alte persoane;
- dacă îl satisface obținerea de profit din banii investiți, fără a participa la luarea deciziilor;
- răbdarea și dispoziția pe care o are pentru elaborarea unei documentații birocratice necesare inițierii și derulării unei afaceri de o relativ mai mare anvergură.

Grafic, procesul de alegere a celei mai corespunzătoare forme se societate comercială se prezintă în fig. 14.1.

Întreprinzătorul potențial trebuie să evalueze care dintre acești factori sunt cei mai importanți în luarea deciziei sale. Dacă nu poate exista o formă ideală de formă juridică, poate exista totuși o formă juridică cea mai potrivită pentru fiecare împrejurare specifică. De aceea, nu trebuie pur și simplu copiat exemplul unui întreprinzător precedent, chiar din același domeniu, ci trebuie analizate toate aspectele menționate și a alege forma cea mai potrivită potențialului întreprinzător.

În fig. 14.2 este prezentată importanța relativă a fiecărei forme de societate comercială, în România.

- capital necesar și modul de obținere a acestuia;
 - profitul net estimat;
 - calificări și competențe speciale;
 - experiența în afaceri;
- S.N.C.
- perspectiva de dezvoltare;
- S.C.S.
- cota-parte de participare la capitalul social; Forme juridice S.C.A.
 - taxele necesare;
- S.A.
- Caracteristicile - existența surselor suplimentare de venit;
- S.R.L.
- afacerii
- responsabilitatea asumată în caz de faliment;
 - continuitatea afacerii în caz de forță majoră;
 - obținerea de bani fără a participa la luarea deciziilor;
 - răbdarea și dispoziția pentru elaborarea documentelor birocratice

Fig. 14.1 Alegerea formei juridice în funcție de caracteristicile afacerii

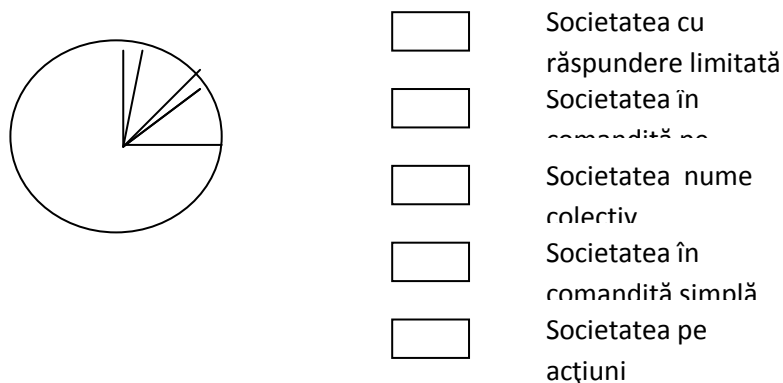

Fig. 14.2 Ponderea diferitelor forme de societate comercială

2. Forme juridice de desfășurare activității antreprenoriale

Activitatea antreprenorială se poate desfășura sub două forme: persoane fizice și asociații familiale; societăți comerciale.

2.1 Persoane fizice și asociații familiale

Cea mai simplă formă de manifestare a inițiativei particulare în economie o constituie desfășurarea activității ca persoane fizice sau în cadrul asociației familiale.

Persoanele fizice pot fi cetățeni care au domiciliul în România sau în spațiul european. Ei pot fi autorizați să desfășoare o activitate independentă în baza Legii 300/2004 privind autorizarea persoanelor fizice și a asociațiilor familiale care desfășoară activitatea în mod independent, de către primărie, cu înregistrare ulterioară la Oficiul registrului comerțului, prin Biroul Unic. Nu au personalitate juridică.

Asociațiile familiale se pot înființa la inițiativa unei persoane fizice și se constituie din membrii de familie ai acesteia (soțul, soția și copiii acestora care au împlinit vârsta de 16 ani la data autorizării asociației familiale, precum și rudele acestora până la gradul al patrulea). Nu au personalitate juridică.

Avantajele acestei forme de desfășurare a activității economice sunt următoarele:

Taxele de autorizare sunt mai puține și mai reduse. Filiera de autorizare fiind mai scurtă și taxele aferente sunt mai reduse.

Modalitatea de impozitare este diferită. Impozitul pe venituri este mai mic decât la societățile comerciale, în special pentru veniturile mici, impozitul aplicat pe venit oferind avantajul conducerii afacerii de comerciantul însuși.

Sistemul de evidență contabilă este în partidă simplă.

Dezavantajele desfășurării activității sub forma întreprinzătorilor individuali și a asociațiilor familiale sunt:

Răspunderea nelimitată (cu întreaga avere a comerciantului).

Nu se pot angaja persoane cu contract individual de muncă. La asociațiile familiale pot lucra numai membrii familiei cu gospodărie comună.

Posibilități mai reduse de finanțare/creditare. Investitorii și creditorii nu se implică prea ușor în activități cu aceste categorii, datorită posibilităților lor financiare reduse.

Posibilități mai reduse de dezvoltare a activității. Datorită puterii lor financiare reduse și dezvoltarea este mult îngreunată.

Restricții privind spațiul folosit. Primăriile stabilesc categoriile de activități care nu pot fi autorizate în apartamente la bloc (cele producătoare de zgomot, noxe etc.).

2.2. Societăți comerciale

Se constituie ca persoane juridice, conform Legii nr. 31/1990 republicate, prin asociere între două sau mai multe persoane fizice sau juridice, pentru a efectua acte de comerț. Societatea comercială dobândește personalitate juridică de la data înregistrării în Registrul comerțului. Societățile comerciale se pot constitui în una din următoarele forme juridice :

a) *societate în nume colectiv* (SNC);

b) *societate în comandită simplă* (SCS);

c) *societate pe acțiuni* (SA)

- prin subscriere integrală și simultană a capitalului social de către semnatarii actului constitutiv;

- cu constituire prin subscripție publică (societate pe acțiuni deschisă);

d) - societate în comandită pe acțiuni (SCA);

e) - *societate cu răspundere limitată* (SRL).

Societatea în comandită simplă și în comandită pe acțiuni se caracterizează prin existența a două categorii de asociați:

- **comanditați** – asociații care administrează societatea și răspund nelimitat și solidar pentru obligațiile societății;

- **comanditari** – asociații care răspund numai până la concurența capitalului subscris.

Filialele sunt societăți comerciale cu personalitate juridică ce se înființează într-una din formele de societate enumerate mai sus. Filialele vor avea regimul juridic al formei de societate în care s-au constituit.

O societate comercială poate să deschidă în aceeași localitate cu sediul principal sau în alte localități, dezmembrăminte sub diferite forme: sucursale, depozite, magazine, agenții etc.

a. **Societatea în nume colectiv.** Societatea în nume colectiv este forma de asociere în care obligațiile sociale sunt garantate cu patrimoniul social și cu răspunderea nelimitată și solidară a tuturor asociaților. Alegerea partenerilor se face în primul rând în funcție de calitățile și interesele personale ale asociaților, de regulă, puțini la număr. Fiind o societate de persoane în care calitățile personale ale asociaților sunt factori hotărâtori pentru a se constitui și funcționa, societatea în nume colectiv realizează o concentrare redusă de capitaluri.

Societatea în nume colectiv are atât avantaje cât și dezavantaje.

Avantajele societății în nume colectiv sunt următoarele:

Nu este stabilit prin legislație un capital minim obligatoriu. Societatea în nume colectiv nu are nici o restricție legală privind nivelul capitalului necesar.

Costuri mai mici de înregistrare.

Posibilitatea utilizării sistemului simplificat de contabilitate și a impozitării venitului, în cazul întrunirii condițiilor legale pentru microîntreprinderi.

Flexibilitate în organizare și conducere. Datorită simplității ei și numărului redus de persoane, societatea în nume colectiv poate suferi ușor modificări în sistemul de organizare și conducere.

Păstrarea secretului. Unicul partener sau uneori și asociatul său pot păstra mai ușor secretul afacerii decât acolo unde mai multe persoane cunosc acest secret.

Dezavantajele societății în nume colectiv sunt:

Răspunderea solidară și nemărginită. Răspunderea nelimitată presupune că întreprinzătorul este personal răspunzător de toate datoriile întreprinderii sale. În caz de faliment, sunt vândute toate activele firmei și dacă acestea nu acoperă toate datoriile, îi pot fi vândute și activele sale personale pentru a acoperi datoria. Falimentul afacerii este de fapt și falimentul întreprinzătorilor.

Accesibilitatea limitată de capital. Creșterea sau expansiunea societății necesită resurse financiare suplimentare. Totuși, mulți întreprinzători care aleg societatea în nume colectiv ca formă de societate comercială își folosesc, de regulă, aproape toți banii în constituirea firmei și adesea își pun drept garanții bunurile personale. În aceste condiții, întreprinzătorii care constituie o societate în nume colectiv vor reuși să-și dezvolte afacerea numai dacă au suficienți bani, întrucât din împrumuturi există puține șanse să-i obțină.

Pregătirea profesională limitată. Întreprinzătorul care constituie o societate în nume colectiv poate să nu aibă cunoștințe în toate domeniile de activitate pe care le presupune afacerea. Dacă întreprinzătorul are succes într-o afacere inițială în care are experiență, este tentat să-și extindă afacerile și în domenii la care nu se pricepe. În aceste condiții, adesea va intra în încurcătură și dacă mai este și orgolios și nu cere sau acceptă sfaturi, falimentul este iminent.

b. **Societatea în comandită simplă.** Societatea în comandită simplă reprezintă forma de asociere în care obligațiile sociale sunt garantate cu patrimoniul social și cu răspunderea nelimitată și solidară a asociaților comandați; comanditarii răspund numai până la concurența aportului lor.

Avantajele societății în comandită simplă sunt aceleași ca și cele ale societății în nume colectiv, cu mențiunea că pentru a se constitui cea dintâi *trebuie să aibă cel puțin doi asociați: comanditații* care răspund solidar și nemărginit și *comanditarii* care au răspundere limitată la aportul social subscris. Aportul comanditarilor poate fi constituit în numerar, în natură sau în industrie (aportul pe care un asociat îl aduce prin sarcinile, munca și cunoștințele sale profesionale), în timp ce aportul comanditarilor poate fi numai în numerar sau natură. Având o responsabilitate limitată, comanditarii participă la beneficii, nu și la conducerea societății.

Dezavantajul esențial al acestei forme de societate comercială este acela că *asociatul comanditar nu are dreptul de a interveni direct în actele întreprinderii*, pentru promovarea și bunul mers al afacerilor, el fiind un simplu consilier al administratorului.

c. **Societatea pe acțiuni.** Societatea pe acțiuni reprezintă forma de asociere în care obligațiile sociale sunt garantate cu patrimoniul social, acționarii fiind obligați numai la plata acțiunilor lor. Această formă de societate comercială este cea mai complexă dintre toate formele de societăți comerciale. Ea reprezintă o entitate distinctă de proprietarii acesteia și poate angaja afaceri, încheia

contracte, să stea în judecată și să plătească taxe. Datorită acestei distincții, proprietarii societății, denumiți acționari, pot să-și vândă acțiunile lor fără a afecta derularea afacerilor.

Societatea pe acțiuni are următoarele **avantaje**:

Acționarii săi au o răspundere limitată, fiind obligați doar la plata acțiunilor lor. În acest fel, creditorii societății nu pot ataca activele personale ale asociaților pentru a-și acoperi datoriile societății la care sunt acționari. Această protecție legală este de o mare importanță pentru investitorii potențiali.

Posibilitatea de a atrage capitaluri mari. Bazându-se pe protecția răspunderii limitate, societățile pe acțiuni s-au dovedit a fi cele mai eficiente forme de asociere în acumularea unor mari capitaluri. Limitând doar numărul (sau ponderea) acțiunilor pe care să le dețină un acționar, societatea pe acțiuni poate lesne obține bani fie pentru constituire, fie pentru expansiune.

Durata potențială de viață mai ridicată. Dacă nu este stabilită prin actele de înființare durată, societățile pe acțiuni au o durată potențială de viață mai mare decât orice altă formă de societate comercială. Existența societății pe acțiuni nu depinde de soarta unei singure persoane sau a unui număr redus oameni. Ea are o viață mai lungă decât a celor care au înființat-o. Această trăsătură îi conferă un alt avantaj major - transferabilitatea proprietății.

Transferabilitatea proprietății. Dacă unui acționar nu-i convine cum evoluează societatea, el poate să-și vândă acțiunile altcuiva. Acțiunile pot fi, de asemenea, transferate moștenitorilor din generație în generație. Zilnic, sunt tranzacționate milioane de acțiuni. Dacă cineva dorește să dețină acțiuni într-o anumită firmă și altcineva este dispus să vândă acțiuni ale acestei firme, schimbul se poate lesne realiza. În timpul acestor tranzacții afacerea se derulează normal.

Posibilități superioare de valorificare a talentului, cunoștințelor și deprinderilor. Societatea pe acțiuni poate beneficia de cunoștințele, deprinderile și capacitatea unui număr mare de funcționari superiori și a consiliului de administrație. Chiar și micile întreprinderi pot atrage în consiliul lor de administrație persoane ale căror cunoștințe și experiență le vor folosi în restructurarea direcției firmei. În multe cazuri funcționarii superiori acționează ca sfătuitori ai acționarilor, având avantajul multor ani de activitate în aceeași societate.

Obiect nelimitat de activitate. Societățile pe acțiuni se pot înființa în orice domeniu de activitate, desigur sub rezerva dreptului național al fiecărei țări.

Societățile pe acțiuni au și unele **dezavantaje**.

Formalități multiple la înființare care cer mult timp și bani. Societățile pe acțiuni pot fi constituite numai dacă se îndeplinesc următoarele *formalități*: întrunirea a cel puțin cinci membrii fondatori care trebuie să redacteze un proiect de statut; subscrierea publică a capitalului social și consemnarea lui în anumite proporții; întrunirea adunării generale constitutive și adoptarea statutului etc. Aceste formalități cer o îndelungată activitate, ceea ce înseamnă importante cheltuieli pe care trebuie să le avanseze membrii fondatori.

Plafon ridicat al capitalului minim. Societățile pe acțiuni se pot constitui legal numai dacă au un capital minim de 25 milioane lei. Unele afaceri, precum comerțul cu amănuntul, nu au nevoie de un capital prea mare, însă dacă se constituie în societăți pe acțiuni vor imobiliza fonduri care pot fi realizate și pe alte căi, printre care obținerea de credite pe termen, mediu sau lung.

Numărul mare al membrilor fondatori. Un inconvenient important al societăților pe acțiuni îl constituie dificultatea reunirii a **cinci parteneri** cu interese comune pentru a se înființa. În situația când un partener are păreri deosebite față de ceilalți, acesta este pus net în dificultate decizională.

Negociabilitatea acțiunilor. Deși transferabilitatea acțiunilor este un avantaj esențial al societăților pe acțiuni, totuși negociabilitatea acțiunilor permite achiziționarea de acțiuni care în foarte dese cazuri, nu sunt folosite pentru interesul pe care îl prezintă obiectul societății, ci pentru a fi speculate, în continuare, la bursă. De asemenea, achiziționarea unui anumit pachet de acțiuni este determinată de interesul manifestat de un anumit grup financiar de a interveni în conducerea societății, cu scopul de a o orienta într-o direcție care să corespundă intereselor proprii.

Posibilități mai reduse de manifestare a talentului managerial. Atunci când membrii fondatori realizează că ei nu obțin toate avantajele din talentul lor antreprenorial pot avea resentimente față de deținătorii de acțiuni. Ei vor avea impresia că cei care nu au investit "decât" bani au obținut niște

avantaje gratuit, datorită ingeniozității și muncii depuse de fondatori. Adesea ei nu mai sunt stimulați să contribuie la bunul mers al afacerii. Deși nu este neapărat logic, acest lucru se poate întâmpla totuși datorită faptului ca fiecare om vede aportul său ca fiind esențial în bunul mers al afacerii.

d. Societatea în comandită pe acțiuni. Societatea în comandită pe acțiuni reprezintă forma de asociere în care obligațiile sociale sunt garantate cu patrimoniul social și cu răspunderea nelimitată și solidară a asociaților comandați, asociații comanditari fiind obligați numai la plata acțiunilor lor. Ea cuprinde elemente atât din cadrul societăților în comandită simplă referitoare la situația și activitatea comandaților, cât și din cadrul societății pe acțiuni care se referă la situația comanditarilor. Modul de constituire și funcționare al societăților în comandită pe acțiuni este mai apropiat de cel al societății pe acțiuni decât de cel al societății în comandită simplă.

e. Societatea cu răspundere limitată. Societatea cu răspundere limitată reprezintă forma de asociere în care obligațiile sociale sunt garantate cu patrimoniul social, iar asociații, în număr limitat, răspund numai cu părțile lor sociale.

Avantajele societății cu răspundere limitată sunt următoarele:

Răspunderea limitată a asociaților. În cadrul societății cu răspundere limitată asociații sunt obligați numai la plata părților sociale, creditorii neputând deci urmări averea personală a asociaților pentru a acoperi datoriile întreprinderii.

Formalități simple la înființare. Pentru constituirea societății cu răspundere limitată este suficient să se redacteze statutul societății și să se elaboreze contractul de societate.

Capital minim acceptabil. Societatea cu răspundere limitată se poate constitui dacă aportul la capitalul social este de cel puțin 2.000.000 lei, împărțit în părți sociale de cel puțin 5000 lei. Acest fapt permite investirea unui volum relativ mic, capitalul ne jucând primul loc, ci creditul obținut de la partenerii comerciali sau de la organele bancare specializate.

Limitarea superioară a numărului de asociați. Nu există o limită inferioară de asociați pentru constituirea societății cu răspundere limitată. Aceasta se poate înființa chiar și dacă există un asociat unic. În schimb, există o limită superioară care în România este de 50 asociați, ce nu permite penetrarea în sânul societății a unor persoane neagreate. În acest fel, părțile se cunosc, tratează avantajele, calitățile și garanțiile pe care le prezintă, după care se ia decizia finală.

Controlul asupra mersului afacerilor și asupra gestiunii se poate realiza direct de asociați pe parcursul anului financiar și constituți la sfârșitul anului în adunare ordinară.

Este singura formă de societate comercială care poate avea un asociat unic. Toate celelalte forme de societate comercială necesită cel puțin doi asociați.

Un asociat poate să înființeze și/sau să participe la oricâte S.R.L.-uri dorește, fapt care nu se poate întâmpla în cazul celorlalte societăți comerciale.

Societatea cu răspundere limitată are și unele **dezavantaje**.

Obiect limitat de activitate. Obiectul de activitate al societăților cu răspundere limitată este limitat (nu se pot constitui societăți cu răspundere limitată care să aibă ca obiect operațiuni de asigurare, de depuneri și economii, operațiuni bancare, profesia de agent de schimb, societăți de investiții).

O persoană poate fi asociat unic al unei singure S.R.L. O persoană poate participa la mai multe S.R.L.-uri care au doar mai mulți asociați.

Lipsa de continuitate a afacerii. Acest dezavantaj se înregistrează doar când există un singur întreprinzător. În caz de boală, afacerea poate avea de suferit, iar în caz de deces firma se dizolvă, dacă întreprinzătorul nu și-a luat măsuri de a-și pregăti un succesori.

Dacă se încalcă aceste restricții, societatea va fi dizolvată.

În tabelul 14.1 prezentăm, în sinteză, un tabel comparativ privind alegerea celei mai corespunzătoare forme de organizare a afacerii.

Tabel comparativ privind alegerea celei mai corespunzătoare forme de organizare a afacerii

Tabel 14.1.

criterii	PF AF	SNC SCS	SA SCA	SRL
Nr. persoane	O persoană sau membrii unei familii	Minimum 2	Minimum 5	O persoană – SRL cu unic asociat sau 2 – 50 asociați
Capital minim	-	-	25 milioane lei	2 milioane lei
Structura capital	-	Obligatoriu	Obligatoriu	Obligatoriu
Numerar în natură	-	Opțional	Opțional	Opțional
Creanțe	-	Admise	Numai la SA prin constituire simultană	-
Răspunderea întreprinzătorului	Nelimitată (cu averea personală)	Nelimitată și solidară, cu excepția asociațiilor comanditari	Numai cu capitalul subscris, cu excepția asociațiilor comanditari	Numai cu capitalul subscris
Restricții pentru asociați		Asociații nu pot lua parte ca asociați cu raspundere nelimitată în alte societăți concurente, fără consimțământul celorlalți asociați	-	Asociatul unic nu poate avea calitatea de unic asociat decât într-o singură societate
Procedura de înregistrare și autorizare a funcționării :				
Autorizarea primăriei	x	-	-	-
Rezervare firmă/ emblemă	x	x	x	x
Redactare act constitutiv	-	x	x	x
Dovadă sediu	x	x	x	x
Depunere capital social	-	x	x	x
Constituire dosar	x	x	x	x
Înregistrare în Registrul comerțului	x	x	x	x
Autorizarea funcționării : PSI, sanitară, sanitară-veterinară, protecția muncii, protecția mediului	x Declarație pe propria răspundere	x Declarație pe propria răspundere	x Declarație pe propria răspundere	x Declarație pe propria răspundere
Durata de constituire	3 zile	3 zile	3 zile	3 zile
La ce institutii trebuie să	Primărie Biroul	Biroul Unic	Biroul Unic	Biroul Unic

meargă	Unic			
Întreprinzătorul				
Evidența financiar contabilă a afacerii	Contabilitate în partidă simplă	Contabilitate în partidă dublă ^x	Contabilitate în partidă dublă	Contabilitate în partidă dublă
Sistemul de impozitare	Impozit pe venitul anual	Impozit pe profit ^{xx}	Impozit pe profit ^{xx}	Impozit pe profit ^{xx}
Administrarea și controlul	Nu există regulamente și expresii	Un administrator sau mai mulți administratori numiți prin actul constitutiv sau aleși, ulterior, de adunarea asociaților	-Unic administrator sau consiliu de administrație - Controlul este asigurat de cel puțin trei cenzori, care au tot atât supleanți	- Un administrator sau mai mulți administratori, numiți prin actul constitutiv sau aleși ulterior, de adunarea asociaților - Controlul este exercitat de asociați sau, facultativ de un cenzor (dacă numărul asociaților trece de 15, numirea cenzorilor este obligatorie)

Legendă: PF: persoană fizică, AF: asociație familială, SNC: societate în nume colectiv, SCS: societate în comandită simplă, SA: societate pe acțiuni, SCA: societate în comandită pe acțiuni, SRL: societate cu răspundere limitată

BIBLIOGRAPHY

- Anholt, S., The Anholt City Brands Index, 2015
- Chevalier, M., Mazzalovo, G., Brands as a factor of progress, Palgrave Macmillan Publisher, 2013
- www.cityaccessindex.com
- www.legis.gov.hk
- www.legischannel.com
- www.placebrands.net
- www.uehague.com
- www.ceosforcities.org

ISSUES REGARDING THE ROLE AND IMPORTANCE OF THE PROSECUTOR IN THE INTERNATIONAL CRIMINAL COURT

Oana Elena Gălățeanu

Assoc. Prof. PhD, "Dunărea de Jos" University of Galați

Abstract: The study highlights the importance of the Prosecutor within the International Criminal Court, starting from the administrative and organizational elements of the Prosecutor's Department, and continuing with aspects related to the protection of human rights and the research activity of those guilty of committing the most serious crimes with international character.

Keywords: prosecutor International Criminal Court, importance, role, international crimes

I. Introducere

Cu toate că ideea înființării unei instanțe penale internaționale a preocupat specialiștii în drept încă din secolul al XIX-lea¹, totuși interesele politice ale statelor naționale nu s-au suprapus cu cele ale specialiștilor juriști. Îngrădirile aduse de sfera politicului, datorate îngrijorării cu privire la limitarea exercițiului suveranității de stat, au făcut ca, deși exista un proiect conceput de organul competent al ONU -Comisia de Drept Internațional- de statut al unei Curți Penale Internaționale(CPI) încă din anul 1953, un asemenea statut să fie adoptat abea în anul 1998, prin adoptarea lui la Roma de un număr de 120 de state. Rolul dorit pentru această instanță internațională a fost de a-i sancționa pe cei vinovați de comiterea celor mai grave crime care amenință pacea, securitatea și bunăstarea lumii și care preocupă comunitatea internațională². În art. 1 al Statului CPI se prevede expres că această curte este "o instituție permanentă", cu "capacitatea de a-și exercita competența asupra persoanelor în cazul celor mai grave crime de preocupare internațională", și care, în concret, "va completa jurisdicțiile naționale penale". Ulterior, în Capitolul al doilea al Statutului, la articolele 5-8, sunt analizate pe larg aceste infracțiuni grave, apreciindu-se că întrunesc condițiile necesare pentru a fi categorisite astfel fapte precum: genocidul, crimele împotriva umanității, crimele de război și crimele de agresiune, comise cu intenție și de persoane peste 18 ani. Statutul dă o definiție a ceea ce înseamnă fiecare dintre aceste fapte de gravitate extremă.

În concret, așa cum s-a subliniat și în literatura de specialitate, Statutul de la Roma al Curții Penale Internaționale însumează un Cod penal și un Cod de procedură penală la scară internațională³. El cuprinde 128 de articole grupate în 13 capitole, care se referă, printre altele, și la aspecte ce țin de: creare, sediu, caracterul permanent și finanțarea acestei Curți, jurisdicția ei, condițiile care o fac a fi competentă a judeca și modul de exercitare a acestei competențe, la principiile generale de drept penal respectate și la nivelul ei, cât și la structura și administrarea ei.

În ceea ce privește statele semnatare ale acestui Statut al CPI, din cele 148 de state care au fost prezente la vot, au votat un număr de 120, 7 au fost împotriva, iar 21 s-au abținut. România a fost unul dintre votanți, iar de pe continentul european au votat toate statele, cu excepția Turciei care

¹ juristconultul elvețian Gustav Moynier a propus în 1877 crearea unei instanțe internaționale penale pentru a fi pedepsite acele crime împotriva dreptului ginților; juristul român Vespasian Pella a propus crearea unei Curți Penale Internaționale în anul 1934 -vezi D-tru Diaconu, Curtea Penală Internațională istorie și realitate, Ed. All Beck, București 1999,p.4 și Iulian Poenaru, Vespasian V. Pella. O viață dedicată ideii de justiție internațională, Editura Lumina, București, 1992, p. 60

² Preambului Statului CPI

³ D-tru Diaconu, Curtea Penală Internațională istorie și realitate, Ed. All Beck, București 1999,p.35

s-a abținut.⁴ Statutul a intrat în vigoare la 1 iulie 2002, Curtea putând judeca doar crimele comise după această dată.

II. Aspecte privind Biroul Procurorului și atribuțiile procurorului în cadrul Curții Penale Internaționale

În Capitolul al 4-lea al Statutului Curții Penale Internaționale sunt prezentate și analizate " structura și administrarea Curții" și, mai exact, organele ei, modalitatea de funcționare și organizare a judecătorilor, a Biroului procurorului și a Grefei. Statutul, în Capitolele 5-10, mai include și reguli privitoare la procedura corespunzătoare anchetei, urmării, judecării și punerii în executare a hotărârilor pronunțate de Curte în cauzele deduse ei, privind crimele internaționale ce îi intră în competență.

Ca organe ale Curții sunt recunoscute: Președinția, Secția apelurilor, Secția de primă instanță și Secția preliminară, Biroul procurorului și Grefa, așa cum sunt enumerate în art.34 din Statut.

Potrivit celor stipulate în art.42 al Statutului de la Roma, ca organ distinct al Curții funcționează Biroul procurorului, condus de un procuror cu autoritate totală asupra coordonării și administrării acestei structuri, inclusiv cu privire la ceea ce ține de personalul și clădirile lui, și de alte resurse. El va fi sprijinit de unul sau mai mulți procurori adjuncți. Ei toți au o activitate permanentă și trebuie să dea dovadă de imparțialitate și independență.

Biroul procurorului din cadrul CPI se supune propriului regulament intern⁵.

Procurorul și procurorii adjuncți trebuie să fie de naționalități diferite și să dea dovadă de înaltă moralitate și mare experiență practică în activitatea de cercetare și soluționare a cauzelor penale. Le este interzisă angajarea într-o altă activitate cu caracter profesional.

Procurorii pot fi recuzați în situația în care ar participa la activități ce le-ar pune sub semnul încrederii imparțialitatea. O rațiune ce ar duce la recuzarea lor într-o cauză este aceea de a mai fi participat în același caz în fața Curții ori într-o altă cauză la nivel național, în care era implicată persoana care este cercetată sau judecată de Curte.

Competențele procurorului Curții sunt atât de natură administrativă, cât și jurisdicțională.

Sub aspect administrativ, procurorului îi revine competența de: a numi consilieri cu experiență juridică în probleme specifice, inclusiv legate de violența sexuală, de violență contra copiilor și de violențele cu motivare sexuală (potrivit art.42 alin. 9 din Statut); a numi personalul calificat, inclusiv anchetatori (conform art. 44alin.1 din Statut); a da consultații în legătură cu întocmirea regulamentelor și oricăror amendamente (conform alin. 2 al art. 52 din Statut)

Și sub spectrului judiciar procurorul, evident, deține atribuții importante și obligații prevăzute expres în Statut. Procurorului, potrivit dispozițiilor art.15 din Statut, are autoritatea de a realiza o analiză preliminară asupra tuturor cauzelor ce intră în competența Curții. Chiar are autoritatea de a deschide o anchetă din propria inițiativă (*proprio motu*). Pentru aceasta el va derula activitatea extrem de importantă de a aduna toate informațiile cu relevanță și necesare în clarificarea aspectelor ce ar putea da un fundament temeinic pentru continuarea anchetei. Astfel, el va putea examina, cu titlu preliminar, orice situație, având ca bază, după caz: informații de la persoane, state sau organizații interguvernamentale sau neguvernamentale, sesizări ale unui stat parte la Statut ori ale Consiliului de Securitate al ONU, o declarație prin care e acceptată exercitarea de către Curte a competenței sale, depusă de un stat ce nu este parte la Statut, în condițiile art.12 alin.3 al Statutului⁶.

În baza art.53 alin.1 lit.a-c din Statut, în cadrul acestei proceduri preliminare pe care procurorul o derulează, el va analiza aspecte ce țin de: competența temporală, materială, teritorială sau personală; admisibilitatea spre cercetare a faptei/faptelor, ținând cont de gravitate și

⁴ Idem, p.34

⁵ Publicat în Official Journal Publication of ICC, 23 aprilie 2009, www.icc-icp.int

⁶ Fapt menționat și în Policy Paper on Preliminary Examinations, p.4, The Office of the Prosecutor, International Criminal Court, nov. 2013, <http://www.legal-tools.org/doc/acb906/>

complementaritate și de interesul pentru justiție. Cu privire la toate aceste aspecte, procurorul trebuie să identifice un temei rezonabil. Practic, trebuie să analizeze dacă există un temei rezonabil cu privire la existența unei infracțiuni de competența Curții Penale Internaționale. Pentru aceasta trebuie ca fapta să fie comisă după data intrării în vigoare a Statutului, să fie îndeplinită cerința competenței materiale așa cum este prevăzută în art.5 din Statut și cea referitoare la competența teritorială sau personală pentru care e necesară comiterea faptei pe teritoriul sau de către un cetățean al unui stat parte sau stat neparte care însă, a depus o declarație (la grefier) de acceptare a competenței Curții cu privire la fapta comisă, ori rezultă din aspectul că anumite fapte sunt deferite procurorului de Consiliul de Securitate al ONU.

Așa cum precizăm, procurorul poate porni o cercetare și din proprie inițiativă⁷. În ceea ce privește interesele justiției, practicienii⁸ interpretează expresia ca fiind legată de aspectul dacă, ținând cont de gravitatea faptei și interesele victimei, există motive suficiente pentru a se crede că o anchetă nu ar servi intereselor justiției.

În această fază Biroul procurorului are competență totală, putând solicita informații suplimentare statelor, ONU, organizațiilor interguvernamentale sau neguvernamentale și altor surse pe care le consideră potrivite și care l-ar ajuta în analiza informațiilor inițial primite. Procurorul poate primi și mărturii-orale sau scrise-la sediul Curții.

Cu privire la această fază a cercetărilor preliminare, Statutul nu prevede o limită de timp, deci, practic, ea se întinde pe durata necesară în raport de faptele(care sunt imprescriptibile) și circumstanțele concrete cercetate. La finalul acestei cercetări preliminare procurorul va putea să ia una dintre următoarele decizii:

- să refuze pornirea unei anchete- în situația în care informațiile nu dovedesc îndeplinirea condițiilor prevăzute în art.53 alin.1 lit.a-c din Statut;

- să continue adunarea de informații utile despre infracțiuni pentru a stabili baza legală suficientă și necesară pentru a lua o decizie;

- să pornească ancheta sub rezerva autorizării judiciare, după caz⁹. În situația în care procurorul, pe baza analizei preliminare, concluzionează că într-adevăr sunt îndeplinite toate acele condiții prevăzute în Statut cu privire la existența unei crime de competența Curții, atunci tot lui îi revine obligația de a trece la pasul următor, de pornire a unei investigații asupra faptei concrete. Când pornește ancheta, considerând că are o bază temeinică, el va înainta o cerere de autorizare a unei anchete Camerei preliminare, alături de documentele justificative, în conformitate cu cele prevăzute la alin.3 al art.15 din Statut.¹⁰ Această Cameră va da autorizarea solicitată în acele cazuri în care apreciază că există un temei rațional și are competența de a o face. În caz contrar va refuza autorizarea anchetei, fapt ce, însă, nu-l va împiedica pe procuror să revină, la o dată ulterioară, cu o nouă solicitare în același sens, bazată pe fapte ori probe noi cu privire la aceeași speță, așa cum se prevede în art.15 alin.4 și 5 al Statutului.

⁷ Un exemplu ar fi cazul referitor la situația din Kenya, pentru care procurorul Curții a deschis o cercetare *proprio motu* în martie 2010, care vizează-și în prezent-presupuse crime contra umanității comise în contextul violenței post electorale din Kenya în perioada anilor 2007/2008. În prezent 6 din cele 8 provincii din Kenya sunt sub investigație; un alt exemplu: procurorul Curții a pornit proprio motu investigația, în 25 oct.2017 cu privire la posibile crime contra umanității comise în Burundi sau de naționali de aici în afara țării,din 26 aprilie 2015 până în 26 oct.2017; se fac cercetări atât în Burundi, cât și în afara ei- a se vedea icc-cpi.int/pages/situation.aspx

⁸ în Policy Paper on Preliminary Examinations, p.10, The Office of the Prosecutor, International Criminal Court, nov. 2013, <http://www.legal-tools.org/doc/acb906/>

⁹ Idem, p.4

¹⁰ De exemplu, în perioada 1 decembrie 2018- 30 noiembrie 2019, Biroul procurorului a închis o examinare preliminară, iar ulterior, la 14 iulie 2019 a formulat o solicitare de autorizare a anchetei referitoare la situația deportărilor populației Rohingya din Rep. Unională Myanmar către Rep. Populară Bangladesh,ce i-a fost admisă de Camera a III a. Un alt exemplu vizează solicitarea de autorizare a unei anchete asupra situației din Rep.Islamică Afganistan, care i-a fost respinsă de Camera preliminară la 12 aprilie 2019. Procurorul a cerut permisiunea de a contesta decizia și, ulterior, i-a fost acordată autorizarea, de Camera a II-a, la 17 septembrie 2019- date din Report on Preliminary Examination Activities 2019,p.7, The Office of the Prosecutor, International Criminal Court.

Statutul Curții Penale Internaționale îi recunoaște procurorului și dreptul de a reexamina decizia de declanșare a unei anchete ori urmăriri în orice moment, în funcție de fapte ori informații nou apărute(art.53 alin.4 Statut).

Totodată, procurorul poate extinde ancheta pornită, în scopul de a lămuri și dovedi întregul ansamblu de fapte și probe relevante cu privire la răspunderea penală, în baza Statutului. Evident că vor fi analizate toate acele elemente ce trebuie îndeplinite pentru a se concluziona dacă faptele cercetate întrunesc elementele necesare încadrării în categoria crimelor de competența Curții Penale Internaționale și există răspundere penală, procurorul putând solicita, dacă se impune, și modificarea încadrării crimelor supuse judecării Curții. Aceste elemente au fost analizate și sunt cuprinse în ghidurile Curții, elaborate pornind de la dispozițiile art.54 alin.1 lit.a din Statut.¹¹ În exercițiul atribuțiilor sale, procurorului Curții Penale Internaționale îi revine obligația de a respecta toate drepturile persoanelor așa cum se prevede expres în Statutul Curții la art.54 pct.1 lit.c.

În derularea activității sale, procurorul Curții Penale Internaționale are autoritatea de a coordona anchete pe teritoriul unui stat în conformitate cu dispozițiile cuprinse în Cap. 9 al Statutului, care se referă la "Cooperarea internațională și asistența judiciară", sau funcție de autorizația dată de Camera preliminară, în condițiile prevăzute la alin.2 lit.a și b ale art.54 din Statut. Menționăm că, atunci când se vorbește de "teritoriul unui stat", se are în vedere, după caz, teritoriul oricărui stat parte la Statutul Curții, sau orice alt stat cu care s-a încheiat un acord special, așa cum se deduce din dispozițiile art.4 alin.2 al aceluiași Statut.

Ca atribuții și competențe, procurorul mai poate, conform art.54 alin.3 lit.a-f din Statut, să: adune și adimistrez probe; pretindă prezența și să interogheze personal persoanele cercetate, victimele și martorii din cauzele concrete; să ceară cooperarea cu orice stat sau organizație interguvernamentală în raport de competență; să încheie, cu respectarea dispozițiilor Statutului, acorduri necesare pentru înlesnirea cooperării unui stat, organizații interguvernamentale ori persoane; să se angajeze să nu divulge, în nici o etapă a procedurii, informații ori documente pe care le-a obținut cu condiția de a le păstra secrete și numai pentru a obține de noi probe, cu excepția situației în care persoana care le-a dat își dă acceptul; după caz, să ia personal măsurile care le impune ori să solicite luarea lor pentru a garanta confidențialitatea informațiilor, protecția persoanei sau păstrarea probelor. De altfel, cu privire la păstrarea și siguranța probelor, în Regulamentul de procedură și probe¹² este stipulat că procurorul este responsabil de păstrarea, stocarea și siguranța informațiilor și a probelor fizice obținute în cursul investigațiilor de către Biroul procurorului. De asemenea, așa cum o dispune același Regulament, în situațiile în care procurorul deschide o anchetă din inițiativă proprie, având ca bază informații privind crimele de competența Curții, va verifica seriozitatea informațiilor pe care le-a primit și, pentru aceasta, cere informații suplimentare statelor, organelor ONU, organizațiilor interguvernamentale ori neguvernamentale sau altor surse pe care le consideră de încredere(în conformitate cu art.15 alin. 2 și 2 sin Statut). El va trebui să asigure confidențialitatea acestor informații și mărturii și să ia orice alte măsuri necesare pentru a-și îndeplini atribuțiile conform Statutului. El poate cere aceste informații având în vedere că în pentru aceasta au fost încheiate Acorduri de sprijinire a Curții și de acordare a privilegiilor și imunităților statuate prin Statut cu statele părți, cu ONU și cu alte organizații internaționale.¹³

Conform Statutului procurorul are unele competențe și în cadrul procedurii de Cameră preliminară și în faza de judecată. Astfel, el poate, conform art.56 alin.3 lit.b din Statut, să formuleze apel contra deciziei Camerei preliminare prin care s-a dispus, din inițiativa Camerei și nu a lui, să fie luate vreuna dintre măsurile expres prevăzute la art.56 alin.2 lit.a-f Statut.

¹¹ A se vedea ghidul Elements of Crimes, adoptat în Conferința de revizuire a Statutului de la Roma al CPI din 2010, Kampala, 31 mai-11 iunie 2010, Published by the ICC, ISBN No 92-9227-232-2, 2013

¹² Internațional Criminal Court, ISBN No 92-9227-345^x, 2019, www.icc-cpi.int

¹³ În acest sens: Agreement on the Privileges and Immunities of the International Criminal Court, adopted by the Assembly of States Parties, First session New York, 3-10 sept.2002, Negotiated Relationship Agreement between the International Criminal Court and the United Nation, Rezoluția Parlamentului European din 17 nov.2011 referitor la sprijinul acordat Curții Penale Internaționale de către UE, Jurnalul Oficial al UE C 153 E/115/31.05.2013, Ro.

Camerei preliminare procurorul îi poate solicita: darea de ordonanțe și eliberarea de mandate necesare în îndeplinirea scopurilor unei anchete(art.57 alin.3 lit.a Statut); eliberarea unui mandat de arestare contra unei persoane, în orice moment după deschiderea unei anchete, precum și modificarea unui asemenea mandat dacă deține motive întemeiate a crede că persoana a comis crimele cu privire la care s-a făcut o recalificare ori crime noi (art.57 alin.6Statut); emiterea unei citații de înfățișare în locul mandatului de arestare(art.57 alin.7Statut). El îi solicită trimiterea cauzei în judecată bazându-se pe învinuirile pe care le consideră întemeiate, și participă la ședință în cauza respectivă(art.61 alin.1), justificându-și fiecare dintre învinuiri în fața Camerei preliminare prin probe suficiente pentru a dovedi existența unor motive serioase de a considera că persoana e cea care a comis crima(art.61 alin.5Statut). Totodată, înainte de începerea judecării, după confirmarea învinuirilor de către Cameră, el poate modifica învinuirile, cu utorizarea Camerei preliminare(art.61 alin.9 Statut), iar după deschiderea procesului, tot cu autorizarea aceleiași Camere preliminare, el poate retrage învinuirile(art.61 pct.9 Statut). Dăm spre exemplificare cazul referitor la acuzațiile aduse împotriva lui Hassan Ag Abdoul Aziz Ag Mohamed Ag Mahmoud.¹⁴

În cadrul procesului, procurorul are îndatorirea ca, la cererea Camerei de primă instanță, să prezinte elemente de probă suplimentare, inclusiv depoziții ale unor martori (art.65 alin.4lit.a Statut); el are sarcina de a face dovada vinovăției acuzatului(art.66 alin.1Statut).

După ce Camera competentă de primă instanță a Curții Penale Internaționale se pronunță în cauza concretă dedusă judecării, procurorul poate introduce apel pentru unul dintre motivele prevăzute la art.81 alin.1 lit.a din Statut(respectiv pentru: viciu de procedură, eroare de fapt, eroare de drept sau pedeapsa pronunțată, atunci când consideră că există o disproporție între aceasta și crima concretă, așa cum se prevede și în art.81 alin.2 lit.aStatut).

Concluzii

În urma celor studiate și analizând dispozițiile Statutului Curții Penale Internaționale considerăm că, dintre toate organele acesteia, procurorul- și Biroul procurorului- are un rol extrem de important, și poate nu am greși dacă am afirma că cel mai important, acela de a se asigura că se va face dreptate în cazul crimelor de gravitate extremă ce intră în competența de soluționare a Curții. Realizează aceasta prin activitățile efectuate și coordonate de el. Aceste activități constau în identificarea crimelor, depistarea autorilor reali ai acestora și administrarea în mod legal de probe atât de necesare pentru ca instanța de judecată să le poată sancționa corect și aplica pedepse în limitele legale, ținând cont că sunt crime de gravitate extremă și pentru a căror sancționare comunitatea internațională a căutat și a găsit ca fiind soluția cea mai potrivită înființarea acestei Curți Penale Internaționale.

BIBLIOGRAPHY

Monografii:

1. D-tru Diaconu, Curtea Penală Internațională istorie și realitate, Ed. All Beck, București 1999

¹⁴ Față de acesta s-a emis un mandat de arestare la 27 martie 2018, fiind predat Curții Penale Internaționale în 31 martie 2018, în prezent aflându-se în arestul acesteia. Confirmarea audierii acuzațiilor a avut loc între 8 și 17 iulie 2019. La 30 sept.2019 Camera preliminară a promovat o decizie de acceptare a acuzațiilor de crime de război și crime contra umanității, aduse de procuror contra lui, publicată în 1 nov.2019. La 21 nov. 2019 a fost constituită Camera de judecată, ce urmează a fi competentă cu judecarea procesului în cazul Al Hassan. Față de acesta, în ședința din 23 aprilie 2020, Camera I de judecată a Camerei a dat o decizie prin care a acceptat parțial cererea procurorului de a modifica acuzațiile aduse inițial. Curtea a hotărât să includă în acuzațiile ce au fost deja confirmate contra lui Al Hassan și fapte suplimentare pentru care există motive justificate de a se crede că ar fi răspunzător. Astfel, acuzațiile ce i s-au adus de crime contra umanității, urmează a fi modificate spre a include fapte suplimentare ca: sclavie sexuală, persecuție și alte acte inumane, inclusiv căsătorie forțată, cât și următoarele crime de război: tratamente crude, sclavie sexuală, viol, răpire, infracțiuni de atingere a demnității personale. Celelalte cereri ale procurorului au fost respinse. Procesul urmează a fi redeschis la 14 iulie 2020.

2. Iulian Poenaru, Vespasian V. Pella. O viață dedicată ideii de justiție internațională, Editura Lumina, București, 1992

Alte surse:

3. www.icc-icp.int

4. Statutul de la Roma al Curții Penale Internaționale

5. Ghidul Elements of Crimes, Published by the ICC, ISBN No 92-9227-232-2, 2013

6. Internațional Criminal Court, ISBN No 92-9227-345-x, 2019, www.icc-cpi.int

7. Report on Preliminary Examination Activities 2019, The Office of the Prosecutor, International Criminal Court, 2019

8. Policy Paper on Preliminary Examinations, The Office of the Prosecutor, International Criminal Court, nov. 2013, <http://www.legal-tools.org/doc/acb906/>

THE ROLE AND IMPORTANCE OF SMALL AND MEDIUM ENTERPRISES IN REGIONAL DEVELOPMENT

Laurențiu Baranga, Rareș Vladimir Nițu, George Vlad, Andra Bica
 Prof., PhD, "Valahia" University of Târgoviște, PhD Student, University of
 Agricultural Sciences and Veterinary Medicine, Bucharest, , PhD Student, , PhD

Abstract: The role of SME in regional development is a great one, which has acquired social valences besides economic valences. Policy makers pay special attention to the SME role. In this sense they have created a series of laws, resolutions and all kinds of facilities to support SME development. SME is a balance factor for economic and social life, at a local and regional level. Regarding sustainable development, which is a present subject, SME seems to be the main form of organisation for a sustainable development of the world. A harmonious development of the world requires decentralization.

Keywords: SME; regional policy; sustainable development.

P. Drucker spunea că „micile afaceri reprezintă catalizatorul principal al creșterii economice”.

Până nu cu mult timp în urmă lumea a fost marcată de economia centralizat-planificată, datorită unei eficiente utilizări a forței de muncă și reducerii costurilor.

În acest fel statul deținea controlul asupra principalelor sectoare economice. Necesitatea dezvoltării sectorului privat a apărut în perioadă de tranziție, pe fondul regresului întreprinderilor de stat.

Pentru a veni în sprijinul IMM-urilor, care a devenit motorul dezvoltării economice, factorii de decizie la nivel central au stabilit o serie de măsuri de încurajare și de protecție a acestui sector. IMM-urile au o contribuție importantă în realizarea PIB-ului, la crearea de noi locuri de muncă și nu în ultimul rând la dezvoltarea regională.

Una dintre principalele caracteristici ale IMM-urilor este adaptabilitatea. Aceste întreprinderi au un potențial fantastic de a se adapta în condiții de criză și totodată pot să-și schimbe profilul de activitate mult mai ușor decât o mare întreprindere și cu costuri mult mai mici. La nivel de întreprindere s-a înregistrat o acutizare a problemelor legate de management, birocrație și lipsa flexibilității. Totodată la nivelul mediului extern s-a înregistrat inversarea locurilor deținute de capital și respectiv informație, aceasta din urmă trecând în prim plan și reprezentând esența erei post industriale.

IMM-urile se afirmă ca fiind motorul dezvoltării, începând să-și demonstreze rolul de moderator al dezechilibrelor regionale, contribuind la revitalizarea regională.

ROLUL IMM-URILOR ÎN DEZVOLTAREA REGIONALĂ

IMM-urile joacă cel mai important rol în dezvoltarea regională datorită supleței structurilor care le conferă o capacitate ridicată de adaptare la fluctuațiile mediului economic, faptului că se pot integra relativ ușor într-o rețea industrială regională, ceea ce contribuie pe de o parte la dezvoltarea economică a regiunii respective, reducerii șomajului și creșterii nivelului de trai și a dimensiunii reduse, care contribuie la evitarea birocrăției excesive și la evitarea dezumanizării.

De asemenea IMM-urile formează la nivelul individual un ansamblu mult mai ușor de controlat.

Rolul și importantă IMM-urilor decurg din următoarele trăsături ale acestora:

- oferă noi locuri de muncă;
- favorizează inovarea și flexibilitatea ;
- se constituie practic în locuri unde personalul se perfecționează și de unde se poate îndrepta apoi spre întreprinderile mari
- stimulează concurență
- ajută la bună funcționare a întreprinderilor mari pentru care prestează diferite servicii sau produc diferite subansamble
- fabrică produse și prestează servicii în condiții de eficiență. IMM-urile prezintă și o serie de dezavantaje cum ar fi: răspunderea nelimitată a proprietarului; vulnerabilitatea față de fluctuațiile pieței, majoritatea falimentând în primii ani de activitate; posibilități reduse de dezvoltare și de contractare a creditelor bancare; limitarea competențelor manageriale ale proprietarului (proprietarilor) s.a.

Dezvoltarea IMM-urilor este și rezultatul tendinței de descentralizare economică, acordându-se o importanță deosebită politicilor și programelor de dezvoltare regională și locală.

Practic cu ajutorul IMM-urilor se pune în valoare dezvoltarea regională.

Crearea și dezvoltarea IMM-urilor sunt influențate de următorii factori:

- regionalizarea și dezvoltarea locală;
- schimbările tehnice și tehnologice;

- creșterea nivelului de pregătire al populației și noua cultură economică-socială;
- internaționalizarea activităților economice;
- externalizarea activităților organizațiilor;
- informatizarea economiei și societății;
- congruență dintre caracteristicile firmelor mici și mijlocii și economia bazată pe cunoștințe.

Deși în ultimul timp acest sector a înregistrat un recul în economia românească, se va accentua importanța IMM-urilor datorită existenței unei tendințe de modificare a ponderilor între ramurile economiei naționale în favoarea serviciilor (a venit la modă activitatea de servicii); datorită creării de asociații care reprezintă și apără interesele IMM-urilor (Agenția Națională a Întreprinderilor Mici și Mijlocii, Centrul Român pentru Întreprinderi Mici și Mijlocii). De asemenea au apărut și apar publicații de specialitate pentru IMM-uri, au început să apară specialiști pregătiți în mod deosebit pentru activitatea în IMM-uri.

POLITICI PENTRU DEZVOLTAREA REGIONALĂ

Pentru dezvoltarea IMM-urilor ONU recomandă îndeplinirea a două funcții principale:

-conducerea macroeconomică în mod coerent pentru a asigura obiective economice și sociale sustenabile;

-asigurarea de condiții favorabile pentru firmele mici, care sunt element-cheie la nivel microeconomic.

În realizarea mediului favorizant întreprinderilor mici și mijlocii, guvernul fiecărei țări joacă un rol determinant, care se manifestă pe două planuri:

a) stabilirea de legi și politici adecvate. În acest sens trebuie privite în mod prioritar următoarele domenii: monetar, educațional, fiscal, credit, forță de muncă, dezvoltarea teritorială, comerțul interior și exportul, dezvoltarea sectorială, investițiile, grupuri ale populației cu probleme deosebite

b) conceperea și implementarea de programe, metodologii și proceduri.

Pentru realizarea acestora trebuie luate în considerare câteva cerințe esențiale, precum: evitarea de programe, metodologii și proceduri prea complexe, dificil de înțeles și aplicat; elaborarea și aplicarea transparentă a programelor, metodologiilor și procedurilor; asigurarea stabilității programelor, metodologiilor și procedurilor elaborate de organismele statului; aplicarea corectă și integrală a programelor, metodologiilor și procedurilor, preîntâmpinând birocrăția și corupția; implementarea unitară, pe tot cuprinsul țării, a programelor, metodologiilor și procedurilor

stabilite la nivel național; evitarea prea multor programe, metodologii și proceduri care împiedică valorificarea de către firmele mici a oportunităților de afaceri oferite de piață și accesul la imputuri convenabile.

În cadrul Planului Național de Dezvoltare (PND) putem identifica că una din cele mai importante măsuri, sprijinirea întreprinderilor mici și mijlocii din sectorul productiv; această urmează a se realiza prin: îmbunătățirea înzestrării cu capital a IMM-urilor productive, îmbunătățirea activităților de consultanță pentru IMM-uri; sprijinirea cooperării între IMM-uri și marile întreprinderi; îmbunătățirea managementului IMM-urilor și a sistemului de organizare a acestora, sprijinirea IMM-urilor pentru accesarea piețelor; furnizarea de servicii de consultanță către IMM-uri.

Obiectivele de bază ale dezvoltării regionale sunt următoarele:

- diminuarea dezechilibrelor regionale existente, prin stimularea dezvoltării echilibrate, prin reducerea accelerată a întârzierilor în dezvoltarea zonelor defavorizate, ca urmare a unor condiții istorice, geografice, economice, sociale, politice, și preîntâmpinarea producerii de noi dezechilibre;

- pregătirea cadrului instituțional, pentru a răspunde criteriilor de integrare în structurile Uniunii Europene și de acces la fondurile structurale și la fondul de coeziune ale Uniunii Europene;

- corelarea politicilor și activităților sectoriale guvernamentale la nivelul regiunilor, prin stimularea inițiativelor și prin valorificarea resurselor locale și regionale, în scopul dezvoltării economico-sociale durabile și al dezvoltării reale a acestora;

- stimularea cooperării interregionale, interne și internaționale, a celei transfrontaliere, inclusiv cadrul euro-regiunilor, precum și participarea regiunilor la dezvoltarea economică și instituțională a acestora, în scopul realizării unor proiecte de interes comun, în conformitate cu acordurile internaționale la care România este parte.

La dezvoltarea IMM-urilor o importantă contribuție o are Fondul Social European, înființat în anul 1957. Acesta, are ca preocupare majoră dezvoltarea sectorului de IMM-uri în mod special din punctul de vedere al resurselor umane. Pentru perioadă 2014-2020 FSE are alocat un buget de 30 de miliarde de euro. Accesate prin proiecte aceste resurse financiare contribuie la asigurarea de resurse umane mai bine calificate pentru IMM-uri și celelalte sectoare ale economiei.

Principiile care stau la baza politicii de dezvoltare regională în România sunt armonizate cu cele ale politicii de dezvoltare regională aplicate de țările membre ale Uniunii Europene.

Acestea vizează: concentrarea geografică a zonelor cu probleme economico-sociale; descentralizarea procesului de luare a deciziilor, care trebuie să se deplaseze de la nivelul central/guvernamental spre cel al comunităților regionale; parteneriatul între toți actorii implicați în domeniul dezvoltării regionale, respectiv implicarea acestora în realizarea proiectelor de dezvoltare, implicare care vizează și cofinanțarea realizării acestora; planificarea, respectiv procesul de alocare a resurselor (prin programe și proiecte) în vederea atingerii unor obiective stabilite (de asemenea planificarea trebuie să țină cont și de resursele existente în regiuni, precum și de modalitatea cum ele au fost utilizate până în prezent); cofinanțarea care vizează contribuția financiară a diversilor actori implicați în realizarea programelor și proiectelor de dezvoltare regională.

Realizarea acestor obiective și priorități necesită existența unor resurse financiare și materiale, atât la nivel național, cât și la nivel regional.

Cum, după 1989, România se afla într-o situație financiară destul de dificilă, s-a încercat atenuarea problemei asigurării resurselor financiare necesare dezvoltării regionale prin intermediul Fondului Național pentru Dezvoltare Regională, al fondurilor de tip structural din partea Uniunii Europene (PHARE, ISPA, SAPARD și RICOP) sau al stimulentei financiare acordate de către stat, pentru a motiva inițiativa privată în zonele cu probleme economico-sociale. Astfel, Fondul Național pentru Dezvoltare Regională finanțează Programele de Dezvoltare Regională. Acest fond s-a creat ca urmare a principiului cofinanțării (aditionalității), conform căruia fiecare țară trebuie să întreprindă eforturi pentru dezvoltarea regiunilor sale, la acesta urmând să se adauge (iar nu să se substituie) sprijinul financiar al comunității europene. Fondul Național pentru Dezvoltare Regională se constituie anual din: sume alocate prin bugetul central, ca poziție distinctă pentru dezvoltare

regională; asistență financiară din fondurile de tip structural din partea Uniunii Europene; asistență financiară nerambursabilă din partea unor guverne, organizații internaționale, bănci etc. și din alte resurse financiare din fondurile aflate la dispoziția Guvernului. Așadar, finanțarea prin intermediul fondurilor destinate dezvoltării regionale are la bază programe de dezvoltare, realizate la nivelul fiecărei regiuni de dezvoltare. În cadrul acestui proces, a fost și este necesară o analiză amănunțită a gradului de dezvoltare economică a fiecărei zone/regiuni pe baza căreia să se poată realiza proiecte de investiții, care să conducă la ridicarea nivelului economic al zonei, la ridicarea nivelului de trai, la ocuparea forței de muncă disponibile sau disponibilizate etc.

MATERIAL ȘI METODĂ

În realizarea articolului m-am bazat pe studiul referințelor bibliografice, a anumitor site-uri cat și pe observarea directă a realității economice. De asemenea am aplat la informări și statistici ale Registrului Comertului ,Camerei de Comert și Industrie a României și ale Agenției Naționale pentru Întreprinderi Mici și Mijlocii .

REZULTATE ȘI DISCUȚII

IMM-urile joaca un rol important în dezvoltarea economica. Cred că ar trebui gasite și alte pârghii prin care aceste motoare ale dezvoltarii economice sa se dezvolte mai bine. Ar mai trebui identificate solutii care să vină în sprijinul IMM-urilor atunci când se pune în discutie contractarea unui credit bancar.

Aici cele mai multe IMM-uri întâmpină probleme.

CONCLUZII

Avand in vedere dezvoltarea IMM-urilor in ultima perioada si rolul pe care acestea il joaca in dezvoltarea regionala, putem concluziona ca politicile de dezvoltare a IMM-urilor au dat roade .

In conditiile in care in tara noastra decalajele economice dintre anumite regiuni sunt evidente cred ca ar trebui insistat pe un mai mare flux de imputuri in aceste zone defavorizate.

De asemenea trebuie gasite solutii pentru un acces mai bun al IMM-urilor la creditele bancare.

BIBLIOGRAPHY

1. Dragușin M.,1999,*Managementul întreprinderilor comerciale mici și mijlocii*,Ed.ASE,Bucuresti;
2. Dragușin M.,Patriche D.,1998,*Contributii la dezvoltarea managementului întreprinderilor comerciale mici și mijlocii*,Ed.ASE,Bucuresti;
3. Nicolescu O.,2001,*Managementul întreprinderilor mici și mijlocii:concepte,metode,aplicații,studii de caz*,Ed.Economica,Bucuresti;
4. Popescu D.,2007,*Managementul întreprinderilor mici și mijlocii*,Ed.Bibliotheca,Târgoviște

ANALYSIS OF THE LEGAL REGULATIONS OF THE CUSTOMS REGIMES IN THE REPUBLIC OF MOLDOVA

Rodica Burbulea, Viorel Melnic

Assoc. Prof. PhD, State Agrarian University of Moldova, , Assoc. Prof. PhD, State Agrarian University of Moldova

Abstract: The paper presents the analysis and investigation of the legal regulations of the customs regimes in the Republic of Moldova. The customs regime is one of the main and most important branches of customs law in the Republic of Moldova, due to the fact that, in accordance with the Customs Code of the Republic of Moldova, all goods and means of transport cross the customs border of the Republic of Moldova in strict accordance with the declared customs regime. The choice of customs procedure is the prerogative of the person (declarant) transporting the goods and implies the purpose of the subsequent use of the goods transported across the customs border, as well as determines the amount of customs duties required for payment, provided in the goods declaration procedure. The chosen customs regime also dictates the actions of the customs procedure that the customs bodies will undertake, carrying out the customs clearance procedure.

Keywords: customs regime, customs border, customs regime, customs clearance procedure, declaration procedure.

INTRODUCTION

According to an absolute majority of contemporary customs legislation, goods and transport means that cross the state border are not only declared and presented to the customs body for control, they are also placed in a certain customs regime or customs destination. The customs regime / destination, in which they are placed, establishes the rules of taxation, use of the respective goods and means of transport, as well as indirectly influences even the way the customs authorities check these goods.

In this context, it is very important for both the customs declarant and the customs body to know the general system of customs regimes / destinations that is applied in the state concerned, their content as well as the way of use.

Depending on the chosen customs procedure, the customs body shall determine:

- the procedure applied to the goods transportation across the customs border, depending on the purpose of this movement;
- the conditions of goods transportation in or out of the customs territory of the Republic of Moldova;
- the rights and obligations of the beneficiary (applicant) of the customs regime;
- additional requirements, presented in individual cases referring to the status of the goods or to the person transporting them¹.

The customs regime has a complicated legal character and combines "elements of administrative-legal and financial-legal regulation". The non-application of the state monopoly on foreign trade and the liberalization of external economic relations imposed the modernization of customs and tariff (economic) regulations. At the legislative level, the principle of priority of economic measures of state regulation in the activity of foreign trade is established.

Therefore, the issues of informing and advising the participants in external economic activities, regarding the application of customs regimes, are extremely up-to-date. Advising them on

¹Customs Code of the Republic of Moldova no. 1149-XIV of 20.07.2000. In: Official Gazette of the Republic of Moldova, special edition from 01.01.2007.

customs legislation is an important legal guarantee for the protection of the rights of legal and natural persons who are subjects to customs legal relations.

The issue of liability for infringement of customs regulations, concerning the procedure for the application of customs procedures, is important in the application of the customs regime - the person transporting goods and means of transport across the customs border with legal power of possession, with the right to use them, with the right to place the goods and the means of transport in the manner provided by a chosen customs procedure and, by virtue of this, has the right to make the full use of all the benefits and advantages offered by that procedure.

In its most general form, the customs regime is a set of provisions that determine the status of goods and means of transport across the customs border of the Republic of Moldova for customs purposes. However, this definition is schematic. The Institute of Customs Regimes includes a set of obligations and procedures applied by the customs authorities, for the categories of goods declared. The term "customs regime" also sets limits on the rights of individuals with regard to the use of goods in their possession, imported into the Republic of Moldova or exported abroad.

In accordance with art. 24 of the Customs Code of the Republic of Moldova, a person has the right to choose the customs destination at any time, as well as the customs regime from those provided in art. 23 of the Customs Code, or to renounce it (in exchange for another customs destination / other customs regime), regardless of the quantity, type, origin and destination of the goods and means of transport, if these actions do not contravene this code and other normative acts². As the chosen customs procedure is legally established during the processing of the customs declaration, the right to choose the customs procedure belongs to the declarant. Given that the selected customs procedure is legally registered upon submission of the customs declaration, in fact, the right to choose belongs to the declarant of the customs procedure, who is a person transporting goods.

It is necessary to distinguish between the concepts of "choice" and "change" in the customs procedure. The choice of customs regime shall take place if the customs regime has not yet been declared. The right to choose the customs regime is exercised by the person when importing goods and means of transport into the customs territory of the Republic of Moldova, or when they are exported from this territory. Switching from one customs regime to another is only possible during the period of the regime operation. Usually, the change of the customs regime is due to a change in the person's intentions in relation to the goods moved across the customs border or the expiry of the chosen customs regime. Thus, goods placed under the customs warehousing regime may be released for free circulation at the conclusion of the sale contract or re-exported under the re-export customs regime, or declared under a definitive customs regime.

The right to freedom of choice and change of the customs regime is not absolute and may be restricted by other provisions of the Customs Code.

Firstly, the Customs Code requires the placement of certain goods under certain customs procedures. An example can be vehicles used for international traffic, which cross the customs border only in accordance with the temporary import or temporary export regime. Temporarily imported, the goods will be later re-exported, being removed from the customs territory of the Republic of Moldova, with placement under the re-export customs regime³.

Secondly, certain goods cannot be placed under certain customs regimes. The list of "prohibited goods" is provided for by the legal regulations of several customs regimes. Goods may not be placed under the customs warehousing procedure, the period of validity of which shall be less than a certain period of time at the date of application of the customs procedure.

The Code also provides for cases in which a change in the customs regime is mandatory. These are goods for temporary export, where the declarant may request a change in the export customs regime, except for cases when the goods are to be returned to the customs territory of the

²Law of the Republic of Moldova no. 1380-XIII of 20.11.1997 regarding the customs tariff. In: Official Gazette of the Republic of Moldova, special edition from 01.01.2007.

³Melnic V., Burbulea R. Application of non-tariff policy measures to imported goods. In: Scientific Journal of Economic Studies, ULIM, 2014, an.8, no.2, 0.5 c.a. ISSN 1857-226X;

Republic of Moldova. However, in the case of the transfer of ownership of goods temporarily imported by a foreigner to definitive import, the change of the temporary export customs procedure to the export customs procedure is necessary⁴.

Revealing the principle of freedom of choice and change of the customs regime, it is important to emphasize that this right does not automatically give rise to the obligation of the customs authority to offer a customs procedure to the declarant. This obligation results from the conditions imposed by the customs authority for placing the goods under a certain customs regime. Thus, the adoption of a final decision on what customs regime to offer a person is the exclusive prerogative of the customs authority.

One of the conditions which determine the possibility of placing certain goods under a certain customs procedure is the status of those goods. For example, products that are prohibited from being imported into the Republic of Moldova cannot be placed under the customs regime.

The obligatory conditions for placing the goods in a customs regime are the payment of customs duties, as well as the observance of economic policy measures and other restrictions provided by law.

The movement of goods across the customs border is associated with the choice of a certain customs procedure, which is used at the time of declaration. The application of the system of customs regimes allows protecting the flow of goods in foreign trade, for the purpose of customs clearance. Each customs procedure includes the regulation of specific conditions and requirements to be met in the field of customs law.

Prohibitions and restrictions that are not of an economic nature (non-tariff regulatory measures) and are established by the legislation on state regulation of foreign trade, as well as on exchange control requirements, the subjects to external economic activity, must be complied with, regardless of the declared customs regime.

For the purpose of customs regulation, the following types of customs regimes shall be established⁵:

1) definitive customs regimes: a) import; b) export;

2) suspensive customs regimes: a) transit; b) customs warehouse; c) inward processing (with suspension); d) processing under customs control; e) temporary admission; f) outward processing.

(2) Within the regimes specified in paragraph (1), the customs regimes with economic impact are defined⁶: a) customs warehouse; b) inward processing; c) processing under customs control; d) temporary admission; e) outward processing.

Customs destinations:

a) free zone;

b) duty-free shop;

c) re export.

For a better understanding of the given system, we propose the following classification of customs destinations:

⁴Melnic V., Burbulea R. Application of tariff policy measures to the import of goods. In: Scientific Journal of Economic Studies, ULIM, 2013, year 7, no. 3-4, December, 0.5 c.a. ISSN 1857-226X;

⁵Sîrbu E., Melnic V. Customs regulations: The system of customs destinations in the Republic of Moldova. Chisinau: Combinatul Poligrafic, 2009.308p.ISBN 978-9975-4059-4-2

⁶Sharafutdinova N., Shargu L., Valeeva Y., Customer-oriented approach in retail networks management, in: Innovation Management, Entrepreneurship And Corporate Sustainability (IMECS),657-667 Prague, Czech Republic, 2016 Proceedings Paper 4th International Conference on Innovation Management, Entrepreneurship and Corporate Sustainability (IMECS) <http://imecs.vse.cz/conference-proceedings/>

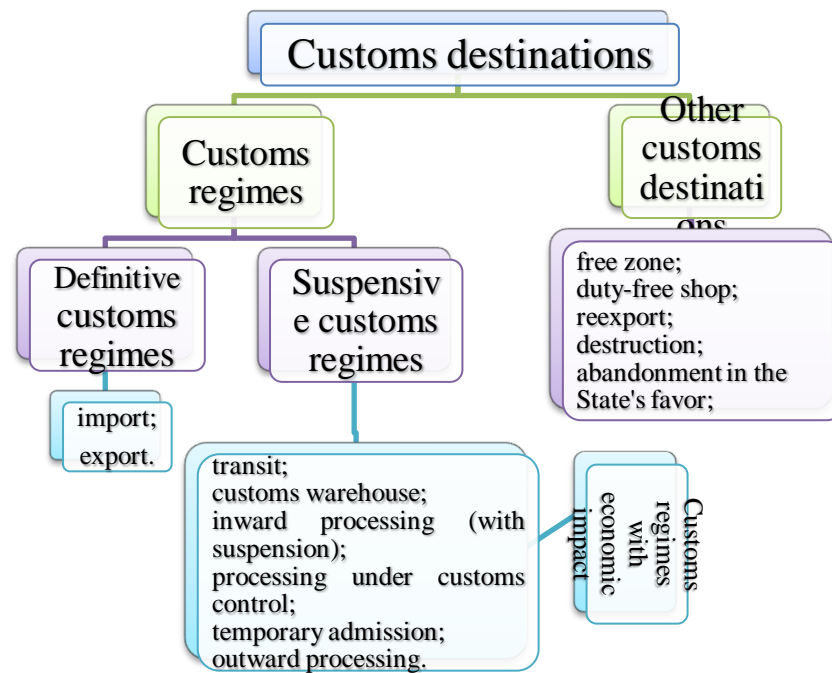

Figure 1. Types of customs regimes

Source: developed by the authors

Such a classification of customs regimes into separate groups or their type separation has legal significance, in particular for understanding their role in the customs control mechanism and for more detailed study of the various aspects of legal regulation. The most complete explanation of the content of customs regimes is the classification, according to their role and place in the general process of economic activity. According to this classification, customs regimes can be divided into two groups - simple and economic regimes.

For definitive customs procedures, there is a common procedure for the application of customs regulations, without exceptions and limitations. These schemes are used for relatively independent and completed commercial operations. With the application of the definitive customs procedures, the imported goods cease to be under customs control; therefore their customs clearance is completed. The term "definitive customs regime" is also related to the fact that such a customs regime may serve to complete the operation of another customs procedure, while the goods acquire the status of "free at customs".⁷

Economic (suspensive) customs regimes are more flexible use of customs regulations and legal instruments, which create additional opportunities not only for the expansion of foreign trade, but also for the development of other forms of international economic integration.

As basic criteria for assigning a customs regime to the economic (suspensive) group the following specific characteristics should be indicated:

- availability of economic importance and justification (from a macroeconomic point of view, regardless of the nomenclature of goods placed under them);
- compliance with the specific situations (agreements) associated with the international division of labor and the opening of national markets, creation of additional opportunities for the development of industry, trade, etc.

⁷Valeeva Julia Sergeevna, Ilikova Liliya Ernstovna, Nurtdinov Ilgiz Irekovich, Ignatev Vladimir Georgievich, Shargu Lilia Stepanovna, Chkalova Olga Vladimirovna, Assessment of personnel and consumer orientation in the realization of value development of services, Proceedings of the "New Silk Road: Business Cooperation and Prospective of Economic Development" (NSRBCPED 2019), The proceedings series Advances in Economics, Business and Management Research, Volume 131, Publication Date 30 March 2020, ISSN 2352-5428, ISBN 978-94-6252-941-0, DOI: 10.2991/aebmr.k.200324.160, <https://www.atlantis-press.com/proceedings/nsrbcped-19/125937776>

That can be explained by the fact that, as a general rule, economic (suspensive) customs regimes allow the use of goods only for a strictly defined purpose - providing the user of the customs regime with the fulfillment of all stipulated obligations, benefits and economic advantages, by granting tax incentives, and in some cases non-use of prohibitions and restrictions of economic nature. Depending on the chosen customs procedure, as well as on the destination of the goods, on the economic nature, they are divided into three types:

- storage (goods are stored in a constant state of waiting for another customs-approved treatment, they are not used, with the exception of operations for such storage or subsequent use, such as repackaging, sorting and so on);
- temporary admission (goods may be used for their intended purpose, but such use excludes the processing and transformation of goods and should not lead to a change in their condition, except for natural wear and tear);
- processing (goods are used to carry out certain handling and processing operations to completely or partially change the condition of these products).

Depending on the direction of goods movement across the customs border, customs regimes may be of import, export and combined type. The first group of customs regimes, which involves the import of goods into the Republic of Moldova, represents products, goods, goods for domestic consumption, inward processing, temporary admission, destruction, abandonment in favor of the state. Examples of customs regimes of the second group include export, temporary export, re-export, duty-free shop. The third group is the customs transit procedure. Combined customs regimes include customs warehousing, temporary warehousing.⁸

The customs policy represents that component of the commercial policy which is realized with the help of some regulations adopted by the state and that aim at the entry / exit of goods from the country. Customs duties are indirect taxes levied by states on goods that cross their customs border. Therefore, customs duties are instruments of trade policy of fiscal nature, which is a source of revenue for the state budget, having a direct influence on the price of goods subject to import or export⁹.

One of the oldest and most well-known customs regimes is the import customs regime. The import procedure shall be assigned to those goods and means of transport which enter the customs territory without the obligation to take them back out of that territory.

The use of certain customs procedures is limited to a certain territory, in particular, on the territory of a free customs area, free warehouse, customs warehouse, duty free shop. The requirements of such arrangements are the physical placement of the goods in the provided territory and the presence of the goods on it throughout the period of the procedure. The export of goods from the territory of these areas usually requires changes in the customs regime.

Customs regimes limited to certain time intervals include, for example, warehouses, temporary importation, processing under customs control, international customs transit.¹⁰

It is also necessary to distinguish between customs regimes, associated with the granting of preferences for the payment of customs duties, and customs procedures for the placement of goods under which customs duties are fully paid.¹¹ The specificity of the tax in the case of goods placed in accordance with different customs regimes is determined by the provisions of a certain customs regime applied at the stage of declaring the goods in time, if this regime is not definitive.

A number of customs regimes impose additional requirements on the country of origin of the goods. Of these, we can identify regimes applied to foreign goods and to the goods of Moldovan

⁸ Pascu M., Dascaluic D., Şargu L., Coman C. The role of clusters in the development of small entrepreneurs in Romania and the Republic of Moldova, Bulletin of the Transilvania University of Braşov, Series VII: Social Sciences • Law • Vol. 12(61) No. 2 – 2019, pag. 337-347, <https://doi.org/10.31926/but.ssl.2019.12.61.2.16>

⁹Burbulea R., Melnic V. Research-innovation-development activity - defining elements for the development of competitive marketing. In: Scientific papers, UASM, Chisinau, 2015, vol. 43 (Economics), pp. 75-78, 0.34 c.a. ISBN 978-9975-64-275-0.

¹⁰ Gabrichidze B.N., Chernyavsky A.G. Customs law Textbook. M.: Publishing house "Dashkov and K" 2004.

¹¹¹¹ Epifanov A.F., Nekrasov E.M. Russian customs between past and future. - Rostov-on-Don: RIO JSC "Color Printing", 2005

origin. Due to the fact that the goods lose their status of origin of the Republic of Moldova, when they are exported from the customs territory, only goods of foreign origin can be placed in the customs regime applicable to imported goods. Customs warehousing regime (in the case of warehouses for exported goods in accordance with the export customs regime), duty-free shop, and deliveries of goods are used for both goods originating from the Republic of Moldova and from abroad. Each regime has its own specific peculiarity, internal structure, which reflects its content and which has a lot of conditions, requirements and constraints typical for this customs regulation.

CONCLUSIONS

The conditions of customs regulation represent the way it refers to the possibility of introducing goods and means of transport, in accordance with the constraints - direct or indirect restrictions on their subsequent use in accordance with the requirements - actions, which define the application of the customs procedure or its choice.

The modern customs regimes provided by the customs legislation of the Republic of Moldova ensure the flexibility and dynamism of the order of movement of goods and means of transport across the customs border, and the entire customs activity in general, they are important not only for the participants in foreign economic activity but also for the main features of state customs regulations.

BIBLIOGRAPHY

1. Customs Code of the Republic of Moldova no. 1149-XIV of 20.07.2000. In: Official Gazette of the Republic of Moldova, special edition from 01.01.2007.
2. Law of the Republic of Moldova no. 1380-XIII of 20.11.1997 regarding the customs tariff. In: Official Gazette of the Republic of Moldova, special edition from 01.01.2007.
3. Melnic V., Burbulea R. Application of non-tariff policy measures to imported goods. In: Scientific Journal of Economic Studies, ULIM, 2014, an.8, no.2, 0.5 c.a. ISSN 1857-226X;
4. Melnic V., Burbulea R. Application of tariff policy measures to the import of goods. In: Scientific Journal of Economic Studies, ULIM, 2013, year 7, no. 3-4, December, 0.5 c.a. ISSN 1857-226X;
5. Sîrbu E., Melnic V. Customs regulations: The system of customs destinations in the Republic of Moldova. Chisinau: Combinatul Poligrafic, 2009.308p.ISBN 978-9975-4059-4-2
6. Sharafutdinova N., Shargu L., Valeeva Y., Customer-oriented approach in retail networks management, in: Innovation Management, Entrepreneurship And Corporate Sustainability (IMECS),657-667 Prague, Czech Republic, 2016 Proceedings Paper 4th International Conference on Innovation Management, Entrepreneurship and Corporate Sustainability (IMECS) <http://imecs.vse.cz/conference-proceedings/>
7. Valeeva Julya Sergeevna, Ilikova Liliya Ernstovna, Nurtdinov Ilgiz Irekovich, Ignatev Vladimir Georgievich, Shargu Lilia Stepanovna, Chkalova Olga Vladimirovna, Assessment of personnel and consumer orientation in the realization of value development of services , Proceedings of the “New Silk Road: Business Cooperation and Prospective of Economic Development” (NSRBCPED 2019), The proceedings series Advances in Economics, Business and Management Research, Volume 131, Publication Date 30 March 2020, ISSN 2352-5428, ISBN 978-94-6252-941-0, DOI: 10.2991/aebmr.k.200324.160, <https://www.atlantispress.com/proceedings/nsrbcped-19/125937776>
8. Pascu M., Dascaluiuc D., Şargu L., Coman C. The role of clusters in the development of small entrepreneurs in Romania and the Republic of Moldova, Bulletin of the Transilvania University of Braşov, Series VII: Social Sciences • Law • Vol. 12(61) No. 2 – 2019, pag. 337-347, <https://doi.org/10.31926/but.ssl.2019.12.61.2.16>

9. Burbulea R., Melnic V. Research-innovation-development activity - defining elements for the development of competitive marketing. In: Scientific papers, UASM, Chisinau, 2015, vol. 43 (Economics), pp. 75-78, 0.34 c.a. ISBN 978-9975-64-275-0.
10. Gabrichidze B.N., Chernyavsky A.G. Customs law Textbook. M .: Publishing house "Dashkov and K" 2004.
11. Epifanov A.F., Nekrasov E.M. Russian customs between past and future. - Rostov-on-Don: RIO JSC "Color Printing", 2005

METHOD OF SOLVING ATYPICAL SITUATIONS CONDITIONED BY INFLUENCE FACTORS

Șargu Lilia

Assoc. Prof. PhD, University of European Studies of Moldova

Abstract: Economic activity in the current circumstances is subject to several risk factors, dangers, problems, events and other such actions involved in the decision making and strategic process. Knowledge, study and understanding of these actions creates conditions more favorable in their confrontation and also can form immunity to subsequent contact. The work in question deals with a study involving scientists in the field to determine the intensity and the degree of importance of the resolution of the factors that influence of atypical situations arising in the current macroeconomic in our country. Arrange in rank to the importance of the factors forming the macroeconomic atypical situations will allow quick and efficient operation in solving their strategies and action plans for top positions. Effectiveness of the method used by the author is made up of an universality in terms of its use and application in any area, economic zone or country. The expected result will allow solving or preventing problems influence of atypical situations creating and managing them successfully will serve as experience to be implemented worldwide. The findings of the study provide premises dual interpretation, why is placing top policy makers. These factors are quite common though had no serious treatment in recent years by researchers and still not taken seriously in creating atypical situations nationally.

Keywords: atypical situation, factors of influence, degree of importance, area, economic activity field

INTRODUCTION

Atypical situations arising at the macroeconomic level are addressed in terms of complex, dynamic and innovative sphere. The complexity is rendered elements interrelated areas of the national economy and their interaction in terms of impact of avalanches. Modification of aspects of the planned system or changing strategic objectives have a strong resonance including in areas that do not have any direct tangency. The dynamic character is played by uncontrollable factors that influence positive or negative socio-economic processes in the modern society. The rapid growth of scientific-technical revolution, IT system development, geopolitical changes, innovational development, ecological, social, and so contribute to economic development and designing already out of date strategies. Knowledge of the particularities of economic events and proper management is key to success in their approach control procedural and systemic macroeconomic factors of influence.

RESEARCH PURPOSES

Arrangement based on rank of the significance in the resolution of the factors that influence atypical situations arising in the current macroeconomic environment of Moldova. Giving scores characteristic components factors that influence macroeconomic atypical situations arising in Moldova lately.

METHODS USED

The used research methods are based in the selection, synthesis and argumentation characteristics factors influence the creation of atypical situations in society macroeconomic questionnaire design, selecting persons according to experts, conducting data collection, analysis and definition of the training factors influence the situation Moldova's current economic and social field. Identifying by rank the factors influence of atypical situations and founding scientific

arguments based on expert opinion and sources of documentation involved bibliographic multilateral approach and draw relevant conclusions according to objective research experiment.

SURVEY RESULTS

The study was conducted mainly individual by researchers and senior officials in the institutions and research relevant partners. The selection of 26 experts is due to the correlation of economic sciences research scholar in the fields (management and marketing) with professional experience of research in these areas are representative for Moldova. Of these 13 are members of schools of higher education, and the other 13 are full members of the National Institute for Economic Research. The analysis grounded in scientific field research has found that participating experts argue three lines of research: management, marketing and finance. Analyzing the professional experience of experts in the study we found that 11.5% of them professional experience in research up to 10 years, 38.4% have professional experience within the limits from 11 years to 20 years activity, 30.7% have a professional experience over a range from 21 years to 30 years and 19.4% more than 31 years of professional experience. Results of the analysis experts involved in the current study demonstrates professional competence period presented so involved in research and professional field itself. 7% have professional experience in the range of 21 years to 30 years and 19.4% more than 31 years of professional experience. Results of the analysis experts involved in the current study demonstrates professional competence period presented so involved in research and professional field itself. 7% have professional experience in the range of 21 years to 30 years and 19.4% more than 31 years of professional experience. Results of the analysis experts involved in the current study demonstrates professional competence period presented so involved in research and professional field itself.

As a result of scientific documentation and the theoretical field, but also through a practical approach to the synthesis of the results presented in annual reports by government agencies on performance and development of Moldova's performance were identified the 10 Determinants of atypical situations over the last macroeconomic decades in our country. Among these are: economic factors, financial factors, political factors, institutional factors, factors Innovation, managerial factors, natural factors, social factors, technical factors, quality factors [1, 463]. Identify factors that influence of atypical situations we are guided by the appearance of several actions or events which intervened in economic activity, creating problems in the implementation of strategies aimed at achieving the objectives of socio-economic importance to the wider economy. This is shown in Figure 1.

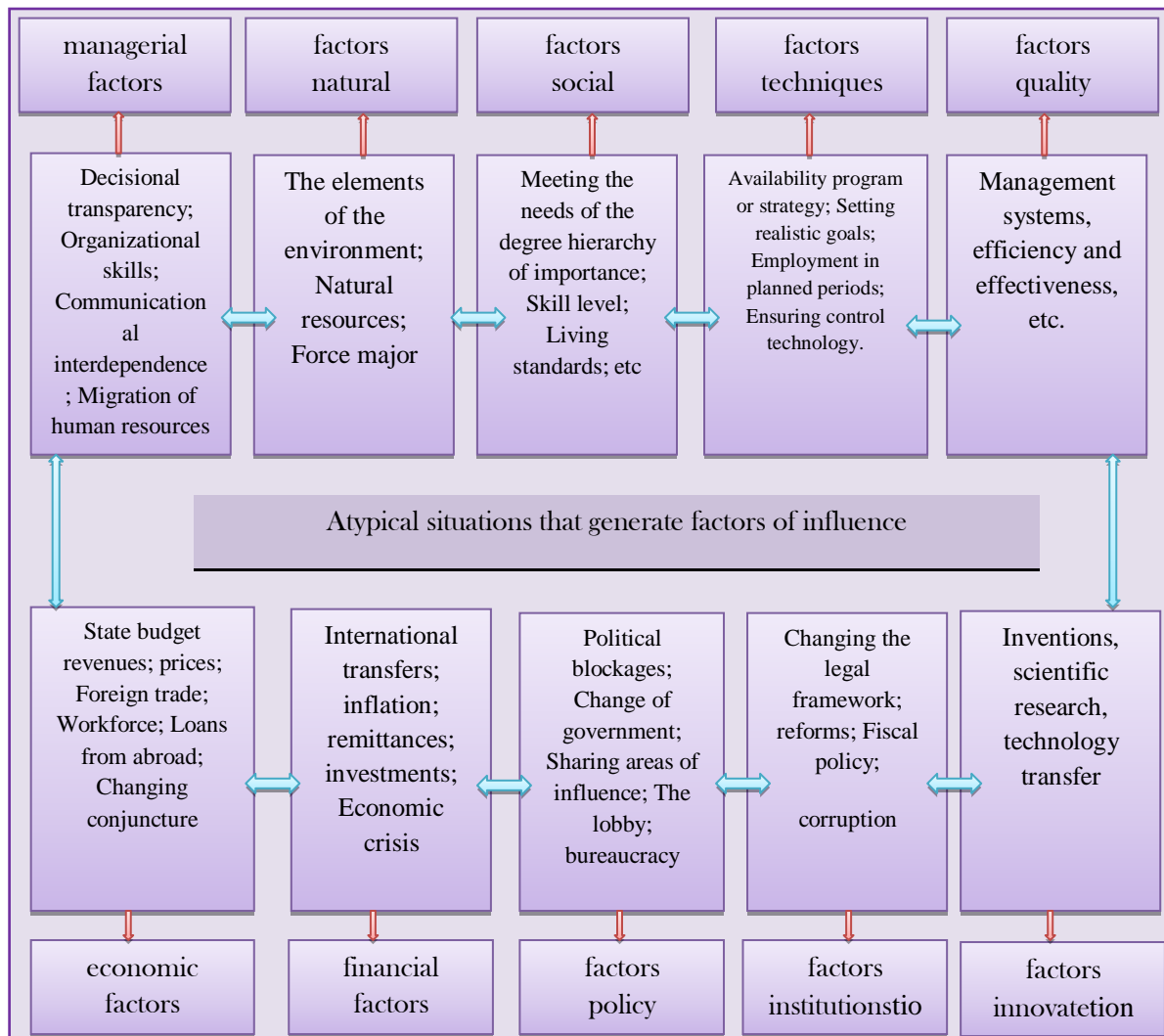

Figure 1. Formation of influence factors in atypical situations

Source: Developed by the author

The spirit of researcher and citizen social responsibility led to the initiation of research concerned. We believe that the initiation approach theoretical and practical atypical situations to be not only a point of initiation of a new field and an important element in the art of leadership management Macroeconomic and scientific effort to help eliminate, prevent or resolve problems created by the appearance of atypical situations.

Analyzing records expert, the findings of the experts involved in the study, established an order of factors influence the degree of importance as follows shown in tabelu1. Depending on the rank their proposed approach to solving depending on the type, degree of complexity, responsibility, etc. The finding is a tool for strategic action at government level in order to solve common atypical macroeconomic situation in Moldova. When determining the prevalence ranking operative in solving atypical situations influenced by factors listed in Table 1, we find that the view set, confirmed and substantiated by experts involved coincide with personal opinion on the subject investigated.

Table 1. Arrangement by ranks of influence factors of atypical situations by the degree of importance in the context of solution

Rank on importance degree and solution	Influence
I	policymakers
II	financial factors

III	economic factors
IV	managerial factors
V	institutional factors
VI	social factors
VII	factors Innovation
VIII	technical factors
IX	Quality factors
X	natural factors

Source: prepared by the author based on data study

So, the scientific level there is the main problem that needs solved if the political emergence of atypical situations. Political factors influence the subject of problems emerged in our society as a result of achieving democracy in managing the educated in the spirit of the planned economy. Political maturity is a key element in the training process and the consequences of this training are borne by the whole economic system in prevalence, social, and others. The top three factors of paramount importance for the settlement account and financial factors and also economic ones. They include a whole package of issues facing both society and public institutions. The human factor has been and will remain present in the context of the market economy as the main element of creating employment for economic activities. Labor issues in Moldova in the last decade is considered an aging population. Professor Gheorghe Paladi more than 40 years dealing with the demographic factor and the aging population [2] has been found in his research since 2009. Given the aging of the population decreases the share of working age population, and this situation may create many problems of the national economy as a whole. The author argues that "aging can become a factor that will hamper economic growth, action of powerful factors in this field consider obvious from both the skilled and the whole society in general. Moldova 2010 operates the National Committee for Financial Stability [4] which was aimed at ensuring appropriate coordination between public authorities, segregation of duties and achieving prompt actions in case of extraordinary financial shocks. The presence of this Committee did not affect in any way the scenarios, financial crisis or theft billion of the banking system although the composition of the Committee are present Governor of the National Bank, Finance Minister and Minister of Economy. Reorganization of the Board and establishing new priorities such as "responsible for macroprudential policy coordination. The reorganization of this Committee and the establishment of new priorities such as "responsible for coordinating the macro-prudential policy, managing the risks that threaten financial stability and financial crisis situations" [5], will be realized only in the context of the National Plan for the implementation of the Association Agreement RM- The EU in the period 2017-2019 and not because very serious events took place in the financial system

Managerial factors are placed in category four of importance to be addressed.[6] Top macroeconomic management is one that creates suspects at increasing the corporate ladder, lacking in some cases not only professionalism and experience in the field and some basic skills theoretical positions held [7, 667]. Paradox initiation professional activity after college, a function of minister, is possible only if an atypical situation in Moldova. Vadim Cojocaru speaks two main factors driving staff selection: performance and potential. Performance is the performance in the current position and potential is an assessment of the candidate's desire to promote the corporate ladder, the desire to lead intellectual and physical potential [8, p 222]. Ensuring management system at the macroeconomic level with competent personnel potential and performance of the system, and a training management has been developed by higher education institutions for public administration, which was eventually closed for reasons of optimization spending. In this context we find that through its actions administrative management factors create stimulus for action in no time. which was eventually closed for reasons of expense optimization.

Institutional factors rank fifth among those who need to be addressed in the context of settlement after macroeconomic influence. Changing the legal framework for public bodies creates special situations in the process of activities, responsibilities by passing from one structure to

another. Another reason for creating performance bottlenecks functions of the legal frame for economic activity in Moldova is to review the fragmented legal framework, the system is not operational or create contradictions, etc. Corruption is a phenomenon that affects public institutions in tasks and thereby influencing the creation of atypical situations macroeconomic and can shake the whole economic system.

Social factors ranked sixth in rank priorities settlement, which from a point of view constitutes a disadvantage, but the optimism is provided by previous eliminating factors that will resolve by itself the influence of these factors. The subsistence minimum [9] calculated by the National Bureau of Statistics averages for a person 1895.7 lei, and for a person of working age is 2014.7 lei per month. Monthly disposable income per person on average in the first semester of 2018 amounted to 2363.9 lei. All this time, the average wage per economy amounted to 6141.2 lei. The subsistence minimum for able-bodied person is sem. I 2018 to 2014.7 lei. The average monthly expenditure for a person in I trimester of 2018 amounted to 2329.8 lei, of which 43.9% are food expenditure, 1.5% for alcohol, tobacco and 10.4% for clothing, shoes goods per a total of 54.8% of essential. Home care, health care, transportation, communications, housing facilities are being spent other 39.5% of revenues, thus ensuring a degree of needs is spent about 84.5%. All this confirms a high standard of living of the population, given that statistics states that "co-relation between the average salary and the average cost of living for the population of working age varies by national economic activities. Living standards in Moldova is estimated and the international press, so "Ziarul financiar" newspaper in Romania presents an article that makes correspondence between average wages and living standards in the Republic of Moldova is the same line with Ukraine in terms of total average wages, with the 212 Euro net [10]. This paper presented a comparison of living standards in various countries, including Moldova net average wage and price through Big Mac index of The Economist. The study shows that in Moldova and Ukraine net average wage is the same level, and this salary in Ukraine can buy 158 Big Mac sandwiches, and Moldova only 100 sandwich Big Mac index according to The Economist. [11]

Innovation factors are those who are placed seventh in rank to the degree of importance in the settlement. Professor Ganea Victoria noted in a scientific article that "the development of science and innovation is the key factor in promoting a competitive industrial policy, adjusted to European standards" [12], and this bears truth and actuality for Moldova. Development of the innovation is a stimulus for economic growth of the country, as demonstrated in practice the countries of Middle East and Japan. It is clear that our country cannot be compared to the potential of these representatives, but certain elements, best practices and partnerships may be considered appropriate for the development of innovative research topics. In this context mention the government's actions to stimulate innovation and technology transfer activities by approving Moldova innovation strategy for the period 2013-2020 "Innovation Competitiveness" [13] to ensure the targets set in the program of the Government European Integration: Freedom, democracy, Welfare and National Development Strategy Moldova 2020 [14]. Supporting technology transfer through the Agency for Innovation and Technology Transfer, financing business by initiating and co-financing projects. [15]

Technical factors were ranked in the top eight priority resolution. They are represented in the fund management actions and measures establishing realistic goals in the strategic vision of long-term macroeconomic compliance periods planned for realization of the planned objectives and actions planned to achieve control objectives. Said Professor appropriate Cotelnic Ala [16, pp. 99-104], that the threshold of the XXI century Moldova needs more than ever to educate the continuity managers to increase the involvement of the human factor in solving difficult economic situations facing our country. Obviously, the human factor is responsible for the strategic and decisional persistent technical factors operational management of macroeconomic processes. Ensuring performance management is not possible without the support of institutional, legal, financial, etc., less assured in the Republic of Moldova in the context of atypical situations caused by factors influence the other nine categories. The author considers important a manager responsible attitude towards the actions of planning, organization, coordination, motivation and control processes to

establish policies and operational strategies to ensure long-term economic growth recorded in the market economy at the macroeconomic level. less assured in the Republic of Moldova in the context of atypical situations caused by factors influence the other nine categories. The author considers important a manager responsible attitude towards the actions of planning, organization, coordination, motivation and control processes to establish policies and operational strategies to ensure long-term economic growth recorded in the market economy at the macroeconomic level. less assured in the Republic of Moldova in the context of atypical situations caused by factors influence the other nine categories. The author considers important a manager responsible attitude towards the actions of planning, organization, coordination, motivation and control processes to establish policies and operational strategies to ensure long-term economic growth recorded in the market economy at the macroeconomic level.

Quality factors are placed last place top priority resolution, in spite of the actuality elements of quality management systems applied in almost all areas of the national economy. Obviously, the quality is excellence in the provision of any action, suit or solution, and ensure this effect depends on the perfect functioning of the elements that contribute to obtaining further liquidation factors negatively influencing the conditions continue to improve. Implementation of quality systems at the micro level, contribute to a quality culture in society that will ensure the future macroeconomic systemic approach. After all development strategies of national and international policies are based aiming for quality purposes and achieve excellence,

Natural factors are last place in the ranking provided by the scientific community involved in the study conducted by the author for research and identify potential external factors influence the formation of atypical situations Subsequent macroeconomic and possibilities of their solution. Character diminished influence in decision-making, but also obvious ability, also known real scarce natural resources of the Republic of Moldova as a direct influence cannot be ensured. A decisive factor in achieving strategic goals will manifest when drawing or contracting resources from third parties, which can use these resources aim of manipulation or influence the management of business processes. Opting for solving force-major situations are usually made in cases of post-factum and peculiarities of settlement are some standard or more or less characteristic of this type of problems. In Moldova in terms of force-major conditions shall be created for liquidation of emergency situations involving the government level closest structured character and gender issue. These working on non-stop until the liquidation of the exceptional situation and involving all additional sources for passing crisis period. Usually such situations are created by climatic factors (rainfall, rainfall anomaly, flood, fire, etc.), hazardous spills, incidents, etc.

CONCLUSIONS

The study draws the formulation of fundamental conclusions based on the significance of influence factors in atypical situations. As a result of expert assessment establishes that economic activity in Moldova is mainly influenced by political factors, which shows premise atypical situations dual interpretation. Logical factors contribute most insignificant action on economic processes are established first among atypical situations. In these conditions we are left to conclude that each country has individual characteristics determining the rank of importance in solving atypical situations caused by factors influence. Also, we consider that the approach to arranging by rank the factors of influence contributing to atypical situations where the degree of importance, is treated scientifically and concluded by experts in the field of socio-economic is one of the most appropriate in dealing with economic, social, legal and financial shortcomings in Moldova. In this context we consider it appropriate to mention that a systemic approach to the method of solving atypical situations under current conditions pate be directed to the following recommendations:

- the method of determining the priority rank atypical situations in the formation of long-term strategies at macroeconomic level;
- taking practice solving atypical situations at branch level by establishing influence factors and elements that contribute to their training

- scientific and multilateral approach to treating factors creating atypical macroeconomic situations in the context of their resolution;
- systemic approach atypical situations at economic sector, industry, field, etc.

BIBLIOGRAPHY

1. Şargu L. (2018) Factors training atypical situations in market conditions, the materials of the international conference "Development of sustainable socio-economic Euroregions and border areas" XIV edition, Iasi, Romania, November 9, pp 463-470
2. Paladi G., et al, (2009) Aging in Moldova: economic and social consequences, Chisinau, Inst. European Integration and Political Sciences, ISBN 978-9975-9742-2-6
3. Findings and Solutions STATE FINANCIAL STABILITY: MEANING, DEFINITION, measures to ensure Rodica Perciun, INCE, [online]https://ince.md/uploads/files/1412318407_stabilitate-financiara.pdf (Visited on 12.01.2019)
4. Government Decision no. 449 of 02.06.2010 regarding the creation of the National Committee for Financial Stability, published on 04.06.2010, Official Gazette nr.87-90
5. The government decided to reorganize the National Committee for Financial Stability, better risk management in the system [online]<https://gov.md/ro/content/guvernul-decis-reorganizarea-comitetului-national-de-stabilitate-financiara-pentru-o-mai> (Viewed from 10/12/2019)
6. **Belostecinic G., Şargu L.**, Managing Human Resources Involved in Solving Atypical Situations: A Motivational Model, Proceedings of the "New Silk Road: Business Cooperation and Prospective of Economic Development" (NSRBCPED 2019), The proceedings series Advances in Economics, Business and Management Research, Volume 131, Publication Date 30 March 2020, ISSN 2352-5428, ISBN 978-94-6252-941-0 DOI:10.2991/aebmr.k.200324.061, <https://www.atlantis-press.com/proceedings/nsrbcped-19/125937881>
7. Sharafutdinova N., **Shargu L.**, Valeeva Y., CUSTOMER-ORIENTED APPROACH IN RETAIL NETWORKS MANAGEMENT, in: INNOVATION MANAGEMENT, ENTREPRENEURSHIP AND CORPORATE SUSTAINABILITY (IMECS), 657-667 Prague, CZECH REPUBLIC, 2016 Proceedings Paper 4th International Conference on Innovation Management, Entrepreneurship and Corporate Sustainability (IMECS) <http://imecs.vse.cz/conference-proceedings/>
8. Cojocaru V., N. Burlacu, (1999) Management, Moldovan ASEM Publishing, pp 222.
9. The minimum of subsistence, [online]<https://monitorul.fisc.md/editorial/marimea-minimului-de-existena-18957-lei.html> (Visited 1/12/2019)
10. Minimum of existence for the first semester of 2018 [online] <http://www.statistica.md/newsview.php?l=ro&idc=168&id=6129> (Visited on 13.01.2019)
11. Ziarul financiar, which are wages and living standards in Europe. Where is Romania [online]<https://www.zf.ro/business-international/care-sunt-salariile-si-nivelul-de-trai-in-europa-unde-se-situeaza-romania-17059543> (Visited 1/13/2019)
12. Ganea V., O. Bujor, national policy and current drivers of growth: interaction and integration, academic journals, [online] <http://www.akademos.asm.md/files/Politica%20inovationala%20si%20factorii%20actuali%20de%20crestere%20economica%20interactiune%20si%20integrare.pdf>

13. Government Decision no. 952 of 27.11.2013 on approval of Moldova's innovation strategy 2013-2020 Innovation Competitiveness, published 06.12.2013 in the Official Gazette no. 284-289
14. Law no. 166 of 11.07.2012 on approval of the National Development Strategy Moldova 2020 30.11.2012 published in the Official Gazette no. 245-247
15. Enterprise Europe Network No.6 / 2016 Technology transfer - tool for SMEs [online] <https://www.odimm.md/files/publicatii/Newsletter.EEN.6.pdf> (Visited on 01.13.2019)
16. Cotelnic A., (2011) Management professionalization in Moldova: current status and future prospects, *EconPapers*, vol.13, issue 1, pp. 99-104, [online]http://www.managementgeneral.ro/pdf/1_2011_9.pdf

EVOLUTION OF THE MANAGEMENT MECHANISM FOR HIGHER EDUCATION SERVICES IN THE RUSSIAN FEDERATION AND THE REPUBLIC OF MOLDOVA

Șargu Lilia, Valeeva Julia

Assoc. Prof. PhD, University of European Studies of Moldova , Assoc. Prof. PhD,
Kazan State Power Engineering University, Russia

Abstract: The national education system in part and in a global context as a whole depends directly on ensuring the sustainable development of world economic systems. Knowing and comprehending the level of provision of educational services at national level is one of the national priorities. The article addresses an important issue for the nation and for humanity - education and its development prospects in an evolution of about 20 years since the establishment of the governing independence of the two states. Although some geographical and economic characteristics do not allow us to do a comparison, we still consider the education without borders and the previous application of a unique education system we can approach this subject in compatibility for the two states. The authors have tried to relay a parallel evolution of the educational systems of the two states over the last 20 years. The conclusions of the study provide premises for finding that the two systems faced approximately the same problems and are influenced by the same factors in ensuring a quality educational service. This topic has been studied by authors in previous research, allowing them to provide well-founded and relevant conclusions.

Keywords: quality, education system, higher education, university, human capital.

INTRODUCTION

Education is the principal factor in the formation and transfer of new knowledge and universal cultural values, in the development of human capital, formation of national identity, promotion of values and so on. It plays a decisive role in creating the prerequisites for sustainable human development. The quality of education largely determines the quality of life and creates opportunities for the full realization of the capabilities of each citizen. So, concerns for the development of a quality education system are an important element in the strategic planning of each country regardless of position, size, economic potential, diplomatic relations. The present research in the vision of the authors comes to present an evolution of the performances, tendencies and steps taken towards the development of an integrated educational system, efficient and competitive, while filling some gaps in the existing system. The presentation of the joint study for the Russian Federation and the Republic of Moldova has several arguments, among which we consider:

1. that the education system can be compared and analyzed regardless of the size of the countries,
2. and the period of approximately 50 years of application of a common system in the field of education has a significance in everything that happens in the current education system.

At the same time, we must mention that in the Soviet period, in the national economy, in the opinion of several researchers, the efficient functioning of the mechanisms for ensuring the quality of services of the higher education system results from the common influence of the following factors.¹:

¹Management of quality in educational institutions: materials of the refresher course / D.V. Puzankov, S.A. Stepanov, etc. - St. Petersburg: FROM SPBGETU "LETI," 2006. S.89; Dannikov A.I. Problems of forming the quality of education in the national educational space of the Soviet Union. - 2017. - 3. - S.15 - 19; Efremov L.G., Abrkov V.S., Koshcheev I.G. New approaches to the development of models of the system of support for decision-making and management of the university / Herald of Chuvash University. 2013. No 1. S. 227.

- the presence of a single directive, a rigid system of unified state management and quality control of education, offered to organizations in the higher education system;
- the functioning of the distribution system of graduates of higher education organizations, which ensures a high level of practical orientation of educational programs;
- the existence of the developed social status of university professors, conditioned both by the significant level of remuneration, compared to the average indicators for the USSR economy, and by the evolved system of additional material and non-material benefits.

At the same time, the Soviet higher education system is characterized by a level of ideological connections, preventing, to some extent, the intensification of processes to ensure a high level of quality of educational programs. In this context, we carried out the periodization of the main trends in the formation of mechanisms for quality assurance of higher education system services based on a study of the literature (Table 1).

Table 1 The main directions for the development of mechanisms for managing the quality of higher education services in the economy of the Russian Federation / Republic of Moldova

Time periods (years)	The main directions for the development of mechanisms for managing the quality of higher education services in the Russian Federation / Republic of Moldova
1. 1992-1995	Insufficient attention is paid to the quality management of educational services.
2. 1996-2000	Fragmented management of the quality of higher education services. Intensifying the development processes of non-state higher education institutions.
3. 2001-2010	Formation of the system of compulsory standards in state education for the new generations. Integration of the higher education system of the Russian Federation in the Bologna process (since 2003).
4. 2011-present	Forming the legislative basis for the extensive comparative assessment of the quality of educational services of higher education organizations.

Source: (generalized by authors)

PURPOSE AND OBJECTIVES

The authors intend to present in this study the mechanism for managing the quality of services in the field of higher education based on the experience in this field of two states with a precedent of joint collaboration of almost 50 years.

The effective remediation of the quality management mechanisms of the educational services of the organizations in the higher education system of the Russian Federation / Republic of Moldova, in our opinion, must be based on a complex study of the evolution of trends and problems in the development of quality management systems. of service investigated in the period of 1992-2017.

PERIOD OF DECLINE IN EDUCATION

The quality of education in the Russian Federation and the Republic of Moldova, in 1990, showed a decrease, without exception, in all fields, a fact recognized by most experts in the field of educational services. At the same time, there are various views in the literature on the main reasons for this type of sharp decline. In particular, E.T. Gaidar described "the style of management of Russian university complexes as a fundamental reason for the relatively low quality of higher education in the national economy in the indicated period, which he considers quite archaic and does not meet the requirements of market standards."². We cannot agree with this point of view, because, in our opinion, the main reasons for reducing the quality of education in higher education

²Gaidar E.T. Gibberish empires. - M.: From the IEP, 2017. S.71.

institutions in the Russian Federation and in the Republic of Moldova in 1990 were not so much the insufficient managerial qualifications of the body. administrative and managerial management of universities, as well as the total incomplete financing of the higher education system as a whole. This period manifested itself in the education system as a bridge from a member state of a community to an independent state.

N.A. Voskolovich adheres to the conspiracy theory about the reasons for the decline in the quality of Russian higher education in 1990, referring to some foreign powers interested in the deliberate "collapse" of the higher education system in the Russian Federation³. In our opinion, this position is too cardinal, moreover, in 1990, certain American and European educational foundations actively supported the educational initiatives of several Russian universities (for example, in the Republic of Tatarstan, the funds targeted for the development of numerous higher education were provided by the J. Soros Foundation).

In our opinion, the main reasons for the decline in the quality of specialist training by the universities of the Russian Federation in most fields and specialties since 1990 are:

- the extreme underfunding of the internal higher education system, the real financing of this sphere in 1992-1996 in accordance with the so-called "residual principle" of the allocation of budgetary means;

- significant reduction, compared to the Soviet period, of the social status of teaching staff in Russian universities (for example, according to official state statistics from 1995, the average level of remuneration of university teachers, in terms of comparable cost, decreased to the level of 1985, 4.25 times⁴)

- underdevelopment of systematic methodological tools for ensuring the quality of higher education services in the new conditions of the economy;

- insufficient state control both intra-university and central on the quality of educational services provided by educational institutions;

- intensifying the training and implementation processes of the activities of non-governmental educational organizations, as well as of the regional branches of the universities, which offer significant educational services of low quality, but also, obviously, low quality;

- Insufficient level of integration of universities and industrial enterprises (industrial employers), conditioned primarily by significant financial, production and organizational problems of the latter, which do not allow the realization of complex programs on industrial practice, joint projects research and education with higher education organizations, which, in the national economy as a whole, have had a negative impact on the level of practical orientation of educational services.

At the same time, we will mention that, in the period 2001-2017, most of the highlighted problems, which appeared in 1990, regarding the insufficient level of quality of educational services of higher education organizations in the Russian Federation and the Republic of Moldova, were largely solved. However, the problem of the obviously low level of remuneration and, respectively, of the social status of teachers in several universities, as well as of ensuring the high quality of educational services in non-governmental organizations of the higher education system and in regional branches of universities remains relatively unresolved. In this regard, each country has initiated long-term strategic planning to address the problems facing the education system. Thus, in the Republic of Moldova as a result of studying the existing situation at the time of establishing the Education 2020 Strategy were found only 50% of the population (following the study Institute of Public Policy, Public Opinion Barometer, 2001-2012) as satisfied with the quality of educational services being substantiated of a low degree of employment of young graduates. This whole study showed a very weak connection between the pre-professional development process and the requirements of the labor market. 2001-2012) as being satisfied with the quality of educational services being substantiated by a low degree of employment of young graduates. This whole study showed a very weak connection between the pre-professional development process and the

³Voskolovich N.A. Economy of paid services. - M.: Infra-M, 2017. S.192.

⁴Russian statistical yearbook. - M.: From the Federal Office for State Statistics, 2017. S.322.

requirements of the labor market. 2001-2012) as being satisfied with the quality of the provision of educational services being substantiated by a low degree of employment of young graduates. This whole study showed a very weak connection between the pre-professional development process and the requirements of the labor market.

Generally, the 2001-2010 period is characterized by a significant increase in funding for the activities of higher education organizations in the Russian Federation (during this period, the increase in budget funding in this area was 3.1 times⁵). Consequently, this trend has had a positive impact on factors that form the mechanisms for ensuring the quality of services of higher education organizations, such as: the possibility for universities to modernize the park with special equipment, complex computerization of the educational process and increase the level of remuneration. the teaching staffs. Also, during this period, the Republic of Moldova registers insignificant evolutions of the Gross Domestic Product and of the economic growth partially affected by crises such as the one from 2008-2009, but the state increases the financing in the educational system every year. But unfortunately, the expenditure on education has failed to meet the needs of qualitative training of the workforce.

THE BOLOGNA PROCESS

According to the data presented in Table 1, the beginning of the integration of the educational space in the Bologna process was a significant field of quality assurance of the educational services of higher education organizations in the Russian Federation, in the years 2001-2010. The main directions of this type of integration are⁶:

- the transition from a system with one level of training of graduates of higher education organizations (specialty) to a system with two levels (bachelor's and master's programs);
- introduction of scoring system technology for quality control of educational services;
- the development of a multidisciplinary system of integration relations and relations between the universities of the Russian Federation and the most important foreign universities, primarily European ones, the so-called "double degree" programs, specialist exchange systems, common e-education technologies at distance (e-learning).

In the Republic of Moldova, the transition to the Bologna process began in 2005 with the accession to the Berghen Conference (Norway), which considered it necessary to adapt national education to the requirements of European education. This step for the education system in the Republic of Moldova has brought more problems than solutions. The period of compatibility of the country's education system with the European one is still present regardless of the adaptation of the nomenclatures of vocational training fields, the separation of the system in several pre-university and university areas, the implementation of the national system of transferable academic credits and evaluations in the quality management system. .

The main indicated directions of the Bologna process, with the exception of integration mechanisms, are evaluated extremely ambiguously by local specialists in terms of ensuring a high level of quality of educational services in general. Thus, A.A. Gretchenko considers that the differentiation of education levels for undergraduate and master's programs, which underlies the Bologna process, is not entirely preferable for the national educational space, as it is impossible to train qualified specialists in most fields only during four years of study (standard period for the license). Respectively, many employers are not interested in hiring undergraduates due to the need to invest significantly in their further education directly at the place of production.⁷ .

⁵Russian statistical yearbook. - M.: From the Federal Office for State Statistics, 2017. S.511.

⁶Galimov A.M. Integrated approach to building a quality system in a professional educational institution / Modernization of vocational education: questions of theory and practical experience: Materials of the International Scientific and Practical Conference dedicated to the Year of the Teacher. - Kazan: Print-Service-XXI Century, 2010. S.54.

⁷Gretchenko A.A. Innovative technologies in the field of educational services / Creative economy. - 2017. - Volume 3. - No 8. S. 27.

The scoring system is also a rather ambiguous tool for ensuring the quality of services of organizations in the higher education system. On the one hand, this type of system allows the unification of requirements for the organization of the educational process, ensuring a complete control of academic performance based not only on exams and success of student tests, but also on the development efficiency of teachers throughout the educational semester.

On the other hand, in many higher education organizations in the Russian Federation, through the introduction of the scoring system has led to processes of total introduction of technologies for testing students' knowledge through exams, conducted mainly on the computer. The use of this type of testing technology is quite problematic, especially in the humanities cycle, in terms of ensuring high quality training of long-term specialists. As mentioned, and in particular by AG Druzhinin, testing technologies in the scoring system are largely focused on the basic learning of knowledge, but not on the formation of logical links between the individual blocks of the educational program,⁸.

The Republic of Moldova faced problems with the competence of information technologies implemented in the teaching-learning-assessment process. Distance learning in online format became part of the Education Code in 2014, which until now is capitalized by education institutions. The main problems of marginalizing this way of providing educational services are platforms for the development of the educational system that require additional financial resources both for the implementation and for training the beneficiaries for use and the provider for the quality of teaching.

QUALITY SYSTEM

The higher education system of the Russian Federation has identified a significant organizational innovation from 2001-2010 which has been the formation, in most organizations, of units for management and quality control of the educational process.⁹ For the period 2011-2017, regarding the functioning of the mechanisms for ensuring the quality of educational services, the following main trends were characteristic, such as: improving the system of state standards for the quality of education (firstly, in the formation and adoption of state educational standards in the fourth generation), the development of new requirements for attestation and accreditation as higher education organizations and as individual educational programs, complete automation of the processes of providing educational services, etc. In general, in 2011-2018, one of the main directions of state regulation of the higher education system of the Russian Federation is the formation of the basis for a quantitative comparative assessment of the quality of educational services. Therefore, in 2010, The Ministry of Education and Science of the Russian Federation has approved a list of benchmarks for the effectiveness of budgetary organizations in the field of higher education, which can be considered as criteria for effectiveness in providing educational services. Several indicators were included in the specified list, such as: efficient indicators of the quality of the educational process (average USE score, share of students who are citizens of foreign countries, share of baccalaureates studying in the master's program, etc.); indicators of students' social security (providing places in dormitories, social assistance, etc.); employability of graduates. which can be considered as criteria of effectiveness in providing educational services. Several indicators were included in the specified list, such as: efficient indicators of the quality of the educational process (average USE score, share of students who are citizens of foreign countries, share of baccalaureates studying in the master's program, etc.); indicators of students' social security (providing places in dormitories, social assistance, etc.); employability of graduates. which can be considered as criteria of effectiveness in providing educational services. Several indicators were included in the specified

⁸Druzhinin A.G. Institutional modernization of the Russian economy: territorial aspect. - Rostov-on-Don: From Rostov Un-ta, 2014. S.71.

⁹Valeeva Julia, Shargu Lilia, Role of Increasing Innovation Activity at Universities, Scientific, Vol. 50: Economics: Materials International Scientific Symposium "Prospects for Sustainable Development of Rural Areas and the New Economic Challenges" celebrating 85 years of the founding of the University of State Agrarian Affairs of Moldova., October 6, 2018, Chisinau, - 2018, c. 253-262, 0.6. p.s.

list, such as: efficient indicators of the quality of the educational process (average USE score, share of students who are citizens of foreign countries, share of baccalaureates studying in the master's program, etc.); indicators of students' social security (providing places in dormitories, social assistance, etc.); employability of graduates. indicators of students' social security (providing places in dormitories, social assistance, etc.); employability of graduates. indicators of students' social security (providing places in dormitories, social assistance, etc.); employability of graduates.

Higher education in the Republic of Moldova faced the problem of quality which was approached differently in the education system¹⁰. On the one hand, the efficiency standards for the school subjects that appeared in 2010, on the other hand, the implementation of the Quality Management System and the certification in the ISO 9001 system of the institutions in the educational field. Each unit, considering as a commitment the implementation of the quality system, ensured the monitoring and application of the quality requirements towards the service provided.¹¹

The quality standards that emerged in 2013 gave a respite to the performance-based education system, which has become a real tool for assessing quality at all levels, dimensions and participating elements. In the absence of an institution specialized in control and evaluation of both institutions and teachers, quality assurance in educational institutions in the Republic of Moldova until 2015 was very difficult, even if the Ministry of Education had all the powers to monitor quality in the education system. By Government Decision no. 217 of 22 04.2015 on the National Agency for Quality Assurance in Vocational Education in the Republic of Moldova was created the structure of quality assurance in education, which becomes operational only in 2016 after the development of evaluation methodologies.

The negative impact of corruption on the quality of higher education services can also be confirmed statistically. At present, there are insufficient representative estimates of the general level of corruption in higher education organizations in the Russian Federation.

In general, the current problems with the functioning of the quality assurance mechanisms of the services of higher education organizations in the Russian Federation, identified by the author, are closely interlinked.¹². So, financial problems involve insufficiently solving the problems of training and improving the potential of university staff; organizational problems are associated with the problems of ensuring the quality of educational services of the methodological plan, etc. Consequently, in order to solve such problems, a systematic approach is needed, which, in our opinion, must be based on a comprehensive quantitative assessment of the quality of educational services provided by higher education organizations.

CONCLUSIONS

In the context of the statement that the competitiveness and quality of life depends on the quality and relevance of education, we presented an evolution of the market actions of the higher education education system in the Republic of Moldova and the Russian Federation (Tatarstan Region). The educational system has faced and is facing factors that create difficulties in the process of organizing, conducting and controlling the educational process. In the current period we do not live the best times of the educational system, in fact as it has always been. In the research summary we conclude:

- the establishment of priority directions for the educational system both in the Republic of Moldova and in the Russian Federation in various periods of evolution have contributed to the

¹⁰ Șargu L. Quality assurance system in the republic of moldova as adopted from the european union.// Proceedings of 25th International Scientific Conference —New look in world sciencel, USA, Morrisville, Lulu Press, 1 september 2018, pp 31-38

¹¹ Șargu L., Atypical situations in the educational system of the Republic of Moldova, International Scientific-Practical Conference "European Integration: Economic-Legal Aspects", 4th Edition, December 21, Chisinau Lira Publishing House, 2018, pp. 41 - 47

¹² Șargu L., Valeeva Yu., Methodological approaches to the management of client orientation in the development of management system of services, European Journal Of Accounting, Finance & Business, Volume X / 2019 Issue (XX) / June 2019, Suceava Romania, ISSN 2344-102X, ISSN-L 2344-102X, <http://www.accounting-management.ro/index.php?pag=showcontent&issue=20&year=2019>

development of education through the mechanisms of their realization and implementation. Providing the balance of the educational system affected by demographic, economic and social factors in different periods was possible only through appropriate funding and under the conditions of national fiscal policies.

-increasing the efficiency of the education system being possible due to multilateral approaches and awareness of the changing demand of the labor market. Taking advantage of information technology opportunities will be possible with the expansion of the educational offer and the diversity of lifelong learning systems.

- ensuring investments in human capital will be the main problem in ensuring the quality management system at branch, institutional, local, individual level. And the structural and qualitative compatibility of the national education system compared to the European one will contribute to the formation of common strategies of communication, exchange of experience and systemic approach.

The contemporary stage of the evolution of education systems in the world are currently focused on quality systems. Today, the quality of professional training has become very important both from the service - university and from the beneficiaries of studies and the employer. Only a joint effort will implement the engine, and we will benefit from success together.

BIBLIOGRAPHY

1. Quality management in educational institutions: materials of the refresher course / D.V. Puzankov, S.A. Stepanov, etc. - St. Petersburg .: FROM SPBGETU "LETI," 2006. S.89;
2. Dannikov A.I. Problems of forming the quality of education in the domestic educational space of the Soviet Union. - 2017. - 3. - S.15 - 19;
3. Efremov L.G., Abrkov V.S., Koshcheev I.G. New approaches to the development of models of the system of decision-making support and university management / Herald of Chuvash University. 2013. No 1. S. 227.
4. Gaidar E.T. The death of the empire. - M.: From the IEP, 2017. S.71.
5. Voskolovich N.A. Economy of paid services. - M.: Infra-M, 2017. S.192.
6. Russian statistical yearbook. - M.: From the Federal Office for State Statistics, 2017. S.322.
7. Russian statistical yearbook. - M.: From the Federal Office for State Statistics, 2017. S.511.
8. Galimov A.M. Integrated approach to building a quality system in a vocational school / Modernization of vocational education: questions of theory and practical experience: Materials of the International Scientific and Practical Conference dedicated to the Year of the Teacher. - Kazan: Print-Service-XXI Century, 2010. S.54.
9. Gretchenko A.A. Innovative technologies in the field of educational services / Creative economy. - 2017. - Volume 3. - No 8. S. 27.
10. Druzhinin A.G. Institutional modernization of the Russian economy: territorial aspect. - Rostov-on-Don: From Rostov Un-ta, 2014. S.71.
11. Valeeva Julia, Shargu Lilia, Role of Increasing Innovation Activity at Universities, Scientific, Vol. 50: Economics: Materials International Scientific Symposium "Prospects for Sustainable Development of Rural Areas and the New Economic Challenges" celebrating 85 years of the founding of the University State Agrarian Affairs of Moldova., October 6, 2018, Chisinau, - 2018, c. 253-26, 26. p.s.
12. Şargu L. Quality assurance system in the republic of moldova as adopted from the european union.// Proceedings of 25th International Scientific Conference —New look in world sciencel, USA, Morrisville, Lulu Press, 1 september 2018, pp 31-38

13. Şargu L., Atypical situations in the educational system of the Republic of Moldova, International Scientific-Practical Conference "European Integration: economic-legal aspects", 4th ed., December 21, Chisinau Lira publishing house, 2018, pp. 41 - 47

14. Shargu L., Valeeva Yu., Methodological approaches to the management of client orientation in the development of management system of services, European Journal Of Accounting, Finance & Business, Volume X / 2019 Issue (XX) / June 2019, Suceava Romania, ISSN 2344-102X, ISSN-L 2344-102X,<http://www.accounting-management.ro/index.php?pag=showcontent&issue=20&year=2019>

ORGANIZATION OF THE EUROPEAN COURT OF AUDITORS

Anișoara Băbălău

Assoc. Prof. PhD, University of Craiova

Abstract: The European Court of Auditors was established by the Treaty of Brussels of 22 June 1975, which entered into force on 1 June 1977. The first sitting of the European Court of Auditors was held on 25 October 1977. The seat of the European Court of Auditors is located in Luxembourg. By the Maastricht Treaty, the Court of Auditors became a Community institution raised on an equal footing with the European Parliament, the Council of Ministers and the European Commission with legal personality and financial autonomy. The Treaty of Nice gave the European Court of Auditors the opportunity to organize its own chambers for the adoption of special reports. The European Court of Auditors is currently acting as the independent guardian of the financial interests of the citizens of the Union.

Key words: community public finances; community institution; Treaty of Nice; members of the European Court of Auditors; status of members.

În general, activitatea desfășurată de oameni este supusă controlului sub diferitele lui forme, cum ar fi controlul financiar, controlul fiscal, controlul sanitar, controlul privind calitatea vieții, controlul tehnic, controlul politic, controlul administrativ de specialitate etc.

Etimologic, noțiunea de control provine din expresia "contra rolus", care înseamnă verificarea actului original după duplicatul care se încredințează în acest scop unei alte persoane¹.

Necesitatea dezvoltării și funcționării a statului a fost urmată de constituirea unor resurse financiare publice, în vederea îndeplinirii nevoilor generale ale societății. Constituirea acestor fonduri publice la dispoziția statului a determinat instituirea unui *control financiar*, pentru a se verifica modul de prelevare și de utilizare eficientă a acestora.

În acest sens, controlul financiar determină aplicarea practică a *funcției de control a finanțelor publice*, exercitându-se doar acolo unde întâlnim relații, procese și fenomene financiare caracteristice constituirii și repartizării fondurilor bănești la nivelul diferitelor structuri organizatorice².

Controlul financiar vizează folosirea eficientă a fondurilor bănești publice, respectarea și aplicarea legislației în domeniu, întărirea disciplinei financiar-fiscale în colectarea resurselor necesare bugetului statului român și resurselor proprii ale bugetului Uniunii Europene (reprezentând contribuția României la acest organism).

Dar controlul financiar nu este doar o formă de control exercitat din exterior asupra instituțiilor publice, ci reprezintă și *un instrument de autoreglare a acțiunilor proprii*.

Cu alte cuvinte, controlul financiar reprezintă o formă de control, care constă în *acțiunea de verificare* desfășurată de organele financiare competente în privința folosirii eficiente a fondurilor publice și administrării patrimoniului public sau privat al statului și unităților administrativ-teritoriale³.

În general, obiectul controlului financiar îl constituie actele și operațiunile care au stat la baza acțiunilor de formare, repartizare și utilizare a fondurilor publice ale statului. În timpul acțiunilor de control, autoritățile competente în acest sens vor verifica dacă actele și operațiunile menționate mai sus

¹Dan Drosu Șaguna, *Tratat de drept financiar și fiscal*, Editura All Beck, București, 2001, p. 329.

²S. V. Mihăescu, *Control financiar*, Editura A 92, Iași, 1996, p. 6.

³Ioan Lazăr, *Dreptul finanțelor publice*, volumul I, Drept bugetar, Ediția a II a, revăzută și adăugită, Editura Universul Juridic, București, 2016, p.293.

îndeplinesc cumulativ următoarele condiții: de legalitate, operativitate, eficiență, economicitate și realitate⁴.

Astfel spus, controlul financiar este o formă complexă de control determinată de existența fondurilor bănești ale statului și ale celorlalte entități publice și se exercită în vederea formării și întrebuințării potrivit legii a acestor resurse bănești de interes public.

Controlul financiar este o activitate de verificare a respectării legalității formării și întrebuințării fondurilor de interes public și, implicit, stabilirea răspunderii juridice și aplicarea sancțiunilor legale în cazul încălcării normelor legale. Privită din acest punct de vedere, *activitatea de control financiar* nu se confunda cu *activitatea financiară de formare și întrebuințare a fondurilor bănești de interes public* asupra cărora se exercită și se efectuează actele și operațiunile de control financiar.

De asemenea, *activitatea de control financiar* și *activitatea financiară* au la bază reglementări juridice diferite. În general, *actele și operațiunile de control financiar* constau în verificări faptice și documentare, consemnări scrise ale constatărilor, formulări de concluzii, emiteri de decizii de impunere, sesizarea organelor de urmărire penală etc. Așadar, activitatea de control financiar este realizată de organe ale statului cu atribuții de verificare a respectării și aplicării normelor juridice de control financiar și se exercită asupra tuturor organelor de stat, precum și al instituțiilor publice atât centrale, cât și locale.

Dintre formele moderne de organizare ale controlului financiar, putem menționa organizarea aplicată în Franța și în alte state europene, denumit și *control al execuției bugetare destat*. Acesta, la rândul lui, cuprinde *controlul intern*, cu caracter administrativ și *controlul extern*, cu cele două forme ale sale, *controlul jurisdicțional* și *controlul parlamentar*⁵.

Controlul intern, denumit și administrativ, se exercită la nivelul administrației finanțelor publice, prin personal specializat în activitatea de inspecție generală a finanțelor, care funcționează în subordinea Ministerului Finanțelor. Aceasta formă de control vizează modul de realizare a veniturilor atât publice, dar mai ales bugetare, angajarea și ordonanțarea cheltuielilor publice, precum și controlul contabilității bugetare.

Controlul parlamentar se exercită prin aprobarea fiecărui buget de stat, a conturilor de execuție a acestor bugete, precum și în cursul exercițiilor bugetare prin dezbaterile datelor curente de execuție cerute Guvernului de către Parlament.

Controlul extern jurisdicțional se exercită de Curtea de Conturi și cuprinde procesul de verificare a conturilor de execuție sau bilanțurile contabile ale organelor de stat centrale și locale, ale instituțiilor publice, firmelor de interes public și autorităților locale.

La nivel european, prin controlul financiar se înțelege ansamblul și intercondiționarea dintre următoarele forme de control privind formarea și utilizarea resurselor financiare publice: controlul intern, auditul public intern și auditul public extern⁶.

În România, organizarea controlului financiar a fost adaptată structurii finanțelor publice actuale asemănătoare celei consacrate în statele contemporane cu economie liberă de piață. Astfel, prin Legea finanțelor publice s-a statuat ca asupra modului de constituire, repartizare și utilizare a resurselor financiare publice, precum și asupra modului de păstrare și întrebuințare a mijloacelor materiale și bănești ale sectorului public se exercită controlul de către organele legal abilitate.

În prezent, potrivit legislației în vigoare, sunt reglementate mai multe forme de control: controlul intern, controlul financiar preventiv (propriu și delegat), controlul financiar de stat, inspecția fiscală, controlul exercitat de Curtea de Conturi etc.

Controlul intern se referă la ansamblul de măsuri inițiate la o instituție publică cu privire la perfecționarea structurilor organizatorice, metodele, procedurile și sistemele de control și evaluare întreprinse în vederea asigurării unei activități eficiente și eficace. Această formă de control face parte din activitatea internă de autoreglare a acțiunilor proprii.

⁴ Ionel Bostan, *Controlul financiar*, Editura Polirom, 2000, p. 15.

⁵ Ioan Gliga, *Drept financiar public*, Editura All, București, 1994, p.298 și urm.

⁶ Dan Drosu Șaguna, Mihaela Tofan, *Drept financiar și fiscal european*, București, Editura C.H.Beck, 2010, p.210.

Controlul financiar preventiv, stabilit în concordanță cu prevederile Legii 500/2002, privind finanțele publice, vizează legalitatea și regularitatea proiectelor de operațiuni privitoare la fondurile publice sau patrimoniul public, înainte de aprobarea acestora. De asemenea, prin această formă de control se verifică destinația creditelor bugetare, operațiunile de angajamente legale și bugetare, precum și încadrarea de către unitățile publice în cauză în limitele maxime de cheltuieli prevăzute de lege.

Auditul public intern reprezintă o activitate funcțional independentă și obiectivă, care asigură consiliere conducerii pentru buna administrare a veniturilor și cheltuielilor publice, perfecționând activitățile entității publice. Ajută, astfel, *entitatea publică*, să își îndeplinească obiectivele printr-o abordare sistematică și metodică a controlului și a proceselor de administrare, care evaluează și îmbunătățește eficiența și eficacitatea sistemului de conducere bazat pe gestiunea riscului.

Auditul reprezintă procesul desfășurat de persoane fizice sau juridice abilitate legal, numite și auditori, prin care se analizează și evaluează informații referitoare la o entitate publică, utilizând tehnici și procedee specifice, în baza cărora auditorii emit un raport de audit prin utilizarea unor criterii de evaluare cuprinse în legislație sau din buna practică recunoscută unanim în domeniul în care își desfășoară activitatea entitatea auditată⁷.

Controlul financiar de stat se exercită, în principal, de Direcția generală a controlului financiar de stat și de Direcția Generală Antifraudă Fiscală.

Potrivit prevederilor legale⁸, *Direcția Generală Antifraudă* are următoarele atribuții: să efectueze controale în toate spațiile în care se produc, se depozitează sau se comercializează bunuri și servicii ori se desfășoară activități care cad sub incidența actelor normative naționale; să verifice respectarea reglementărilor legale privind circulația mărfurilor pe drumurile publice, căi ferate și fluviale, etc.; să dispună măsuri cu privire la confiscarea bunurilor a căror fabricație, depozitare, transport sau desfacere este ilicită și să ridice documentele financiar-contabile și de altă natură care pot servi la dovedirea contravențiilor sau, după caz, a infracțiunilor; să legitimeze și să stabilească identitatea administratorilor entităților controlate, precum și a oricăror persoane implicate în săvârșirea faptelor de fraudă și evaziune fiscală și vamală constatate și să solicite acestora explicații scrise, după caz; să constate contravențiile și să aplice sancțiunile corespunzătoare; să oprească mijloacele de transport pentru verificarea documentelor de însoțire a bunurilor și a persoanelor transportate; să efectueze operațiuni de control tematic; să efectueze verificări necesare prevenirii și descoperirii faptelor de fraudă și evaziune fiscală și vamală; să întocmească acte de control operativ planificat sau inopinat privind rezultatele verificărilor, să aplice măsurile prevăzute de normele legale și să sezeze organele competente în vederea valorificării constatărilor etc.

Inspekția fiscală reprezintă activitatea desfășurată de organele de inspekție fiscală competente pentru verificarea îndeplinirii de către subiectele pasive ale raporturilor de drept procedural fiscal, altele decât organele fiscale, a obligațiilor ce le incumbă în cadrul acestor raporturi⁹.

Inspekția fiscală se exercită prin *Agenția Națională de Administrare Fiscală*, prin compartimentele de specialitate ale autorităților administrației publice locale sau prin alte autorități care sunt competente să administreze impozite și taxe datorate bugetului de stat. Această competență se poate delega altui organ fiscal printr-un ordin al președintelui Agenției Naționale de Administrare Fiscală.

Sistemul fiscal românesc este unul declarativ, pornind de la acțiunea voluntară a contribuabilului de a calcula, de a declara și de a achita obligațiile sale față de stat. Verificarea exactității calculelor, declarațiilor și a plăților făcute de către contribuabil se face prin intermediul procedurilor specifice controlului fiscal¹⁰.

⁷ Mircea Boulescu, Marcel Ghiță, Valerică Mareș, *Fundamentele auditului*, Editura Didactică și Pedagogică, București, 2001, p. 11.

⁸ Art. 6 al OUG 74/2013 privind unele măsuri pentru îmbunătățirea și reorganizarea ANAF, actualizată în 2020.

⁹ Mircea, Ștefan Minea, Cosmin, Flavius Costaș, *Dreptul finanțelor publice, Dreptul fiscal*, volumul II, Editura Sfera Juridică, Cluj-Napoca, 2006, p.266

¹⁰ Ioan Oprean, *Expertiza și consultanța fiscală*, Cluj-Napoca, 2010, p.4.

*Curtea de Conturi a României*¹¹ exercită controlul asupra modului de formare, de administrare și de întrebuințare a resurselor financiare ale statului și ale sectorului public, precum și asupra modului de gestionare a patrimoniului public și privat al statului și al unităților administrativ-teritoriale. Prin această formă de control se urmărește respectarea legilor în procesul de gestionare a mijloacelor materiale și bănești. De asemenea, această instituție analizează calitatea gestiunii financiare din punct de vedere al economicității, eficienței și eficacității.

În virtutea atribuțiilor conferite de lege, Curtea de Conturi verifică execuția bugetului Guvernului, Parlamentului (Camera Deputaților și Senat), Președinției, Inaltei Curți de Casație și Justiție, Curții Constituționale, Consiliului Legislativ etc. Pe de altă parte, bugetul Curții de Conturi este verificat de către o comisie instituită în acest scop de către Parlament.

De asemenea, Curtea de Conturi își exercită atribuțiile de control și asupra bugetelor regiilor autonome, organismelor autonome de asigurări sociale sau de altă natură, societăților comerciale cu capital majoritar de stat, societăților de investiții financiare, precum și asupra statului și unităților administrativ-teritoriale, în calitate de persoane juridice de drept public.

Pe lângă atribuțiile de audit public extern, Curtea de Conturi este investită prin lege să exercite și atribuții de raportare și de avizare.

Astfel, Curtea de Conturi prezintă anual Parlamentului un raport asupra conturilor de gestiune ale bugetului public național din exercițiul bugetar expirat, cuprinzând și neregulile constatate¹².

Raportul public anual se elaborează de Curtea de Conturi, după primirea contului general anual de execuție a bugetului de stat, contului general de execuție a bugetului asigurărilor sociale de stat, conturilor anuale de execuție a bugetelor fondurilor speciale, conturilor fondului de tezaur, contului anual al datoriei publice. După ce a fost elaborat, raportul public anual se înaintează Parlamentului. Astfel, raportul public anual reprezintă principalul instrument de lucru al Curții de Conturi în relația sa cu Parlamentul.

Potrivit Raportului de activitate pe anul 2019¹³, Curtea de Conturi a României a realizat anul trecut 2291 rapoarte de audit și 5425 de rapoarte de follow-up privind activitatea entităților publice în anul 2018, au fost auditate 2246 de instituții publice sau agenți economici care administrează resurse financiare publice, fiind identificate 18.176 de cazuri de abateri, nereguli sau erori.

Curtea Europeană de Conturi a fost creată ca entitate a Comunităților Europene la 22 iulie 1975 prin Tratatul de la Bruxelles (Tratatul de revizuire a dispozițiilor bugetare ale Uniunii Europene), intrat în vigoare la 1 iunie 1977. Prima ședință (de constituire) a Curții Europene de Conturi a avut loc la 25 octombrie 1977 la Luxemburg (unde se află și sediul actual al acesteia)¹⁴.

Tratatul de la Maastricht a transformat Curtea Europeană de Conturi în instituție comunitară, cu personalitate juridică și autonomie financiară. Întărirea poziției Curții Europene de Conturi în fața instituțiilor comunitare a intervenit pe fondul extinderii atribuțiilor Parlamentului European, inclusiv în materie de control bugetar și al finanțării integrale a bugetului Uniunii Europene din resurse proprii.

Prin Tratatul de la Nisa a fost reglementată posibilitatea Curții Europene de Conturi să-și organizeze propriile camere în vederea adoptării unor rapoarte speciale. Tot prin reglementările acestui tratat, s-a prevăzut faptul că actele Curții nu pot face obiectul unui recurs în anulare în fața Curții Europene de Justiție.

Mai departe, prin prevederile Tratatului de la Amsterdam au fost lărgite atribuțiile de control ale Curții Europene de Conturi, inclusiv asupra organismelor publice sau entităților private beneficiare ale fondurilor europene¹⁵.

¹¹ Art. 140 alin.1 din Constituția României.

¹² Art.140 alin.2 din Constituția României.

¹³ [www.curteadeconturi.ro/publicatii/raport de activitate pe anul 2019.pdf](http://www.curteadeconturi.ro/publicatii/raport%20de%20activitate%20pe%20anul%202019.pdf)

¹⁴ Dan Drosu Șaguna, Mihaela Tofan, *op.cit.*, p.215.

¹⁵ Idem. p.216.

Din punct de vedere organizatoric, numărul membrilor Curții Europene de Conturi a variat în funcție de numărul țărilor care au făcut parte, în diverse perioade de timp, din Uniunea Europeană- nouă, zece, doisprezece, cincisprezece, douăzeci și cinci, douăzeci și șapte. Acestia sunt aleși din rândul personalităților care fac sau au făcut parte în țările de origine din instituțiile de control extern sau posedă o calificare specială pentru această funcție¹⁶.

Membrii Curții Europene de Conturi își exercită atribuțiile în deplină independență și în interesul general al Uniunii Europene.

În prezent, Curtea Europeană de Conturi este organizată ca un **organ colegial** compus din 27 de membri, câte unul din fiecare stat-membru al Uniunii Europene. Curtea se reunește în colegiu de 27 de membri, în general, de două ori pe lună, pentru a dezbate și adopta diferite documente, cum ar fi principalele publicații(raportul privind fondurile europene de dezvoltare și raportul privind bugetul general al U.E.).

Membrii Curții sunt nominalizați de către fiecare stat-membru și numiți de Consiliu, după consultarea Parlamentului European, pentru un mandat de șase ani(cu posibilitatea de reînnoire)¹⁷.

De asemenea, membrii Curții de Conturi Europene și personalul de audit sunt organizați în **cinci camere**: Camera I- Utilizarea durabilă a resurselor naturale; Camera II - Investiții pentru coeziune, creștere și incluziune; Camere III -Acțiuni externe, securitate și justiție; Camera IV- Reglementarea piețelor și economia competitivă; Camera V – Finanțarea și administrarea Uniunii¹⁸.

La rândul ei, **fiecare cameră** are în sarcina sa adoptarea de rapoarte speciale anuale și avize; precum și elaborarea raportului anual privind bugetul anual al U.E, la care se adaugă și raportul privind fondurile europene de dezvoltare.

De asemenea, fiecare membru are sarcini specifice și în domeniul auditului. În principal, un raport este elaborat în baza activităților de audit desfășurate de personalul de audit al Curții, sub coordonarea unui membru al Curții, asistat de un cabinet. Mai departe, raportul este prezentat de membrul Curții spre aprobare camerei din care face parte sau plenului Curții. După aprobare, raportul este prezentat Parlamentului, Consiliului, altor părți interesate, inclusiv mass-media.

Membrii fiecărei camere aleg un decan pentru un mandat de doi ani, care poate fi reînnoit.

Din rândul membrilor Curții este ales **un președinte**, pentru un mandat de trei ani, care poate fi reînnoit. Acesta prezidează reuniunile Curții, se preocupă ca deciziile Curții să fie puse în aplicare, se ocupă de buna gestionare a activităților desfășurate de membrii Curții etc. Rolul său este acela de **primus inter pares**- cel dintâi dintre egali.

Secretarul general este numit de Curte în această funcție și este funcționarul cu cel mai înalt grad în instituție. Este ales pe un mandat pe șase ani, care poate fi reînnoit. Printre alte atribuții, acesta este responsabil și de Secretariatul Curții¹⁹.

Personalul Curții Europene de Conturi este alcătuit din 900 de persoane din domeniul auditului, administrației și al traducerilor, care au calitate de funcționari publici ai U.E. Personalul din audit are o experiență vastă în contabilitate, gestiune financiară, drept, economie, audit intern și extern etc. Din rândul personalului Curții fac parte și **traducătorii** pentru cele 23 de limbi oficiale ale, pentru a oferi garanții că publicațiile pot fi citite de cetățenii U.E. în limba pe care o cunosc sau doresc s-o utilizeze. De aici și rolul important al personalului Curții Europene de Conturi în protejarea intereselor financiare ale cetățenilor U.E.

În concluzie, în condițiile în care în Uniunea Europeană a crescut presiunea asupra finanțelor publice, asistăm la o creștere a rolului Curții Europene de Conturi. Astfel, această importantă instituție europeană avertizează²⁰ cu privire la riscurile existente, oferă asigurări și formulează recomandări pe care le înaintează factorilor de decizie din Comunitatea Europeană cu privire la posibilitatea de a îmbunătăți gestiunea finanțelor publice și de a se asigura că cetățenii

¹⁶Emil Bălan, *Drept financiar*, Editura All Beck, București, 2004, p. 351.

¹⁷<https://www.eca.europa.eu/ro/Pages/Structure.aspx>

¹⁸<https://www.eca.europa.eu/ro/Pages/Organisationchart.aspx>

¹⁹<https://www.eca.europa.eu/ro/Pages/Structure.aspx>

²⁰<https://www.eca.europa.eu/ro/Pages/MissionAndRole.aspx>

U.E. știu cum sunt cheltuite resursele lor financiare. Curtea de Conturi Europeană contribuie substanțial la consolidarea legitimității democratice și a sustenabilității Uniunii Europene.

În calitate de auditor extern independent al U.E și de gardian independent al intereselor financiare ale cetățenilor Uniunii, Curtea Europeană de Conturi verifică dacă bugetul comunității europene a fost executat cu respectarea prevederilor legale, iar fondurile bugetare au fost utilizate conform legii și cu respectarea principiului bune-gestiuni. În raportul de activitate pe anul 2019 se arată de către Curtea Europeană de Conturi că se pune accent pe evaluarea performanței și a valorii adăugate a cheltuielilor și a acțiunii normative a Uniunii Europene.

BIBLIOGRAPHY

1. Dan Drosu Șaguna, *Tratat de drept financiar și fiscal*, Editura All Beck, București, 2001;
2. Ioan Lazăr, *Dreptul finanțelor publice*, volumul I, *Drept bugetar*, Ediția a II a, revăzută și adăugită, Editura Universul Juridic, București, 2016.
3. Ionel Bostan, *Controlul financiar*, Editura Polirom, 2000.
4. Ioan Gliga, *Drept financiar public*, Editura All, București, 1994.
5. Dan Drosu Șaguna, Mihaela Tofan, *Drept financiar și fiscal european*, București, Editura C.H.Beck, 2010.
6. Mircea Boulescu, Marcel Ghiță, Valerică Mareș, *Fundamentele auditului*, Editura Didactică și Pedagogică, București, 2001.
7. Mircea, Ștefan Minea, Cosmin, Flavius Costăș, *Dreptul finanțelor publice, Dreptul fiscal*, volumul II, Editura Sfera Juridică, Cluj-Napoca, 2006.
8. Emil Bălan, *Drept financiar*, Editura All Beck, București, 2004.
9. Constituția României
10. [www.curteadeconturi.ro/publicatii/raport de activitate pe anul 2019.pdf](http://www.curteadeconturi.ro/publicatii/raport%20de%20activitate%20pe%20anul%202019.pdf)
11. <https://www.eca.europa.eu/ro/Pages/Structure.aspx>
12. <https://www.eca.europa.eu/ro/Pages/Organisationchart.aspx>

AMNESTIES AND PUNISHMENTS ACCORDING TO THE THE OBJECTIVES OF TRANSITIONAL JUSTICE

Vitalie Gămurari and Elena Tania Năvodariu

Assoc. Prof. PhD, Free International University of Moldova, Assist., “George Bacovia” University of Bacău

Abstract: Among the most sensitive issues of transitional justice there are, on one hand, the co-relation between the criminal penalty for violating international humanitarian law and human rights law, and on the other hand, the implementation of an alternative institution, such as amnesty, in the context of achieving the main goal of national reconciliation and the peaceful development of the country. The pragmatic aspect of transitional justice is based on accepting the amnesty in various forms, while international law reminds states of their international obligations, either on a conventional or customary basis – to implement the institution of criminal liability against those who committed serious violations of international humanitarian law or human rights law. Today, the norms that constitute the nucleus of these two branches of law, are part of the category of norms with jus cogens character, which is recognized at both doctrinal and jurisdictional level.

Keywords: amnesty, punishment, transitional justice, prosecution, international humanitarian law, human rights, national reconciliation

Introducere

Mai mulți guvernanți, dar și unii indivizi, au declarat că întoarcerea paginii trecutului este soluția cea mai bună pentru a nu perturba un delicat proces de tranziție sau de a nu reveni la o dictatură mai veche, ceea ce va redeschide rănilor vechi ale victimelor. Această atitudine este fondată pe principiul că un dragon mai bine ar fi să nu fie trezit.¹ Ne vom referi la acest studiu al Laurei Olson, dar și ale multiplelor participări al unuia din autori, în calitate de expert al Comitetului Internațional al Crucii Roșii la reuniuni, în cadrul cărora acest subiect a fost discutat.

În contextul tranziției politice, care de regulă se caracterizează prin violențe și represii, orice societate lovită de un trecut violent, se ciocnește cu anumite dificultăți în gestionarea situației de criză. Țări destul de diferite, cum ar fi Bosnia și Herțegovina, Sierra Leone, Peru, Timorul de Est, au dorit să întoarcă pagina asupra crimelor comise în trecut. Astfel, pentru a promova justiția, pacea și reconcilierea, oficialii de la guvernare și reprezentanții non-guvernamentali încearcă să dea răspunsuri judiciare, dar și non-judiciare încălcărilor dreptului internațional al drepturilor omului și al dreptului internațional umanitar. Astfel, ei ar putea pune în aplicare urmăriți împotriva responsabililor, să ofere reparații victimelor violențelor din partea statului, să pornească studii privind adevărul despre violențele comise, să reformeze instituții de stat, cum ar poliția, instanțele judiciare, astfel excluzând persoanele culpabile din posturi de influență. Aceste abordări sunt din ce în ce mai des utilizate în mod simultan, pentru a obține o justiție reparatorie, cunoscută ca „justiție tranzițională”.

Identificând unele axe pertinente, experții caută să examineze careva aspecte ce reflectă justiția tranzițională și se întreabă dacă trebuie de fiecare dată să se insiste asupra represiei penale pentru încălcarea dreptului internațional umanitar și ale drepturilor omului în orice situație, sau dacă în unele cazuri, o altă acțiune, în special o amnistie, nu ar fi mai binevenită pentru a garanta o reconciliere națională și o dezvoltare pașnică a unei țări. Trebuie să recunoaștem, că între experți

¹Laura Olson. Provoking the dragon on the patio. Matters of transitional justice: penal repression vs. amnesties. In: International Review of the Red Cross. Vol. 88. Nr. 862, Jun 2006, p. 275.

uneori se creează impresia că dreptul internațional evoluează în direcție opusă (punitivă). Or, la nivel internațional, ordinea juridică este profund marcată prin mai mulți factori – noua doctrină a „luptei contra impunității” promovată de ONU;² marea revenire a justiției penale internaționale odată cu crearea Tribunalului Penal Internațional *ad hoc* pentru fosta Iugoslavie și Rwanda, iar ulterior a Curții Penale Internaționale, fără a enumera tribunalele penale *hibrid* sau internaționalizate; consacrarea jurisdicțională a conceptului *jus cogens* (drept imperativ ce se impune direct statelor și indivizilor independent de voința acestora) în raport cu normele privind cele mai grave încălcări ale drepturilor omului ca parte componentă; precum și o avalanșă considerabilă a drepturilor omului, care vin să completeze și să îmbogățească cadrul normativ al dreptului internațional penal în dezvoltare. Toate acestea, de comun acord cu lucrările teoretice, realizări concrete la nivel de diverse state, fie în materie de „lucru de memorie”, fie încă în combaterea negării – așa elemente venite să alimenteze injectarea unei necesare lupte contra impunității și restabilirea adevărului, ce poartă, în sânul lor problematica dreptului ca un alt cadru social a unei memorii colective.

Exemple din practica statelor în punerea în aplicare a conceptului amnistie sau uitării faptelor comise

Începând cu anii 1980, atunci când zeci de state au pornit pe calea democrației, urmată de regulă, de un război civil sau un regim represiv, acestea au recurs la mecanisme ale justiției tranziționale, cum sunt de exemplu, comisiile pentru adevăr, în speranța de a reuși tranziția spre democrație. Obiectivele acestor comisii pentru adevăr, de exemplu, în Chili sau Argentina, erau stabilirea adevărului despre trecut, inclusiv să facă lumină asupra destinului numărului foarte mare de persoane dispărute. În comparație, Comisia sud-africană pentru adevăr și reconciliere, ce a funcționat în anii 1990, era mult mai ambițioasă. Spre deosebire de celelalte comisii care au precedat-o, ea încerca să folosească reconcilierea ca mijloc pentru edificarea națiunii.³ Între timp, reconcilierea nu a fost clar definită în documentele inițiale ale guvernului. Or, instituind comisia și formulând definițiile, acestea au fost multiplicat și modificate pe întreg parcursul existenței Comisiei.⁴ În orice caz, termenul „reconciliere” face parte integrantă din discuțiile în contextul căutării unor soluții viabile pe durata tranziției.

Unii asociază „reconcilierea” cu iertarea și darea uitării, alții din contra, văd în acest proces un dialog sănătos în interesul întregii națiuni. Este totodată clar că nu există modele universale unice de reconciliere, nu doar din cauza condițiilor diferite în care acest concept trebuie implementat, dar și din cauza diferitor interpretări ale acestui termen. De exemplu, care este obiectivul – reconcilierea individuală sau reconcilierea națională, inclusiv la nivel politic? Orice formă de reconciliere este un proces și nu un eveniment izolat. Obiectivul cel mai realist este cel de reconciliere națională sau politică, pe care îl putem privi ca pe un proces care se concentrează pe termen lung asupra susținerii acordate instituțiilor politice, socio-economice și culturale, astfel ca ele să poată reacționa la cauzele profunde ale conflictelor și să instaureze condițiile necesare pentru pace și stabilitate.

Reconcilierea individuală este mult mai complexă, dat fiind că fiecare individ are necesitățile sale, inclusiv are reacții diferite față de iertare și reconciliere. Or, victimele sunt singurele care pot ierta. Nici guvernul care a oprimat propriul popor, nici indivizii culpabili de încălcări grave, nu pot impune sau porni procesul de iertare, ei doar pot solicita pornirea unui astfel de proces. Victimele trebuie, deci, să decidă pe cât este de posibilă iertarea, astfel, fiind create condițiile necesare pentru pornirea procesului de reconciliere.

²Updated Set of principles for the protection and promotion of human rights through action to combat impunity. Report of the independent expert to update the Set of principles to combat impunity, Diane Orentlicher. UN Doc. E/CN.4/2005/102/Add.1. [on-line] <https://documents-dds-ny.un.org/doc/UNDOC/GEN/G05/109/00/PDF/G0510900.pdf?OpenElement>(consultat la 02.05.2020).

³Richard A. Wilson. The Politics of Truth and Reconciliation in South Africa: Legitimizing the Post-Apartheid State. Cambridge University Press. Cambridge, 2001, p. 121 [on-line] <https://pdfs.semanticscholar.org/4dd2/327c978bf7d4c6a148673fd83e4fbef9953.pdf>(consultat la 02.05.2020).

⁴ Idem, p. 98.

Cu regret, se revine destul de greu la aceasta idee și la victime pentru a angaja procesul de reconciliere. Or, de regulă, acel sau acei care au oprimat nu sunt interesați de o reală reconciliere. Reconcilierea devine astfel un proces în cadrul căruia victimele se reconciliază între ele, familiile lor sau vecinii lor. Pentru cei ce au fost supuși atrocităților, reconcilierea constituie mai degrabă un proces de renaștere în timpul căruia, aceștia învață să trăiască în și cu familiile, comunitatea și societatea lor.⁵

Reconcilierea în calitate de obiectiv, trebuie deci să fie elaborată și nu impusă. Cunoașterea este indispensabilă pentru reconciliere, deoarece victima trebuie să știe ce iartă și nu poate avea loc reconciliere decât după reparație. În lipsa reparației, este o injustiție suplimentară de a solicita victimelor să ierte fără nici o contribuție din partea celor culpabili.⁶ Astfel, adevărul pare a fi un ingredient necesar pentru reconciliere. Dar dacă adevărul este indispensabil pentru a face să progreseze reconcilierea, atunci cine ar trebui să-l admită – cele două părți sau comunitatea în ansamblul său? Care este „adevărul” căutat?

Printre altele, unii consideră că adevărul este preferabil justiției. A fost sugerat, la subiectul experiențelor din Chili și Africa de Sud, că unele rapoarte privind realitatea ar trebui să înlocuiască procesele. S-a ajuns până și la propunerea de a încheia Tribunalului Penal Internațional pentru ex-Iugoslavia și de a-l înlocui printr-o comisie pentru adevăr, așa cum a fost în cazurile din El Salvador sau Chili. Între timp, Chili și Africa de Sud au pus cu succes în aplicare urmărirea penală. După cum a menționat expertul Juan E. Méndez, citat de Laura Olson „este departe de a fi probat faptul, că o politică de iertare și de uitare descurajează automat viitoarele violențe”.⁷ De exemplu, în cazul Haïti, amnistia nu au împiedicat comiterea noilor violențe. Pe de altă parte, Comisia sud-africană pentru adevăr și reconciliere, care își fixase obiective clare în procesul de reconciliere, până la urmă a ajuns la concluzia, că declarațiile sale inițiale privind atingerea unei reconcilierii totale, erau din start irealizabile.

Adevărul trebuie să facă parte din proces, dar, întrebarea este – trebuie el oare să concureze cu justiția? Relevanța adevărului ar trebui să prevaleze în raport cu justiția? Adevărul nu ar putea oare fi un pas în direcția respectării obligației de a responsabiliza și nu o alternativă acestui proces?

Orice cale aleasă, în contextul administrării acestor perioade de tranziție, necesită găsirea răspunsurilor la două întrebări-cheie:

- 1) recunoașterea: reamintirea despre violențele sau darea uitării acestora, și
- 2) responsabilitatea: impunerea sau neimpunerea sancțiunilor persoanelor responsabile de violențele comise.⁸

În final, întrebarea vine să stabilească care elemente ale măsurilor pentru adevăr, justiție și de clemență sunt compatibile, între ele, pe de o parte și, pe de altă parte, cu instaurarea democrației și păcii, respectarea normelor de drept internațional și căutarea reconcilierii”.⁹

Amnistia adoptate de state în contextul reconcilierii naționale: aspect comparat Argentina

Argentina, în egală măsură, ca și alte state latino-americe, în doua jumătate a secolului XX, s-a confruntat cu un regim autoritar impus de militari, care a avut ca efect un număr mare de încălcări ale drepturilor omului, în special tortura și disparițiile forțate. Or, instituțiile juridice de pe continent, trebuie să recunoaștem, au avut și ele o reacție în raport cu situațiile create, cei drept, în măsura posibilităților.

⁵ Dave Lindstrom. National Dialog – A Chance for Reconciliation? [on-line] <http://www.fhrg.org/remhi/reconcil.htm> (consultat la 02.05.2020).

⁶ Laura Olson, op. cit., p. 276.

⁷ Idem.

⁸ Luc Huyse. Justice after transition: On the choices successor elites make in dealing with the past. In: Law & Social Inquiry. Vol. 20. Nr. 1. Winter 1995, p. 337 [on-line] https://soc.kuleuven.be/centre-for-political-research/publicaties-luc-huyse/bestanden/pdf-hoofdstukken-in-boeken/1995_On%20the%20Choices%20Successor%20Elites%20Make.pdf (consultat la 02.05.2020).

⁹ Laura Olson, op. cit., p. 278.

În acest sens, prezintă interes jurisprudența Curții interamericane a drepturilor omului (CADO), care a fost una din primele instituții de acest gen, ce s-a expus asupra cazurilor disparițiilor forțate. Chiar în prima speță contencioasă ea adoptă inovații decisive, printr-o interpretare extensivă a Convenției americane a drepturilor omului din 1969. Astfel Curtea, pe de o parte, afirmă obligația statului de a ancheta și de a pune sub urmărire autorii încălcărilor grave ale drepturilor omului, iar, pe de altă parte, ea recunoaște dreptul familiilor persoanelor dispărute, precum și ale celor apropiați, să cunoască destinul victimelor, inclusiv în ipoteza în care crimele nu vor putea fi puse sub urmărire.¹⁰ Anume această idee forte acordată stabilirii faptelor și căutării adevărului, confirmată prin jurisprudența ulterioară a Curții, a stat la baza acestui nou drept la adevăr.

La nivel național, în Argentina au avut loc reforme impunătoare. Astfel, în 1994 are loc o profundă reformă constituțională, ce oferă un loc privilegiat principalelor instrumente internaționale ale drepturilor omului, acordând judecătorului argentinian dreptul să le aplice în mod direct. Între timp, Argentina devine parte la Convenția privind imprescriptibilitatea crimelor contra umanității și crimelor de război (1968), iar mai târziu la Convenția asupra disparițiilor forțate (1994).

Plasat între comisia pentru adevăr și procesul penal clasic, între reparația simbolică și pedeapsă, acest mecanism hibrid *juicios por la verdad* oferă o nouă abordare a misiunii judecătorului penal, nu punitivă, ci mai degrabă declarativă: particularitatea sa este de a avea avantajele la faza procesului penal și a comisiilor pentru adevăr și reconciliere („simbolism pozitiv” centrat asupra reconstrucției unui trecut criminal pentru o pace socială). Ceea ce este reclamat în cadrul procesului pentru adevăr, nu este judecarea și condamnarea persoanelor acuzate de încălcări grave ale drepturilor omului, ci cunoașterea destinului victimelor prin stabilirea și clarificarea faptelor, cuplat cu recunoașterea judiciară a adevărului lor, dincolo de dialectica binară vinovat/nevinovat.

Trebuie să atragem atenția asupra unui aspect. Jurisprudența CADO, începând cu anul 2001, a stat la originea inversării juridice în Argentina, conducând la redeschiderea oficială a urmărilor penale contra responsabililor de crime pe perioada dictaturii militare. Această perioadă s-a caracterizat prin anularea în 2003 de Parlament a legilor adoptate în 1986-1987, apoi prin declararea neconstituționalității lor de Curtea Supremă a Argentinei în emblematica decizie *Simon* (2005): judecătorii au afirmat că legile puse în discuție sunt în conflict direct cu dreptul internațional integrat în blocul de constituționalitate, din care fac parte CADO și Convențiile citate anterior din 1968 și 1994,¹¹ întrucât ele vizează „uitarea” încălcărilor grave ale drepturilor omului. Opiniile majorității judecătorilor Curții Supreme traduc, conform jurisprudenței CADO, legătura indisolubilă între căutarea adevărului și sancționarea penală a criminalilor, în contextul obligațiilor statului în această materie. Or, aici se observă ideea principală – caracterul complementar și necesar al acestor două misiuni ale statului de drept – de a pune sub urmărire, ca componente ale garanțiilor judiciare și a accesului la justiție; și, atunci, caracterul incompatibil al acestei duble misiuni cu existența legii amnistiei. Speța *Simon* reactualizează astfel, deschiderea dezbaterii, divizând doctrina judiciară ca efect al adoptării legilor din 1986-1987.

Putem oare vorbi că dreptul la adevăr este cheia pentru a înțelege punerea în aplicare, începând cu anii 90 a două tipuri de proceduri atipice, specifice cazului argentinian: pe de o parte, *juicios por la verdad* pentru reconstruirea destinului celor dispăruți și căutarea corpurilor acestora, iar, pe de altă parte, procedurile referitor la recuperarea impusă pentru identitate a copiilor acestora furăți *botting de guerre* de militari? În ambele cazuri este vorba despre așa numite anti-camere ale procesului penal clasic pentru judecarea celor acuzați, respectiv în materie de dispariții forțate și de acaparare a copiilor celor dispăruți. Rămâne între timp să determinăm contururile și termenii exacti

¹⁰ Corte Interamericana de Derechos Humanos. Caso Velásquez Rodríguez Vs. Honduras. Fondo. Sentencia de 29 de julio de 1988. Serie C No. 4, §§ 162 ss y 181 [on-line] http://www.corteidh.or.cr/docs/casos/articulos/seriec_04_esp.pdf (consultat la 02.05.2020).

¹¹ Garibian S. Le recours au droit international pour la répression des crimes du passé. Regards croisés sur les affaires Touvier (France) et Simón (Argentine). In: Annuaire Français de Droit International. Vol. LVI, 2010, pp. 204 ss et 211 ss.

ai colaborării și a dialogului apărut în ultimii ani, dar și de coexistență extraordinară a tuturor mecanismelor judiciare. Și aceasta, în special din punct de vedere al respectării drepturilor acuzaților, știind între timp, că *juicios por la vedrar* oferă un bogat material documentar și testabil utilizat pentru pregătirea proceselor penale.

În contextul studiului efectuat, ne referim la cazul Argentinei, dar privim situația mai larg și ne punem întrebarea dacă exigența combaterii impunității implică în mod necesar condamnarea penală a celor responsabili? Altfel spus, în ce sens trebuie să înțelegem cuvântul impunitate? În sens strict etimologic care presupune lipsa pedepsei sau în sens larg, prin extindere, ceea ce presupune lipsa de sancțiuni? *Largo sensu*, în principiu, lupta contra impunității ar putea corespunde punerii în aplicare a mecanismelor sancționante – exigența, condițiile de realizare și efectele crimelor, tratate într-un cadru juridic ce ar putea prelua multiple și variate forme – acesta este în fond, principiul justiției tranziționale (diverse mecanisme nu sunt în mod necesar internaționale, nici penale, nici judiciare). Din acest punct de vedere, o asemenea practică, hibrid, a proceselor pentru adevăr în Argentina, ilustrează perfect funcția non-punitivă a judecătorului penal.

Trebuie să remarcăm regula stabilită de CADO între dreptul la adevăr și dreptul judecătorului în lumina evoluției recente a lucrărilor asupra primului aspect, implementând împuternicirea în textele internaționale și ale ONU, a propos, evoluție în care Argentina a jucat un rol activ – punerea pe ordinea de zi a raportului Joinet (2005), noua Convenție privind disparițiile forțate (2006), diverse rezoluții ale Comisiei și ale Consiliului pentru drepturile omului, precum și rapoarte ale Înalțului Comisariat al ONU (începând cu 2005), proclamarea de către Adunarea Generală a ONU a zilei de 24 martie ca Ziua internațională pentru dreptul la adevăr în 2010.

Algeria

Algeria, în egală măsură poate fi adusă ca exemplu, în ceea ce ține de încercările de a implementa unele instituții ale justiției tranziționale. Cazurile examinate vin să confirme una din ideile justiției tranziționale – nu există soluții unice în acest sens, fiecare regiune, fiecare țară, fiecare societate are anumite tradiții condiționate de factori religioși, psihologici, istorici etc. În Algeria, pentru a restabili adevărul despre evenimentele ce au avut loc într-o perioadă tensionată pentru societate, a fost instituită „Coaliția asociațiilor victimelor”, care pare să favorizeze o soluție ce ar exclude orice intervenție a Justiției, ceea ce pretind să impună autoritățile algeriene. Atât unii, cât și alții, fac în tot cazul economia unei analize a cauzelor războiului declanșat în Algeria în 1992 și situației de violențe instaurate după 1999. Or, această analiza va permite mai bine de clasat responsabilitățile și de propus rezultate, independent de sensibilitățile politice ale participanților. Anume aceasta a încercat să atingă compoziția seminarului de la Bruxelles prin selectivitatea sau exclusivitatea sa. Pentru a-l formula foarte clar – acești organizatori au omis să invite sau să asocieze la inițiativa sa militanți ai drepturilor omului, care continue să judece esențial revendicarea Justiției, în special acei ce se revendică la islamul politic. Iar aceasta face ca majoritatea victimelor „anilor sângeroși” să devină militanți sau simpatizanți ai Frontului islamic de salut (FIS).

În ianuarile 1995, reprezentanții FIS erau parte componentă a „Platformei Sant'Egidio”, adoptată la Roma de organizațiile politice algeriene de opoziție, împărțînd „respingerea violenței pentru a accede sau a se menține la putere”, „respectarea alternanței politice în baza sufragiului universal” și „consacrarea multipartitismului”, propunând autorităților „negocieri” pentru a pune capăt „războiului civil”.¹² Doisprezece ani după respingerea acestui program de către autoritățile aflate la putere în continuare, punerea lui în aplicare ar fi permis salvarea a zeci de mii de victime, cum am putea crede astăzi că evacuarea acelor ce se revendicaseră de islamul politic, afirmând dorința lor de a lupta pentru drepturile universale ale omului, pentru a putea consolida o „pace reală și durabilă”.

Confuziunea apărută în jurul termenilor „islamism”, „terorism”, „amnistie”, „dispariții”, „masacre” sau „pocăință”, produce din start o percepție părtinitoare de situația algeriană și tinde să legitimizeze și să perpetueze versiunea oficială a faptelor. Căutarea adevărului nu are loc doar prin identificarea veritabililor comanditari și autori ai crimelor, dar, în egală măsură prin intermediul

¹² Le Monde diplomatique, mars 1995. La plat-forme de Rome [on-line]<https://www.monde-diplomatique.fr/1995/03/A/6228> (consultat la 02.05.2020).

definirii adecvate printr-o terminologie proprie experienței algeriene. Fără acest lucru de fond, orice soluție nu poate apărea doar ca una parțială și superficială, așa după cum a demonstrat a propos, experiența Argentinei.¹³

Acest demers implică pornirea unor anchete imparțiale și riguroase asupra încălcărilor drepturilor omului, pentru a stabili responsabilii, comise începând cu anul 1992. Or, grație eforturilor depuse, trebuie să admitem că numeroase informații disponibile la moment nu au fost suficiente să spargă în mod efectiv peretele dezinformării și a ideii unui adevărat consensus între toți cei ce în Algeria împărtășesc obiectivul unei „păci reale și durabile”. Această constatare indică în mod clar că concluziile adoptate în cadrul seminarului de la Bruxelles nu au fost decât unele preliminari și că o muncă colectivă mai largă rămâne a fi necesară pentru a putea pretinde la instituirea unei „Comisii pentru Adevăr, Justiție și Reconciliere”.¹⁴ Pentru Algeria-Watch, în cazul în care o justiția tranzițională trebuie să intervină, ea poate impune niște rezultate satisfăcătoare pentru o majoritate a victimelor, doar cu condiția să fie pusă în aplicare în perioada unei tranziții reale. Astfel, se impune sarcina unei negocieri între actori independenți și integri, audieri diferite, în scopul găsirii de comun acord a unei soluții din criza viabilă, durabilă și acceptabilă de cea mai mare parte.

Tunisia

Activiștii și membrii societății civile în Tunisia evocaseră subiectul, revendicând instaurarea unei justiții tranziționale pentru crimele comise în perioada guvernării lui Ben Ali, dar, în egală măsură și a lui Bourguiba.

La acest subiect, Centrul tunisian pentru justiția tranzițională prezidat de militanta Sihem Ben Serdine a organizat un colocviu pe tema „Asistența justiției tranziționale în Tunisia”.¹⁵ Reuniunea a avut loc în cadrul centrului de știință a Tunisiei între 09-10 decembrie 2012. În cadrul reuniunii au fost organizate mai multe ateliere, unul din ele fiind intitulat „Lupta contra impunității: justiția penală națională și internațională”, care a reunit experți naționali și internaționali în materie de justiție și de drept penal.

Brenda Hollis, procuror la Curtea Penală Internațională, a solicitat în intervenția sa, ca Tunisia să adopte toate legile stipulate în dreptul internațional pentru a completa vidul ce ține de atentatele la viață și integritatea psihică a persoanelor și care să fie acceptate de către persoanele aflate la putere. Printre aceste atrocități se enumeră crimele contra umanității, genocidul, atentatele la drepturile omului și tortura. Procurorul a precizat că în cazul în care legea Tunisiei va prevedea principiul amnistiei, ea va trebui să excludă crimele contra umanității, genocidul și tortura.¹⁶

În dreptul internațional principiul imunității și amnistiei nu este stipulat. Orice persoană suspectată de comiterea unei crime la ordinul unui regim politic sau a unor grupări motivate de ideologii, sunt susceptibile de a fi urmărite în justiție. Or, aceste noțiuni nu erau luate în calcul de dreptul tunisian. Judecătorul Farhat Rajhi confirmase inexistența unei asemenea încriminări în dreptul tunisian. Crimele contra umanității, crimele de război și tortura nu sunt luate în calcul în Tunisia.¹⁷ La acel moment exista un articol în lege care pedepsea tortura cu 6 ani de privațiune de libertate, în timp ce actul de tâlhărie era pedepsit cu 20 de ani de detenție. Judecătorul recunoaște că există anumite lacune în dreptul tunisian, ce trebuiesc reechilibrate.

Persoanele ce ar putea fi supuse urmăririi de către un tribunal excepțional sunt cele ce au comis crimele, ce au dat ordinele, complicii și persoanele ce fac parte din organizație. În aceeași

¹³ Cécile Wendling. Justice et Reconciliation dans l'Argentine post-dictatoriale 1983-2007 [on-line] http://www.sciencespo-toulouse.fr/servlet/com.univ.collaboratif.utils.LectureFichier?ID_FICHIER=3349 (consultat la 02.05.2020).

¹⁴ Akram Belkaïd. La justice transitionnelle et l'Algérie [on-line] http://www.huffpostmaghreb.com/akram-belkaïd/algérie-justice-transitionnelle-b_10159738.html (consultat la 02.05.2020).

¹⁵ Justice transitionnelle, transposer le droit pénal international en Tunisie [on-line], <http://www.gnet.tn/temps-fort/justice-transitionnelle-transposer-le-droit-penal-international-en-tunisie/id-menu-325.html> (consultat la 02.05.2020).

¹⁶ Idem.

¹⁷ Une loi consensuelle et partagée sur la justice transitionnelle [on-line], <http://www.justice-transitionnelle.tn/justice-transitionnelle/la-justice-transitionnelle-en-tunisie/la-loi-sur-la-justice-transitionnelle/> (consultat la 02.05.2020).

optică cadrele militare sunt responsabile de actele comise de subalternii săi. Iată de ce tribunalele militare sunt deseori o manieră de a acoperi crimele comise. Procesul nu este transparent și just, nefiind posibil nici un recurs, așa cum a expus Said Ben Gharbia, membru al comisiei internaționale a juriștilor de la Geneva.¹⁸ Dlui sugerase ca unele noțiuni ce lipseau, să fie integrate în dreptul național tunisian, pentru a califica potențialele persoane culpabile. Printre acestea, pentru ca persoanele cu funcții de răspundere să poată fi urmărite în justiție, tribunalele militare trebuie utilizate doar pentru a sancționa cazurile de drept comun și nicidecum crimele contra umanității și încălcări ale drepturilor omului. Pentru ca justiția tranzițională să fie una eficientă, este necesar de a garanta ca aceste crime să nu se mai producă, că statele recunosc și regretă crimele comise contra persoanelor și le acordă acestora dreptul la memorie și, în final, ca justiția să fie transparentă și independentă de aparatul de stat.

În fine, în Tunisia, chiar dacă legea criminalizează atentatele la integritatea psihică și că mai multe convenții internaționale au fost ratificate, aplicabilitatea acestor texte este derizorie, din cauza regimului dictatorial.

Anume din aceste considerente Brenda Hollis insistă asupra necesității reformării justiției. După ea, nu este posibilă instaurarea unei justiții tranziționale fără a asigura prealabil o justiție transparentă și imparțială, dar, în egală măsură și formarea unor judecători integri. În opinia dnei, trebuie ca autoritățile să fie capabile să furnizeze elementele necesare și mijloacele suficiente pentru asigurarea unei bune derulări a anchetei. În acest sens, atenționăm că există un volum vast de jurisprudență în mai multe state ce au pus în aplicare justiția tranzițională, care, la rândul său, ar putea ajuta instanțele tunisiene să-și consolideze capacitățile.

O militantă atrage atenția asupra subiectului prescripției la care au făcut referințe mai multe spețe. Anna Guellali, directoarea biroului Human Rights Watch în Tunisia și Alger, a evocat speța Barraket Essahel.¹⁹ Chestiunea prescripției a fost abordată, însă a fost găsită o soluție într-un alt articol din codul penal. O soluție între timp măsurată. Culpabilii au primit de la 3 la 5 ani de detenție pentru mai multe episoade de tortură.

În cadrul atelierului nominalizat, membrii societății civile au deplorat faptul că nici o decizie nu a fost luată pentru a pune în aplicare o justiție tranzițională, care va trata crime comise sub vechiul regim. Va trebui ca adunarea constituantă, unica autoritate legitimă, să emită o lege ce ar autoriza instaurarea unei justiții tranziționale, care ar permite accesul la arhive, și în așa fel, ar permite restabilirea adevărului.

Or, constituită în urma unor violări masive ale drepturilor omului, a actelor de genocid, a crimelor de război sau a crimelor contra umanității, a actelor de tortură, justiția tranzițională vine să răspundă așteptărilor societății într-un context extrem de dificil: numărul sporit de atrocități și de victime, vechimea faptelor, ce face dificilă procedura de colectare a probelor, creează un lucru insuportabil pentru întregul sistem judiciar, care și așa este afectat de criză.

Republica Moldova

Importanța conceptului justiției tranziționale pentru Republica Moldova poate fi una crucială. Avem în vedere că societatea moldovenească este una în proces de formare, căreia în principiu, îi lipsesc anumite simboluri naționale în jurul cărora ea s-ar fi putut consolida. Trecerea de la un trecut autoritar la o democrație necesită anumite eforturi din partea „elitei” politice a statului, ceea ce a lipsit în cazul dat din mai multe considerente. În plus, această trecere a fost afectată de un conflict armat, în mare parte impus din exterior, dar din nou trebuie să remarcăm că autoritățile nu au fost capabile să evite efectele negative, căzând pradă capcanelor plasate, fapt ce a influențat foarte mult evoluția ulterioară a societății moldovenești. Riscăm să presupunem că Republica Moldova se află la o răscruce istorică, deoarece de capacitatea de a ieși din situația

¹⁸Un processus de justice transitionnelle inclusif et participatif [on-line], <http://www.justice-transitionnelle.tn/justice-transitionnelle/la-justice-transitionnelle-en-tunisie/le-processus-de-justice-transitionnelle-en-tunisie/> (consultat la 02.05.2020).

¹⁹Le dialogue national sur la justice transitionnelle [on-line], <http://www.justice-transitionnelle.tn/fr/justice-transitionnelle/la-justice-transitionnelle-en-tunisie/le-dialogue-national-sur-la-justice-transitionnelle/> (consultat la 02.05.2020).

nefastă în care se află la moment, depinde în mare parte viitorul acestui stat în calitate de subiect de drept internațional, entitate ce ar putea deveni un exemplu pentru viitorul unor societăți în procesul de reconciliere națională.

De exemplu, dacă ne referim la conflictul „transnistrean”, atunci trebuie să constatăm, că instituirea unei Comisii de anchetă, care ar depune eforturi pentru stabilirea și elucidarea faptelor ce au avut loc pe perioada conflictului, ar fi un bun început. Aceasta ar permite inițierea unui discurs amplu, cu implicarea în procesul de reconciliere a experților din străinătate, antrenarea anumitor organizații internaționale cu o autoritate recunoscută, cum ar fi de exemplu ICRC, UNHCR, Amnesty International etc.

Propunerea unui concept privind soluții și mecanisme ale justiției tranziționale poate fi discutat în societate cu invitarea partenerilor externi, expunerea etapelor, finalităților, precum și a obiectivelor. În acest context, printre primii pași vedem reconstituirea unei Comisii mixte pentru căutarea persoanelor dispărute fără veste, instituirea unui centru de comemorare a celor căzuți în timpul conflictului armat de pe Nistru. În plus, aceste evenimente pot fi lărgite cu examinarea încălcărilor grave comise în perioada regimului totalitar, iar în calitate de exemplu ar putea servi practica Albaniei.

Caracterizând și analizând mecanismele și instrumentele justiției tranziționale, nu putem să nu ne expunem asupra conceptului DDR (dezarmare, democratizare și reîncadrare), care în contextul Republicii Moldova, în general și a cazului regiunii transnistrene, în special, are o importanță majoră. Conceptul dat ar putea schimba în mod cardinal dialogul părților, iar dacă ne referim la societatea moldovenească *in integrum*, trebuie să spunem că factorul „democratizare” ce reiese din acest concept, ar permite punerea în aplicare a unui dialog civilizat și conciliator într-o societate pe cale de formare, dezbinată după criteriile politice și geopolitice. Astfel, Chișinăul ar putea cu siguranță deveni mai credibil pentru Tiraspol, iar pentru participanții la procesul de negociere, Chișinăul ar apărea ca un partener ce pune în capul mesei nu doar anumite obligații de ordin juridic asumate pe plan internațional, dar, în primul rând, anumite *reguli de joc* sau *gentlement agreements*, respectarea cărora în lumea occidentală are un caracter imperativ, iar statul ce se conduce după ele, este acceptat în rândurile unei lumi „privilegiate”.

Or, conform ONU, obiectivele justiției tranziționale constau în garantarea responsabilizării, a face justiție și a îndeplini reconcilierea. Garanția de nerepetare a încălcărilor drepturilor omului, altfel spus prevenirea, este recunoscută ca fiind „primul imperativ al eforturilor justiției”. Centrul Internațional pentru Justiția Tranzițională atenționează că stabilirea sau readucerea încrederii civice constituie un obiectiv important pentru justiția tranzițională. Prin comparație, normele integrate de ONU referitor la DDR definesc obiectivele acestora ca fiind o securitate crescândă, printre care restabilirea controlului statului fără recurgerea la forță, prevenirea reluării violențelor, promovarea încrederii și, în final, reconcilierea.²⁰ Restabilirea încrederii, prevenirea reluării violențelor și reconcilierea apar deci ca obiective esențiale ale acestor două tipuri de procese.

Obligațiile conform dreptului internațional privind represiunile penale pentru încălcarea dreptului internațional umanitar

Există o obligație de a pune capăt tuturor încălcărilor de drept internațional umanitar. „Fiecare parte contractantă va lua măsurile necesare pentru încetarea actelor contrare dispozițiilor prezentei convenții, altele decât infracțiunile grave definite în articolul următor...” (articolele 49(3); 50(3); 129(3) și 146(3) respectiv ale celor patru Convenții de la Geneva din 1949). Articolul 85(1) al Protocolului adițional I (1977) prevede că dispozițiile Convenției privind represarea infracțiunilor și a infracțiunilor grave se aplică în egală măsură represiunii infracțiunilor și infracțiunilor din Protocol. Această obligație nu impune statele să adopte o legislație penală, dar le lasă să aleagă între prevenirea încălcărilor sau punerea în aplicare a unor măsuri corespunzătoare, administrative, disciplinare sau de alt gen, pentru a respecta obligația asumată.

²⁰ Integrated Disarmament, Demobilization, and Reintegration Standards. UN, 2006 [on-line] <http://cpwg.net/wp-content/uploads/sites/2/2013/08/UN-2006-IDDRS.pdf>(consultat la 02.05.2020).

Conform dreptului internațional, doar infracțiunile grave ce figurează în Convențiile de la Geneva I-IV din 1949 (articolele 50, 51, 130 și 147), comise în timp de conflict armat internațional contra persoanelor sau a bunurilor ce se află sub protecția Convențiilor de la Geneva, constituie crime de război. Convențiile enumerate, dar și Protocolul adițional I (1977) la aceste convenții, fac obiectul obligațiilor convenționale ce specifică datoria statelor de a pune sub urmărire sau de a extrăda autorii crimelor comise, acolo unde acestea au fost comise (Protocolul adițional I – art. 11(4) și 85(3-4), ce constituie crime de război).²¹ Această obligație pe care o au statele de a pune sub urmărire sau de a extrăda persoanele culpabile în baza competenței universale este în mod clar descrisă în aceste tratate. Diverse alte tratate în materie de drept internațional umanitar, cum ar fi – Convenția de la Haga din 1954 privind protecția bunurilor culturale în timp de conflict armat, Protocolul adițional II (1999) la această convenție, Convenția din 1972 privind armele biologice, Convenția din 1976 privind interzicerea utilizării tehnicilor de modificare/schimbare a mediului, Protocolul II modificat al Convenției din 1980 privind unele arme convenționale, Convenția din 1993 privind armele chimice, Convenția din 1997 privind interzicerea utilizării, stocării, producerii și transferului de mine antipersonal și distrugerea lor – obligă, în egală măsură un stat parte, de a pune sub urmărire sau de a extrăda autorii actelor pe care acordurile respective le interzic, în timp ce obligații convenționale explicite în acest sens sunt destul de rare.

Conform dreptului internațional cutumiar, crimele de război cuprind încălcările grave comise în timp de conflicte armate cu caracter internațional, precum și cele prevăzute în calitate de infracțiuni grave de cele patru Convenții de la Geneva și Protocolul adițional I.²² Astăzi, crimele de război includ în mod egal încălcările grave comise în timp de conflicte non-internaționale,²³ inclusiv încălcările grave ale art. 3 comun celor patru Convenții de la Geneva.²⁴ Extinderea noțiunii de crimă de război pentru actele comise pe timp de conflicte armate non-internaționale este de o importanță majoră, dat fiind faptul că, în zilele noastre, majoritatea conflictelor sunt interne, iar guvernele și democrațiile în tranziție, în cazul în care sunt asociate unui conflict armat, sunt instaurate în general în urma unui conflict armat non-internațional.

Dreptul internațional cutumiar solicită statelor să ancheteze crimele de război prezumate comise în timpul unui conflict armat, internațional sau non-internațional, de către resortisanții săi sau forțele sale armate, sau pe teritoriul său și, în cel mai bun caz, să pună sub urmărire persoanele suspecte. Statele trebuie în egală măsură să ancheteze și alte crime de război în raport cu care ele dețin competențe și, în cel mai bun caz, să pună sub urmărire persoanele suspecte.²⁵ Totodată, constatăm că există și practici contrare, cum ar fi acordarea amnistiei pentru infracțiuni comise în timp de conflicte non-internaționale.²⁶

Prin consecință, cadrul juridic de constrângere pentru state în materie de crime de război, stabilit fie prin tratate, fie prin norme cutumiare, obligă statele „să exercite competența penală pe care legislația națională o conferă instanțelor judiciare, fie că sunt limitate la competența teritorială și personală, fie că include competența universală, care este obligatorie pentru infracțiunile grave”.²⁷

Obligațiile de drept internațional privind represiunea penală pentru încălcarea drepturilor omului

La fel ca și în dreptul internațional umanitar, unele tratate în materie de drepturi ale omului, obligă statul parte să pună sub urmărire sau să extrădeze persoanele acuzate de comiterea actelor prevăzute de tratat. Diversitatea lor apare în calitate de probă a faptului că exercitarea competenței

²¹Gamurari V., Barbăneagră A. Crimele de război. Chișinău: Reclama SA, 2008, p. 130-131.

²²Jean-Marie Henckaerts & Louise Doswald-Beck. Customary International Humanitarian Law. Vol. I: Rules. Cambridge University Press. Cambridge. 2005, p. 574-590 [on-line] <https://www.icrc.org/en/doc/assets/files/other/customary-international-humanitarian-law-i-icrc-eng.pdf> (consultat la 02.05.2020).

²³Idem, p. 590-603.

²⁴Idem, p. 603.

²⁵Idem, p. 607.

²⁶Idem, p. 609-610.

²⁷Idem, p. 607.

universale preia forme variate. De exemplu, Convenția din 1930 privind munca forțată și Convenția din 1948 privind prevenirea și reprimarea crimei de genocid obligă statele părți să pedepsească indivizii pentru crimele comise pe teritoriul lor. Convenția din 1999 privind combaterea finanțării terorismului obligă statele părți să pedepsească sau să extrădeze responsabilii de crime comise pe teritoriul lor de resortisanții săi. Convenția din 1979 privind luarea de ostatici, Convenția din 1984 privind combaterea torturii și altor tratamente crude, inumane sau degradante și Convenția interamericană din 1994 privind dispariția forțată a persoanelor, obligă statele să pună sub urmărire sau să extrădeze persoanele ce au comis asemenea infracțiuni, indiferent de locul comiterii acestora. Convenția din 1956 privind sclavajul și Convenția din 1973 privind eliminarea și reprimarea crimei de apartheid par a fi mai concrete, deoarece ele obligă statele părți să pună sub urmărire, fără a avea posibilitatea de a extrăda autorii infracțiunilor respective, indiferent de locul unde au fost comise. Statutul de la Roma al Curții Penale Internaționale din 1998 oferă competențe în materie de crime de genocid, crime de război și crime contra umanității. Ca și consecință, statele părți, care intenționează să profite de regim complementar, au obligația de a pune sub urmărire crimele respective; preambulul Statutului de la Roma reconfirmă că „este de datoria fiecărui stat de a supune jurisdicției sale penale responsabilii pentru crime internaționale”.

Luate separat, cea mai mare parte a tratatelor internaționale în materie de drepturi ale omului, rămân neclare în ceea ce ține de obligația specifică de a pune sub urmărire pe cei ce încalcă normele respective. Tratatul internațional în materie de drepturi ale omului prevăd în general, că statele părți oferă un recurs în dreptul civil și penal victimelor încălcărilor drepturilor omului. De exemplu, Pactul internațional privind drepturile civile și politice din 1966 conține o obligație mai puțin precisă precum că principiul *aut dedere aut iudicare*, de a cunoaște, a respecta și a garanta tuturor indivizilor ce se află pe teritoriul lor și în baza competenței, drepturile recunoscute de acest pact și de a le oferi un recurs util (art. 2, par. 1 și 3(a)).

Luis Joinet, în calitate de raportor special al Comisiei pentru drepturile omului, a scris în raportul său intitulat „Chestiuni privind imunitatea autorilor încălcărilor drepturilor omului”, că imunitatea este inacceptabilă, nu doar deoarece ea vine în contradicție cu ideea de justiție, dar în egală măsură, dat fiind că contravine respectării drepturilor fundamentale ale victimei.²⁸

În 2004, Comisia pentru drepturile omului a luat „nota cu recunoaștere [...] a Ansamblului de principii actualizate pentru protecția și promovarea drepturilor omului prin lupta contra imunității (E/CNOTE4/2005/102/Add.1), care oferă statelor orientări vizând să le ajute la adoptarea măsurilor eficiente pentru a lupta contra imunității”.²⁹

„Imunitatea constituie o abatere de la obligațiile pe care statele le au de a ancheta încălcările comise, de a lua măsuri adecvate față autorii acestora, în special în domeniul justiției, pentru ca aceștia să fie puși sub urmărire, judecați și condamnați corespunzător, să asigure victimelor căi de recursuri eficiente și reparare a prejudiciului cauzat, dar și de a lua toate măsurile necesare pentru a evita repetarea unor astfel de încălcări.

Dacă inițiativa de a pune sub învinuire reflectă, în primul rând, misiuni ale statului, atunci reguli suplimentare trebuie luate pentru a permite oricărei victime de a veni cu inițiativa [...] în caz de carență a puterilor publice, în special la ceea ce se referă la partea civilă...” (*traducerea noastră*).³⁰

A fost definit pentru victime un „drept de a cunoaște”, un „drept la justiție” și, conform interpretării date, aceste drepturi obligă statele să adopte diverse măsuri pentru a face lumină asupra adevărului, să combată impunitatea și să garanteze că astfel de încălcări nu se vor mai produce.³¹

²⁸Questions de l'imunité des auteurs des violations des droits de l'homme (civils et politiques). Rapport final révisé établi par M.L. Joinet, en application de la décision 1996/119 de la Sous-Commission de la lutte contre les mesures discriminatoires et la protection des minorités, 49 session (Rapport Joinet), Document des Nations Unies E/CNOTE4/Sub.2/1997/20/Rev.1 [on-line] <http://www.derechos.org/nizkor/doc/joinetf.html> (consultat la 02.05.2020).

²⁹Rezoluția Comisiei pentru drepturile omului 2005/81, Impunitate, E/CNOTE4/RES/205/81, par. 20.

³⁰Ibidem, p. 22. Principiul 18.

³¹Ibidem, par. 16-30.

„Dreptul de a cunoaște” nu este doar un drept fundamental pentru victimele individuale, dar în egală măsură un drept colectiv, care „își găsește originea în istorie pentru a evita ca în viitor astfel de încălcări să nu se repete. El are pentru contrariu, în competența statului „datoria memoriei”, astfel pentru a se opune acestor revizuirii ale istoriei, care sunt privite ca revizionism [...]; în final, cunoașterea de către un popor a istoriei de asuprire, ce face parte din patrimoniul său și cum aceasta trebuie să fie păstrată”.³² „Dreptul la justiție” conține dreptul fiecărei victime la un recurs just și efectiv. Putem deduce din acest drept individual că „grupurile majoritare ale societății nu au dreptul să spună victimelor că cazul lor va fi dat uitării în schimbul unui „bun” mai important”.³³ În final, „dreptul la reparație” conține măsuri individuale (restituirea, indemnizarea și adaptarea), precum și colective (recunoașterea oficială de către stat a responsabilității sale sau ceremonii comemorative).³⁴

Legalierea amnistiei în cazul încălcării dreptului internațional umanitar

După cum am spus și anterior, statul are obligația juridică de a pune capăt încălcărilor de drept internațional umanitar, dar nu are obligația de a aduce persoanele culpabile în fața justiției. Doar infracțiunile grave trebuie să fie pedepsite și această exigență a fost răspândită și asupra altor crime de război de dreptul cutumiar. Ne vom referi în continuare la crimele de război.

Mai multe state au acordat amnistii pentru crime de război, însă aceste amnistii au fost declarate ilegale de instanțele naționale sau criticate de comunitatea internațională.³⁵ În Sierra Leone, de exemplu, ONU nu a recunoscut amnistia acordată beligeranților în baza Acordurilor de la Lomé din iulie 1999 pentru crimele contra umanității, crimele de război și alte încălcări grave de drept internațional umanitar.³⁶ Crimele enumerate în Statutul Curții Speciale pentru Sierra Leone demonstrează clar că acordarea amnistiiilor nu împiedică instanța judiciară să-și păstreze competența de a judeca persoanele ce se află sub jurisdicția sa pentru crimele menționate mai sus.³⁷

Dreptul internațional susține efectiv acordarea amnstiilor pentru unele acte. Art. 6, par. 5 al Protocolului adițional II din 1977 solicită acordarea unei „amnistii cât posibil de largi” în urma unui conflict armat non-internațional. Din păcate, din cauza unei interpretări eronate, acest articol a fost utilizat pentru a justifica amnstiile acordate pentru încălcări comise în timp de război, ca de exemplu, în America Latină.³⁸ În realitate, articolul încurajează doar acordarea amnstiilor pentru participarea la ostilități, cele ce pot fi evident obiectul urmăririlor pentru infracțiuni conform dreptului penal național.³⁹ În timp ce dreptul internațional umanitar reiese din faptul că acordarea unor amnstii poate contribui la instaurarea păcii sau la survenirea unor circumstanțe favorabile pentru pace, dreptul internațional cutumiar confirmă că amnistia trebuie acordată persoanelor ce nu sunt suspectate de comiterea crimelor de război⁴⁰ și majoritatea amnstiilor exclud persoanele culpabile.⁴¹

Concluzii

Obiectivul de bază al acestui studiu era de a identifica unele aspecte pertinente ce țin de justiția tranzițională, în special rolul pe care îl poate avea represiunea penală și amnistia în procesul de reconciliere națională sau dezvoltarea pașnică a țării. Totodată, trebuie să fim sinceri și să recunoaștem, că numărul întrebărilor abordate nu au și nici nu pot avea răspunsuri unice și clare, deoarece răspunsurile depind de diverse circumstanțe, deseori caracteristice unei sau altei regiuni. Or, nici nu avem dreptul moral să venim cu careva recomandări, în special în formă imperativă, în contextul în care, așa cum arată și practica, sistemele de drept ale societăților respective se bazează

³²Rapport Joinet, par. 17.

³³Laura Olson, op. cit., p. 284.

³⁴Rapport Joinet, par. 40-42.

³⁵Henckaerts, op. cit., p. 609-610.

³⁶Gamurari V., Barbăneagră A., op. cit., p. 464.

³⁷Idem.

³⁸Laura Olson, op. cit., p. 285.

³⁹Idem.

⁴⁰Henckaerts, op. cit., p. 611-614.

⁴¹Idem, p. 612-613.

pe propriile tradiții, obiceiuri, cutume în final, care au evoluat timp de secole și care au lăsat anumite amprente, de care acestea se ghidează până în prezent.

Totodată, încercarea de a unifica, pe cât este de posibil evident, procesul de implementare a instituțiilor justiției tranzitionale, în special ne-am referit la politicile în materie de amnistie și urmărire penală, fie prin examinarea celor mai bune practici ale statelor ce au avut anumite succese în acest sens, fie prin studierea jurisprudenței internaționale, cum ar fi cazul Tribunalului Penal Internațional *ad hoc* pentru fosta Iugoslavie și Rwanda sau a Curții Speciale pentru Sierra Leone, ne permite să ne creăm o imagine cât de cât clară, referitor la aspectele negative și cele pozitive ale fiecăreia din instituțiile supuse studiului.

Or, conceptul justiției tanziționale, pe parcursul analizării acestuia, ne permite să constatăm un lucru firesc – de la apariția sa până astăzi, în pofida numărului tot mai mare de state care încearcă să-l pună în aplicare, este unul bazat pe un ansamblu de norme, inclusiv de ordin juridic, politic, psihologic, religios, moral etc. Doar în contextul sistemului normativ ce include norme din domeniile respective, putem să ne așteptăm la unele sau altele rezultate pozitive pentru societățile ce se confruntă cu situații de criză la care ne-am referit pe parcursul studiul respectiv.

Transformarea *human wrongs into human rights* trebuie privită ca una ce creează noi drepturi subiective ale omului, cum ar fi dreptul la adevăr, aceasta contribuind la revenirea la dezvoltarea dreptului penal în materie, creând o „revizuire a drepturilor omului”. În alți termeni, *human rights turn* corespunde unei penalizări ale drepturilor omului, dat fiind că inițial a contribuit la limitarea represiunilor, ulterior contribuind puternic la mobilizarea în combaterea impunității pentru crimele în masă. Studiul efectuat ne permite să afirmăm că nu trebuie să negăm importanța modelelor alternative de tratament juridic a crimelor din partea statului, fie că ne referim la justiția penală clasică națională, fie internațională, pentru ca aceasta să nu fie redusă la misiunea sa retributivă. Un lucru pare a fi clar. Justiția tranzitională, sub toate formele, implică o revizuire al conceptului clasic al justiției punibile, bazându-se, în special, pe interesul reparatoriu al unei societăți în tranziție.

BIBLIOGRAPHY

1. Vitalie Gamurari, doctor în drept, conferențiar universitar, Director Școala Doctorală Drept, Universitatea Liberă Internațională din Moldova (ULIM).
2. Laura Olson. Provoking the dragon on the patio. *Matters of transitional justice: penal repression vs. amnesties*. In: *International Review of the Red Cross*. Vol. 88. Nr. 862, Juin 2006.
3. Gamurari V., Barbăneagră A. *Crimele de război*. Chișinău: Reclama SA, 2008.
4. Jean-Marie Henckaerts & Louise Doswald-Beck. *Customary International Humanitarian Law*. Vol. I: Rules. Cambridge University Press. Cambridge. 2005, p. 574-590 [on-line] <https://www.icrc.org/en/doc/assets/files/other/customary-international-humanitarian-law-i-icrc-eng.pdf>
5. <http://www.derechos.org/nizkor/doc/joinetf.html>
6. Rezoluția Comisiei pentru drepturile omului 2005/81, Impunitate, E/CNOTE4/RES/205/81, par. 20.
7. Garibian S. Le recours au droit international pour la répression des crimes du passé. Regards croisés sur les affaires Touvier (France) et Simón (Argentine). In: *Annuaire Français de Droit International*. Vol. LVI, 2010
8. <https://documents-dds-ny.un.org/doc/UNDOC/GEN/G05/109/00/PDF/G0510900.pdf?OpenElement>.
9. <https://pdfs.semanticscholar.org/4dd2/327c978bf7d4c6a148673fd83e4fbef9953.pdf>.
10. <http://www.fhrg.org/remhi/reconcil.htm>.
11. https://soc.kuleuven.be/centre-for-political-research/publicaties-luc-huyse/bestanden/pdf-hoofdstukken-in-boeken/1995_On%20the%20Choices%20Successor%20Elites%20Make.pdf.
12. http://www.corteidh.or.cr/docs/casos/articulos/seriec_04_esp.pdf.
13. <https://www.monde-diplomatique.fr/1995/03/A/6228>.

14. http://www.sciencespo-toulouse.fr/servlet/com.univ.collaboratif.utils.LectureFichiergw?ID_FICHIER=3349
15. http://www.huffpostmaghreb.com/akram-belkaid/algerie-justice-transitionnelle-_b_10159738.html.
16. <http://www.gnet.tn/temps-fort/justice-transitionnelle-transposer-le-droit-penal-international-en-tunisie/id-menu-325.html>
17. <http://www.justice-transitionnelle.tn/justice-transitionnelle/la-justice-transitionnelle-en-tunisie/la-loi-sur-la-justice-transitionnelle/>.
18. <http://www.justice-transitionnelle.tn/justice-transitionnelle/la-justice-transitionnelle-en-tunisie/le-processus-de-justice-transitionnelle-en-tunisie/>
19. <http://www.justice-transitionnelle.tn/fr/justice-transitionnelle/la-justice-transitionnelle-en-tunisie/le-dialogue-national-sur-la-justice-transitionnelle/> (consultat la 02.05.2020).
20. <http://cpwg.net/wp-content/uploads/sites/2/2013/08/UN-2006-IDDRS.pdf>

VIOLENCE, GENDER AND ETHNIC DISCRIMINATION IN TWO ROMANIAN CITIES

Emanuel Adrian Sârbu and Romana Onet
Assoc. Prof. PhD, University of Bucharest, PhD

Abstract: The issues of domestic violence, gender gap, and discrimination based on gender, race or ethnicity are being currently addressed by most of European countries. In spite of the numerous efforts, and in spite of the fact that they are being reflected in Romanian legislation, in numerous projects, public and private programs and initiatives, they still remain on the list of the significant issues on which our society needs to continue to address to, and still are the subject to improve.

The current article is focusing on the way these four issues (gender gap, violence against women, gender discrimination, racial and ethnic discrimination) are being reflected, and addressed to, in both National and local context of two Romanian cities: Bucharest and Baia Mare. In the three parts of our analysis, an emphasis will be on: the context analysis on level of gender and ethnic discrimination; public programs and private initiatives to prevent and reduce discrimination and support the victims of violence; legislative measures, examined at both National/ Regional level.

Keywords: Gender, racial, ethnic, discrimination, violence

Introduction. A Context Analysis of Two Romanian Cities

Romania is a South-Eastern European country, located between Black Sea, Bulgaria, Ukraine, Moldova, Hungary and Serbia. With approx. 20 million inhabitants (19.644.350 at July 1st, 2017, according to the National Statistics Institute data), Romania joined NATO in 2004 and European Union in 2007. There are 42 counties, 103 municipalities, 2861 communes and 12957 villages (Ciuchea et al., 2015, p. 5), inhabited by 9.602.578 males and 10.041.772 females. Bucharest is the capital and the largest city of Romania. With approx. 2 million inhabitants officially living in Bucharest (1.883.425 people according to the 2011 national census and 2.110.752 people in 2014, according to the National Statistics Institute). According to the 2011 national census, 1.618.883 residents were Romanians; the biggest minorities were Roma – 23.973, Hungarians – 3359 and Turkish – 2315 people.

Baia Mare is the capital city of Maramureş county, located in Northwestern part of Romania. According to the 2011 national census, Baia Mare had a total population of 123.738 people. Among them, 58.800 were males (46.27%) and 64.938 females. The largest minorities were Hungarians - 12.750 people, representing 12.25% of the population, and 2.76% Roma – 3.107 people.

The context analysis is made in previously mentioned Romanian cities. Our methodology included analyzing the documents from different sources – legal documents (laws, Government and local council decisions), institutional annual reports, research made by national and transnational NGOs, projects and programs implemented, focusing on four major themes: gender gap, violence against women, gender discrimination, racial and ethnic discriminations.

1. Context analysis on gender and ethnic discrimination

A. Gender Gap. The **Global Gender Gap Index** was first introduced by the **World Economic Forum** in 2006 as a framework for capturing the magnitude of gender-based disparities and tracking their progress over time. The 2017's edition of the Report benchmarks 144 countries on their progress towards gender parity on a scale from 0 (imparity) to 1 (parity) across four thematic dimensions—Economic Participation and Opportunity, Educational Attainment, Health

and Survival, and Political Empowerment— and provides country rankings that allow for effective comparisons across regions and income groups, in order to create global awareness of the challenges posed by gender gaps and the opportunities created by reducing them.

Romania's rank in the global index is 58, with a score of 0.708, being followed by countries like Luxembourg, Venezuela, Ukraine (Global Gender Gap Report, 2017, p. 10). The main achievement for Romania in 2017 is the “notable progress on closing its gender gap in Political Empowerment, despite a small decrease in wage equality for similar work” (Global Gender Gap Report, 2017, p. 20). According to the National Institute of Statistics for 2016, the average wage for the country was 2809 RON; men were paid with 2900 RON, while women earned 2707 RON. In both of territories of interest for the current analysis, the gap was smaller than the national average: in Bucharest the wage for men was 4069 and for women 3912, while in Maramureş men were paid with 2186 RON and women with 2130 RON.

Compared to 2006, there can be seen higher scores on almost all of the thematic dimensions: economic participation and opportunity (from 0.673 to 0.698), educational attainment (from 0.993 to 0.995), health and survival (from 0.979 to 0.980), even whether the improvement is not as visible as in the case of political empowerment (from 0.074 to 0.159).

In terms of economic participation and opportunity, Romania's rank is 57, with a score that is similar to Cambodia – 0.698, but higher than several other European countries like Croatia, France, Cyprus or Hungary. Males are having higher values than females in labor force participation (74.3 vs. 57.3), estimated earned income (28,099 vs. 19,421) and legislators, senior officials and managers (66.4 vs. 33.6), while females are better represented in professional and technical workers (55.4 vs. 44.6) (Global Gender Gap Report, 2017, p. 280).

The score for educational attainment is similar to Croatia, Swaziland and Italy: 0.995 (Global Gender Gap Report, 2017, p. 12), while the rank for political empowerment – 78, with a score of 0.159 is situated in the second half of the list of countries (Global Gender Gap Report, 2017, p. 13). According to The National Agency for Equal Opportunities, in the school year 2015-2016 Romania had more girls than boys in school: 80.0% of girls, compared to 77.1 boys (ANES, 2017e, p. 18).

Also, it can be noticed that the gender gap has been closed in several aspects: professional and technical workers, enrolment in secondary and in tertiary education, healthy life expectancy and is close to parity in literacy rate and enrollment in primary education (Global Gender Gap Report, 2017, p. 280).

There are differences in workforce participation and economic leadership, where females are more likely to appear in subcategories like youth not in employment or education, workers employed part time or contributing family workers, while males in own-account workers, employers or discouraged job seekers (Global Gender Gap Report, 2017, p. 281).

In the same time, there is still place for improvement in areas like political empowerment, in spite of the visible progress that was mentioned above. Males are still having significant higher values than females at chapters like seats held in upper house (77.9 vs. 22.1) - positions in parliament (79.3 vs. 20.7) or in ministerial positions (76.0 vs. 24.0), while in the last 50 years there wasn't a single woman in the position of head of state education (Global Gender Gap Report, 2017, pp. 280-281). A analysis on the representation women and men in the parliamentary elections since 2016, made by The National Agency for Equal Opportunities, shows that only 27.75% of all candidates were females (ANES, 2017b, p. 3); 25.60% were in the county of Maramureş and 34.06 in Bucharest (ANES, 2017b, p. 4). After validating the votes, women managed to obtain 20,51% from all of the mandates in Parliament, representing 64 seats in both chambers (ANES, 2017b, p. 5); in Bucharest, the percentage of women mandates for the Deputy Chamber was 31.03, and in Maramureş 14.29% (ANES, 2017b, pp. 8-9), while for the Senate Bucharest got 23,08%, and Maramureş 33.33% (ANES, 2017b, p. 12). Compared to the results in 2012, can be noticed a significant increase on all levels: from 11,4 in 2012 to 18.92% in 2016 for all seats in Parliament, from 12.86% to 20.67 for the Deputy Chamber and from 8% to 14.71% for the Senate (ANES, 2017b, p. 13).

In the same time, it needs to be said that women are having a far better representation in decision positions from the central administration. In fact, with 52% in 2016, Romania and Slovenia had the second best representation of women leading central administration institutions from all the 28 EU member countries (where the average is only 35%) and from all the 35 EU member, candidate countries and Schengen countries in the region, where the average is also 35% (ANES, 2017c., p. 7). According to the Annual Report on 2017, The National Agency for Equal Opportunities shows that in all 42 counties of Romania and in Bucharest there are local commissions for equal opportunities since 2005 (ANES, 2017, p. 8).

B. Violence against women. The issue of domestic violence is one of the most serious ones, and is being reflected in Romanian legislation and also in numerous projects, public and private programs and initiatives. Since 2003, Romania has a dedicated Law to the matter of domestic violence, which was periodically and constantly amended, completed and improved, in order to respond better to the current reality and meet the International standards, rules and regulations.

In spite of the numerous efforts, the issue of domestic violence remains significant in Romania. As stated in Amnesty International Report 2017/18, the European Court of Human Rights „criticized the limited number of shelters for women victims of domestic violence available across the country” and also the „insufficient commitment from the government to take appropriate action to prevent and combat domestic violence” (Amnesty International Report 2017/18, p. 310).

As the National Agency for Equal Opportunity shows in its report, in 2016 a total number of 13.019 victims asking for services had access to them; from this number, 2056 were adult women, 156 adult men, and 10798 were children from 1 to 17 years old (ANES, 2017f., p. 5). The same report shows that „in the last three years a higher level of involvement and responsibility can be noticed from the police officers and from the prosecutors regarding the legal treatment applied to perpetrators” (ANES, 2017f., p. 6). 1467 perpetrators have been sent to court in 2016, and in 191 domestic violence instances the victims passed away; also, there is a constant increase of the requests for protection orders – for instance, in 2016 there have been registered 3989 new requests only in the first nine months, almost the same number as it was recorded in the whole year before (ANES, 2017f., pp. 6-7).

According to The General Inspectorate of the Romanian Police, in 2017, there were 20617 victims of domestic violence; 84 people died as a result of domestic violence; the courts issued more than 3000 protection orders for the soliciting victims, and 1011 of these protection orders had been violated by the perpetrators (Romanian Government, 2018).

At the level of whole country, there were 96 social services in the field of prevention and combating the domestic violence in 2016; from them, 22 were offered by non-governmental organizations, and only two were destined to aggressors/ perpetrators, both run or financed by public bodies (ANES, 2017f., p. 8).

C. Gender discriminations. In Romania homosexuality used to be incriminated by the Criminal (Penal) Code. This, and also adopting the anti-discrimination laws like Government Ordinance no. 137/2000 regarding prevention and sanctioning all types of discrimination, made the international organization Human Rights Watch to mention Romania as one of the countries „that have made exemplary progress in combating rights abuses based on sexual orientation or gender identity” (Human Rights Watch, 2006).

In Rainbow-Europe Index May 2017, on a 49 states analysis on six criteria (equality& non-discrimination, family, hate crime& hate speech, legal gender recognition& bodily integrity, civil society space and asylum), Romania scored 21%, which is higher than other 14 states. On the same 20-29% panel there are countries like Bulgaria (23%), Georgia (26%), Italy (27%), Slovakia (28%), Cyprus and Czech Republic (29%) (Rainbow-Europe Index, 2017).

The main positive things are, for Romania: a) for equality& non-discrimination: employment; goods & services; education; health; equality body mandate; b) for family: trans people can marry a person of another gender; c) hate crime& hate speech: hate crime law; d) legal gender recognition& bodily integrity: existence of legal measures; existence of administrative procedures; name change; no age restriction, name change; e) civil society space: public event

held, no state obstruction of freedom of assembly; associations operate, no state obstruction of freedom association; no laws limiting freedom of expression (national/ local); f) asylum: law (sexual orientation) (Rainbow-Europe Index, 2017).

There is no reliable statistical data we could identify neither at national or local level regarding sexual orientation. Different NGOs or media articles proposed some numbers – for instance, Pantazi and Cozmei advanced in 2013 a percentage of 10 (Pantazi & Cozmei, 2013), which in our opinion cannot be sustained by any scientific evidence and is not supported by any other data.

ILGA Europe Report 2017 mentions several researches made in Romania. The first one, conducted in 2015-2016, collected data from 10 high schools from 8 counties, based on a convenience sample of 613 students; in addition to the quantitative research, data has been collected from 38 teachers and 9 interviews with LGBT students (Accept Romania, 2016a, p.1 & 2016b, p. 7). The second one was “a small-scale research project to document policy, practice and attitudes regarding LGBTI workplace discrimination in Romania for the first time (ILGA – Europe, 2017, p. 192). The researches have their limits, however both can be considered for emphasizing issues like bullying and discrimination.

The anti-discrimination law is being applied and made known on different channels. Each report is being analyzed and solved in time by the National Council for Combating the Discrimination; for instance, in 2017 there were 17 complaints for sexual orientation reasons, and 19 for gender reasons (CNCD, 2017, pp. 12, 17).

At the local level the things are more or less similar. There are cities where different actions are more visible and cities where are less visible. For instance, in Bucharest, where the first Pride was held in 2004, with an increasing number of participants that reached approximately 2500 in 2014 (ILGA – Europe, 2017, p. 194). It may be considered rather difficult to state whether it is a considerable or a small number, since there is no reliable statistics regarding the actual number or percentage of the people belonging to sexual minority groups.

Bucharest Municipality performed, in 2016-2017, a research called Youth in Europe. In Bucharest, the final sample contained 2695 students and in Baia Mare 1881 students. In Bucharest, 79.2 identified themselves as being heterosexual, 3.2% gay/ lesbian, 3.4 bisexual and 4.3 declared they are not sure about this (Sarbu et al., 2017, p. 143). In Baia Mare percentages were more or less similar – 76.7 identified themselves as being heterosexual, 3% gay/ lesbian, 2.4 bisexual and 4.8 declared they are not sure about this (Onet, Sarbu et al., 2017, p. 123).

D. Racial and ethnic discriminations. Only 13 European states included “nationality as an explicitly protected ground in anti-discrimination legislation”, and Romania is one of them: Austria, Belgium, Bulgaria, Cyprus, Finland, Hungary, Ireland, Netherlands, Poland, Portugal, Romania, Slovakia and United Kingdom (ENAR, 2016, p. 38). Article 4 from the Romanian Constitution defines the country as belonging to all of its citizens, disregarding their race, nationality, ethnic origin, language, religion, gender, opinion, political options, wealth or social origin. Also, in article 6 is the right to keep, develop and express their identity is granted for everyone belonging to minority in terms of ethnicity, language and religion.

Inside of the national borders, according to the 2011 census data, most significant minorities are Hungarians (1.227.623 people), Roma (621.573 people), Ukrainians (50.920), Germans (36.042) and Turkish (27.698). However, there are experts claiming that the number of Roma people is considerably higher – for instance, „between 1,200,000 and 2,500,000 (i.e. between 6.5% and 13.5% of the total population)” (Crişan, A., 2017, p. 2). Anyway, „Romania is the country with the largest Roma population among EU member states” (Crişan, A., 2017, p. 2).

The Strategy of Romanian Government for Inclusion of the Romanian Citizens belonging to the Roma Communities for 2014-2020 mentions several facts regarding the Roma people: 63% of them live in the rural areas of the country; only 0.7% have higher education; every one out of seven is illiterate; unemployment among Roma people was 48.6% in 2011, compared to 7.4% at the national level, and only one out of 10 Roma had the same job in the last two years.

In the *Segregation or School Inclusion* report is being presented a research made in 2015 in 507 schools from five counties from North-Eastern Romania: from 112 towns/ cities included, in 58 were identified at least one school where segregation from racial reasons is being present; the 82 schools where segregation was present represents 20.1% from the total number of schools (407) which provided data for the research (Crai, E. et. al., 2016, pp. 5-6). This could probably be one of the reasons for International reports show that “more than 93 % of Roma aged 18 to 24 have not completed upper secondary education”, or a higher level of early school leave compared to the general population (FRA, 2014, p. 18). The issue of school segregation was addressed to by the legislation adopted in December 2016 (Amnesty International, 2018, p. 309). The risk of poverty is considerable higher for the Roma people (FRA, 2014, p. 33), Amnesty International indicating that this can go up to until three times more frequent than compared to the rest of the population (Amnesty International, 2018, p. 309).

The number of foreign citizens in Romania is not as high as it is in other member states. According to the General Inspectorate of Immigrations, in 2017 were registered in Romania 116.830 foreign citizens (with only 4% more than in 2016); most of them were present either for a temporary stay – 50.968 people, mainly from Moldova, Turkey and China, or from EU/ EEA/ CH member states – 49.697 people, mainly from Italy, Germany and France; then, there are 12.244 people coming to Romania for a long term, mainly coming from China, Turkey or Syria, and people under a certain type of protection – 3.921, mainly from Syria, Irak or Afghanistan (IGI, 2018).

In 2017 there have been identified also 3.580 illegal migrants and 4.820 requests for asylum have been registered, which is almost triple compared to 2016 and also the highest number since 2004 (IGI, 2018). Most of immigrants requiring asylum were from Irak (2.742), Syria (945), Afghanistan (257), Pakistan (247) and Iran (207) (IGI, 2018). The capacity to host asylum beneficiaries has been extended to 1.162 beds in the existing centers (IGI, 2018).

Even whether Romania may not be considered a destination country for immigrants, it is for sure a transit country for them, in their way to Western and Northern Europe (Lăzărescu, 2015, p. 10). This fact may have contributed to a lower number of immigrants and, possibly, to a rather tolerant attitude towards them.

Analyzing the situation of complaints filed to The National Council of Combating the Discrimination, can be seen that in 2017 were reported 64 for nationality reasons, 53 for ethnicity and 2 for race. From them, the Council found as being real discrimination 14 for nationality and 19 for ethnicity reasons. This shows that discrimination is not being absent and, in spite of the considerable progress and of a rather positive attitude of the general population, there is still room for improvement.

2 . Public programs and private initiatives to prevent, reduce discrimination and support the victims of violence

The issues regarding preventing and reducing the violence and discrimination, as well as supporting the victims were constantly into the attention of both national and local bodies. This was probably mainly because of the international treaties and conventions that were signed, ratified and assumed by our country, but also because of the many financing opportunities granted by European/ International bodies, that led to a real competition in order to identify the needs and provide services, studies, researches and facilities.

In the following, a selection has been made from some of the most visible public programs and private initiatives, from both national and local level (with a special focus on Bucharest and Baia Mare), aiming to prevent and reduce discrimination and support the victims of violence.

Organization	Project/programme	Topic/s
National Agency for Equal Opportunities	START – O viață de calitate în siguranță (START – A quality life in safety) - POSDRU /170/6.3/ S/146738]. Period: 01.04.2014-15.12.2015	1.Gender gap 2.Violence on women
Ministry of Labour, Family, Social Protection	Initiative for marginalized Roma people - POSDRU/165/6.2/S/141022]	4.Ethnic discrimination

and of Elderly People	Period: 29.04.2014-28.10.2015	
National Council for Combating the Discrimination	Training in the field of anti-discrimination, gender equality and the rights of disabled people – SMIS 52473]. Period: 01.05.2014-30.11.2015	1.Gender gap 3.Gender discrimination
Romanian Association for Health Promotion	Discriminating the Immigrants in the Field of Civil Rights – DIMJ. Period: 01.03.2015-30.04.2016	4.Ethnic discrimination
Citta di Torino, City of Bucharest, City of Baia Mare, and 8 other cities	Youth Against Gender Violence Against Youth Against Gender Violence (DCI-NSAED / 2012 / 304-689). Period: 1.03.2013- 28.02.2016	2.Violence on women 3.Gender discrimination
Romanian Angel Appeal/ P – GDSABM, The Icelandic Autistic Society (IAS), Einhverfusamtökin, GDSACP Arad, GDSACP Galați	MASPA- Measures for promoting non discrimination and social inclusion in schools, local communities and work labour for people affected by autism with a special focus on roma communities – "COERENT" – PEH015. Period: 09.03.2015-30.04.2016	3.Gender discrimination 4.Ethnic discrimination
The General Directorate of Social Welfare – Bucharest Municipality	VALORIS – opportunities to insertion for the vulnerable groups in the labor market by integrating them in social enterprises - ID: 144616] Period: 3.11.2014, 12 months	3.Gender discrimination 4.Ethnic discrimination
Scheherezade Foundation	Hope bridges - access to quality social services for asylum seekers]. Period: 6.10.2014-6.04.2016	3.Gender discrimination 4.Ethnic discrimination
The General Directorate of Social Welfare – Bucharest Municipality	ZEBRA ZOU CENTER - care and early education Period: 14.04.2015-30.04.2016	3.Gender discrimination 4.Ethnic discrimination
ADRA Romania	Emergency Relief Center for Victims of Domestic Violence – ADRA House]. Period: 31.10.2017	2.Violence on women
ANAIS Association	Stop the domestic violence Period: 31.03.2016	2.Violence on women
Baia Mare City	RAINBOW Early Education Centre Period: 23.02.2015-30.04.2017	1.Gender gap 3.Gender discrimination 4.Ethnic discrimination
Baia Mare Social Assistance Public Service, AFIV ARTEMIS Baia Mare	16 Days Campaign of Activism against Violence toward Women. Period: between 25.11-10.12, starting with 2006, every year until 2017	2.Violence on women
Baia Mare City, Social Assistance Public Service	Social inclusion of children through access to education Period: 23.01.2015-31.01.2017	3.Gender discrimination 4.Ethnic discrimination
Baia Mare City, Social Assistance Public Service	Integrated solutions for domestic violence Period: 15.04.2015-30.04.20	2.Violence on women
Baia Mare City	Standards for Baia Mare - Inclusion And Integration Without Discrimination. Period: 28.08.2017-27.08.202	3.Gender discrimination
Baia Mare City	Socio - medical Incubator, a Social Innovation Tool	3.Gender discrimination

3. Legislative measures

The Romanian Constitution states (art. 16) that the “citizens are equals in front of the law and of the public authorities, without any privileges and discriminations”.

Most of the legal codes (The Labor Code, Criminal Code, Family Code) are having rules and regulations which specifically forbid discrimination and impose equal treatment to all the residents, disregarding their gender, age, religion, race, ethnicity, political option etc. Also, there are dedicated laws to each and every of the areas of interest in the current analysis. In Romanian legislation there are specific non-discrimination laws, containing most of the aspects from the international recommendations, including the ones referring to hiring women, also to equal pay for everyone in similar conditions, to domestic violence or to sensitive aspects like permitting abortion to preserve a woman’s physical health (Global Gender Gap Report, 2017, p. 281). Among the recommendations for our country could be included the ones made by the UN Committee on the Elimination of Discrimination against Women: „broadening existing legislation to address all forms of gender-based violence, strengthening women’s access to justice and remedies, disaggregated data collection, and improved access to sexual and reproductive health and rights” (Amnesty International Report 2017/18, p. 310). Some of these recommendations have been met in the mid 2018, when the Romanian Government approved the Law regarding the modifying and completing the Law no. 217/2003 for preventing and combating the domestic violence. New measures were introduced, in order to ensure immediate protection of the victims – the temporary protection order, issued by the police officers - and separating them from the aggressors. Also, the law introduces the notion of 'gender violence', accordingly to the definition that can be found in Istanbul Convention (*Romanian Government, 2018*).

Considering the fact that, before 1989, same sex relationships were sanctioned, fighting against discriminating the people belonging to the LGBT groups was a longer-term challenge for Romania. Only in the year of 2000 has been approved the very first normative document sanctioning all types of discrimination, and one year after that has been established the National Council for Combating the Discrimination.

Ordinance no. 137/31.08.2000 regarding prevention and sanctioning all types of discrimination is defining discrimination in art. 2 (1) as “any difference, exclusion, restriction or preference based on race, nationality, ethnicity (...), gender, sexual orientation (...) and any other criteria which has as purpose or effect restraining, eliminating the recognition, use or exercise, in equal conditions, of the human rights and fundamental freedoms or rights recognized by the law, in public, economical, social or cultural areas or in any other areas of the public life”. The G.O. states in art. 2 (10) that the elimination to all types of discrimination is being realized by three major means: prevention, mediation and sanctioning the discriminatory behavior. After these moments, the legal frame has been constantly modified and/ or improved – in 2002, 2003, 2004, 2009, 2010, 2011, 2015. The latest document adopted in 2015, respectively The National Strategy regarding Social Inclusion and Reducing the Poverty for the Period 2015-2020, opened the way to the local actions, because the local administration started to adopt their own strategies for social inclusion and reducing the poverty.

Analyzing the Romanian legislation applicable at national and local level after the fifth criteria proposed, it can be seen that all of the areas are been covered at all levels: the issue of gender gap appears in 24 legal documents, violence on women in 29, LGBT discrimination in 14, ethnic discrimination in 27 and other issues in connection with violence, discrimination, equal opportunities in 33.

At local level, Bucharest Municipality adopted decisions on all the fifth criteria, including the Local Plan of Measures for applying the Strategy for Improving the Situation of Roma People 2007-2008 in Bucharest, the Strategy for preventing criminality in Bucharest Municipality (2011-2016), the Local Strategy regarding social inclusion and reducing the poverty in Bucharest

Municipality for the period of 2015-2020 and of the Strategic Plan of Action for the period of 2015-2020.

Baia Mare Municipality adopted the Social Development Strategy of Baia Mare Municipality 2015 – 2020, the Local Action Plan for inclusion of Romanian citizens of Roma Ethny and the Partnership Agreement between Baia Mare Municipality and the Christian Center for Roma Foundation in Romania, for the social inclusion of the population from the poverty pockets identified in the Baia Mare districts.

Conclusions

In spite of the fact that all of the themes we analyzed are of a major importance, we must conclude that not all of them are equally represented, neither in legislation or practices, projects or programs aiming to address them. For e.g., if in the gender gap issue the country is relatively well situated, compared with the surrounding countries, and if the gender issue/ discrimination benefitted by significant external financial support, the violence against women, which we consider to be the most important issue in our study, still continue to place Romania in a „hall of shame”, far from a reality which we consider to be normal in the XXIst century. Authorities must be aware of these priorities and blend the research with practices, projects, initiatives and intervention.

AKNOWLEDGEMENT

This research has been done as a part of Recognize& Change project (R&C – EuropeAid CSO-LA/2017/388-053), and has been funded by the project, through CARITAS Bucharest (Asociația Caritas București).

BIBLIOGRAPHY

Accept Romania (2016a): Un liceu sigur pentru toți. Percepții și atitudini față de persoanele LGBT în mediul educațional românesc. Sumarul cercetării. Bucharest: Accept Romania. <http://www.acceptromania.ro/blog/2016/03/01/tinerii-lgbt-victime-ale-violentei-si-hartuirii-la-liceu/>

Accept Romania (2016b): Un liceu sigur pentru toți. Percepții și atitudini față de persoanele LGBT în mediul educațional românesc. Sumarul cercetării. Rezultate cantitative. Bucharest: Accept Romania. <http://www.acceptromania.ro/wp-content/uploads/2016/03/Un-liceu-sigur-pentru-to%C8%9Bi-rezultate-cantitative1.pdf>

Amnesty International (2018): Amnesty International Report 2017/2018. The State of World's Human Rights. London: Peter Berenson House.

ANES (2017): Raport de activitate 2017. București: Agenția Națională pentru Egalitate de Șanse.

ANES (2017b): Reprezentarea femeilor și a bărbaților în alegerile parlamentare din 2016. București: Agenția Națională pentru Egalitate de Șanse.

ANES (2017c): Situația femeilor și a bărbaților în poziții de decizie în administrația publică centrală. București: Agenția Națională pentru Egalitate de Șanse.

ANES (2017d): Poziționarea României în baza de date on-line a Institutului European pentru Egalitatea de Șanse între Femei și Bărbați privind echilibrul de gen în poziții de decizie în administrația publică centrală. Analiză comparativă 2016 – 2017. București: Agenția Națională pentru Egalitate de Șanse.

ANES (2017e): Raport de monitorizare 2016 a stadiului implementării Planului general de acțiuni pentru implementarea Strategiei naționale în domeniul egalității de șanse între femei și bărbați pentru perioada 2014-2017. București: Agenția Națională pentru Egalitate de Șanse.

ANES (2017f): Raport de monitorizare a stadiului implementării Planului operațional pentru implementarea Strategiei naționale pentru prevenirea și combaterea fenomenului violenței în familie pentru perioada 2013-2017. Anul 2016. București: Agenția Națională pentru Egalitate de Șanse.

ANITP (2017): Analiză succintă privind traficul de persoane în 2017. Perspectivă victimologică. București: Agenția Națională Împotriva Traficului de Persoane.

- Ciucea, A. et al. (2015): Romania in figures. Statistical Abstract. Bucharest: National Institute of Statistics.
- CNCD (2017): Raport de activitate 2017. București: Consiliul Național pentru Combaterea Discriminării.
- Crai, E., Ivan, C., Bănică, C., Prisăcariu, R. (2016): Segregare sau incluziune școlară? Raport de monitorizare. Centrul de Advocacy și Drepturile Omului
- Crișan, A. (2017): Country findings in Romania. In Evaluation onf the Council of Europe and European Union Joint Programme „ROMED”. Council of Europe. http://coe-romed.org/sites/default/files/Country%20findings_Romania.pdf
- ENAR (2016): Racism and Discrimination in the Context of Migration in Europe. ENAR Shadow Report 2015-2016. Brussels: ENAR – European Network Against Racism aisbl.
- Eurostat (2017): Statistics on European cities. http://ec.europa.eu/eurostat/statistics-explained/index.php/Statistics_on_European_cities#Capital_cities
- Eurostat (2017b): Population statistics at regional level. http://ec.europa.eu/eurostat/statistics-explained/index.php/Population_statistics_at_regional_level#Population_density
- FRA – European Union Agency for Fundamental Rights (2014): Roma survey – Data in focus. Poverty and employment: the situation of Roma in 11 EU Member States. Brussels: European Union Agency for Fundamental Rights.
- Gahner Larsen, E. (2018). Problems with The Global Gender Gap Report. Or, why is Rwanda doing better than Denmark?. <http://erikgahner.dk/2018/problems-with-the-global-gender-gap-report/>
- Human Rights Watch (2006): 'Hall of Shame' Shows Reach of Homophobia. 17 mai 2006. New York: Human Rights Watch. <https://www.hrw.org/news/2006/05/17/hall-shame-shows-reach-homophobia>
- IGI (2018): Evaluarea activității Inspectoratului General pentru Imigrări, în anul 2017. București: Inspectoratul General pentru Imigrări.
- ILGA – Europe (2017): Annual Review of the Human Rights Situation of Lesbian, Gay, Bisexual, Trans and Intersex People in Europe. Brussels: ILGA Europe.
- International Organization for Migration (2017): WORLD MIGRATION REPORT 2018. Geneva: International Organization for Migration. https://publications.iom.int/system/files/pdf/wmr_2018_en.pdf.
- Lăzărescu, L. (coord.) (2015): Între discriminare, abuz și exploatare. Accesul imigranților la drepturi civile. Raport de cercetare 2015. București: Asociația Română pentru Promovarea Sănătății.
- Oneș, R., Sârbu, E., Guðmundsdóttir, M.L., Sigfússon, J., Sigfúsdóttir, I.D., Pálsdóttir, H., Kristjánsson, A. L. (2017). Youth in Europe complete report 2016/2017. Baia Mare. Baia Mare: Serviciul Public de Asistență Socială Baia Mare.
- Pantazi, R. & Cozmei, V. (2013): Ascuns. Hotnews.ro. July 7th, 2013. Online: <https://www.hotnews.ro/stiri-esential-15143330-ascuns.htm>
- Rainbow-Europe Index (2017): Index May 2017. Brussels: ILGA Europe.
- Romanian Government (2018): Press release - Guvernul a introdus Ordinul de protecție provizoriu, prin care polițiștii pot înlătura de îndată agresorul din domiciliu. Bucharest: Romanian Government. <http://gov.ro/ro/guvernul/sedinte-guvern/guvernul-a-introdus-ordinul-de-protectie-provizoriu-prin-care-politi-tii-pot-inlatura-de-indata-agresorul-din-domiciliu>.
- Rughiniș, C. (2010): The forest behind the bar charts: bridging quantitative and qualitative research on Roma/Țigani in contemporary Romania, Patterns of Prejudice, 44:4, 337-367
- Sârbu, E., Guðmundsdóttir, M.L., Sigfússon, J., Sigfúsdóttir, I.D., Pálsdóttir, H., Kristjánsson, A. L. (2017): Youth in Europe complete report 2016/2017. Bucharest. Bucharest: Directia Generala de Asistență Socială a Municipiului București.

STUDIES REGARDING THE ROLE OF FINANCIAL INFORMATION IN ESTABLISHING THE MANAGERIAL STRATEGY OF A WINE COMPANY

Gabriela Ignat, Cintia Lucia Colibaba and Andreea Popîrdă

Assoc. Prof. PhD, Lecturer, PhD, PhD Student, University of Applied Life Sciences and Environment "Ion Ionescu de la Brad"

Abstract: In the economic sector, there is an increasing emphasis put on creating a design on the correct, sound, faithful image of the healthy state of an economic entity. It can be drawn up only on the basis of financial and accounting information that complies with well set up accounting rules, principles and procedures, determined by the economic and financial reality. Thus, accounting has passed from the stage of a simple witness of the life of a company, becoming a true mediator of the duel between the supply and demand of accounting information. In a dynamic and very aggressive environment, each economic entity is fighting a series of problems that mainly aim at establishing the place it occupies in the current economic space in which it operates, the major objective it is heading towards and its chances of success. Management decisions are made on the basis of detailed information provided by the annual financial statements. The problematic of the decision-making act does not lay in the lack of information but in the difficulty of collecting, processing and selecting them. Starting from these objectives, the managerial strategy will be based on the strengths, liquidities and weaknesses that consist in the fragility of financial balances. The managerial strategy will be based on the company's flexibility. In this article, the authors propose both a theoretical and a practical approach to the mission of financial accounting information that complies with accounting principles, in order to correctly determine the performance of a wine entity in Iasi County.

Keywords: financial information, economic indicators, performance, financial flexibility, decisions

Introduction. With each passing day, financial communication acquires an important role for all internal and external users, providing relevant information about the activity carried out by the entity in a given period, thus constituting the starting point in establishing strategies.

The role of financial communication is to increase the company's notoriety and credibility in order to attract potential investors. It is based on both transparency and credibility. In this context, a particular interest was focused on the role of financial communication, in particular on financial reporting and the ongoing concern for the image of the entity that has become an increasingly important element and for companies that have not yet granted due attention to this aspect. Financial communication does not only refer to financial data, but also has a specific role in building the company's image, reputation and trust. According to Durand, accounting information is considered to be a means of communication that has a message and a code, in which the recipient must be able to decode the message. The importance of the annual financial statements, of its functions, of the sources that underlie the useful information for their elaboration, establish their elaboration for certain purposes, in certain periods. Any enterprise, in order to be called "efficient", must achieve its proposed objectives and be both productive and effective. Due to an economic crisis or unfair or fierce competition, both the external and internal environment of a company are becoming increasingly hostile, which is why many companies can be disturbed. Ioan Bircea, in Financial diagnosis of distressed companies considers that based on economic-financial indicators can be established a proper diagnosis and a possible therapy to help improve the company's situation. This is one of the main reasons why a financial diagnosis is particularly important. On the other hand, especially the manager, but also creditors, employees, owners, etc. want to know the level of performance of the company or the potential risks, as well as the causes that can generate financial slippage to make the best decisions to avoid them. Thus, information, what is

communicated, is a basic component of the information system. The starting point accepted by most authors who have analyzed the economic role of accounting information brings together views that accounting is the role of providing information that accurately represents - "true and fair" - financial position, performance and changes in financial position, in the most useful way and form for those who use accounting information to substantiate their decisions.

The authors wanted to draw the financial diagnosis of a company belonging to the Lungu Domains starting from the financial information provided by the annual financial statements from 2016-2018.

Material and method. The present study is the result of the thorough processing of information gathered after having taken into consideration a series of works acknowledged as relevant for the chosen topic, as well as the careful examination of the performance. This paper tries to contribute to the understanding of the "role of financial information in establishing the managerial strategy of a wine company".

Results and discussions. The case study was conducted based on the analysis of the annual financial statements provided by S.C. AGRO INDUSTRIAL CERES S.R.L (Crama Hermeziu). The company is one of the six companies belonging to the Domeniile Lungu group, together with: Lorvas Company S.R.L., Societatea agricolă "ASTRA", Agricola Astra S.R.L., Flavisem corporation S.R.L. and Mitvas Tour S.R.L (www.domeniilelungu.ro). SC AGRO INDUSTRIAL CERES S.R.L is a limited liability company headquartered in Iasi County, Bivolari commune. Hermeziu Winery is a commercial unit, which has as main object of activity the production and sale of wines, the products offered by this winery addressing all customer segments. Hermeziu Winery is located in northeastern Romania, in Iasi County, Trifești commune. Today's wine cellar storage capacity is 22,000 hL, with an annual output of approximately 1200,000 L / 16,000,000 bottles. Today, the total area under vines is 147 ha, but it is estimated that by 2022 it will grow and reach 175 ha. Hermeziu Winery produces quality wines, addressed to both the Retail area and wines intended only for the HoReCa area. The winery's portfolio includes both still and effervescent wines, as well as white, rosé and red wines. These are divided into eight ranges: Hermeziu, Păcatele tinereții, C'est soir, Scrisori, Vladomira, Thrubilo, Petiant, Răvașe.

The analysis of the financial structure was highlighted by the dynamics of assets and liabilities. The analysis of the dynamics of the patrimonial assets found that in the first year of analysis (2016-2017), the assets of the Hermeziu Winery registered a slight decrease, of less than 1%. Significant decreases in the structure of the patrimonial asset registered the cash flow and the bank accounts (approx. -65%) and the intangible assets (-40%). The fact that the total change in assets was not significant is due to the directly proportional increases of the following assets: financial fixed assets (+ 26%), claims (+ 4%), stocks (+ 8.5%). In the second year of analysis there is a larger decrease in the dynamics of assets of about 8% compared to the reference year (2016). Although asset items such as cash and bank accounts did not decline much more sharply than in the previous year, there are significant changes in claims (down approximately 15%) and property, plant and equipment (-15%), while financial fixed assets are constant in 2017 and 2018. Regarding the liabilities, it is found that during the three years of analysis, the company's liabilities fluctuate. In 2016, their value is RON 42369404, lower by 1% in 2017, a decrease mainly due to the significant decrease of short-term debts (by 22.88%) and the decrease of advance income by about 13%. In 2018, both short-term debt, long-term debt and advance income decreased, which also involved a decrease in liabilities in 2018 compared to 2016 by approximately 9%, although equity has increased slightly by 4.2%.

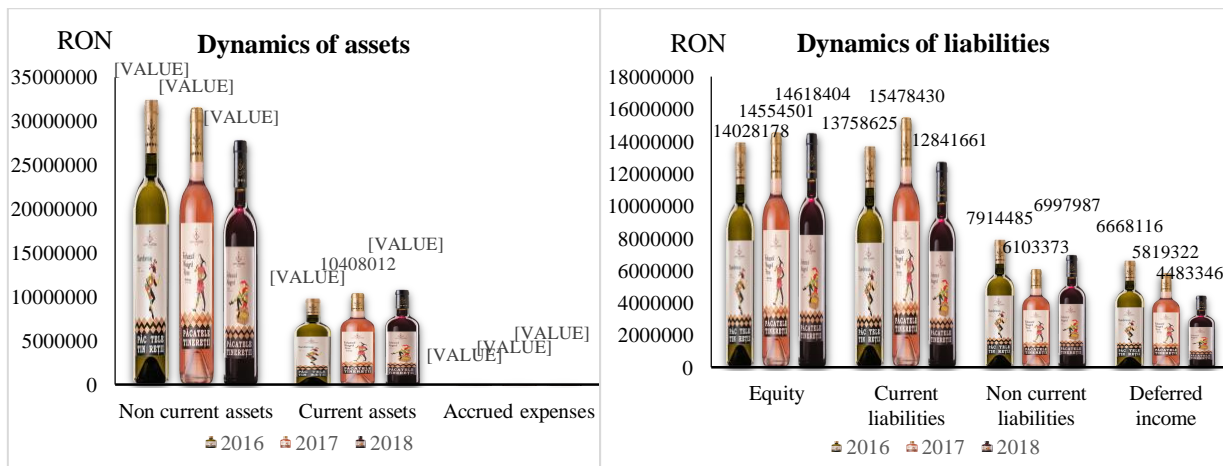

Fig. 1 Dynamics of assets and liabilities

In order to achieve the proposed goal, in addition to the analysis of the financial structure, the main economic and financial indicators were calculated: liquidity indicators, risk indicators, activity indicators and profitability indicators.

From the analysis of *current and intermediate liquidity*, it was found the following: in the analyzed period it is observed that the values of current assets are lower than those of short-term debt, which implies a subunit ratio of them, so a value of current liquidity less than 1, resulting in an inability of the unit to fully cover current liabilities. In 2017, there is a decrease in this indicator compared to 2016, directly correlated with the increase in the value of short-term debts, although a slight increase can be observed in the case of current assets. For the third year of analysis, an increase of this indicator was observed by approximately 20% compared to 2016, in the context in which current assets increased by approximately 11% and short-term debts decreased by approximately 7%. Regarding the intermediate liquidity, it can be seen that it shows low values in the three years of analysis and also a decreasing trend during this period. This decreasing trend is due to the decrease from one year to another of current assets, in 2017 a substantial increase (of 12.5%) of short-term debts can be also noticed. The fluctuations of the two indicators are shown in fig. 2.

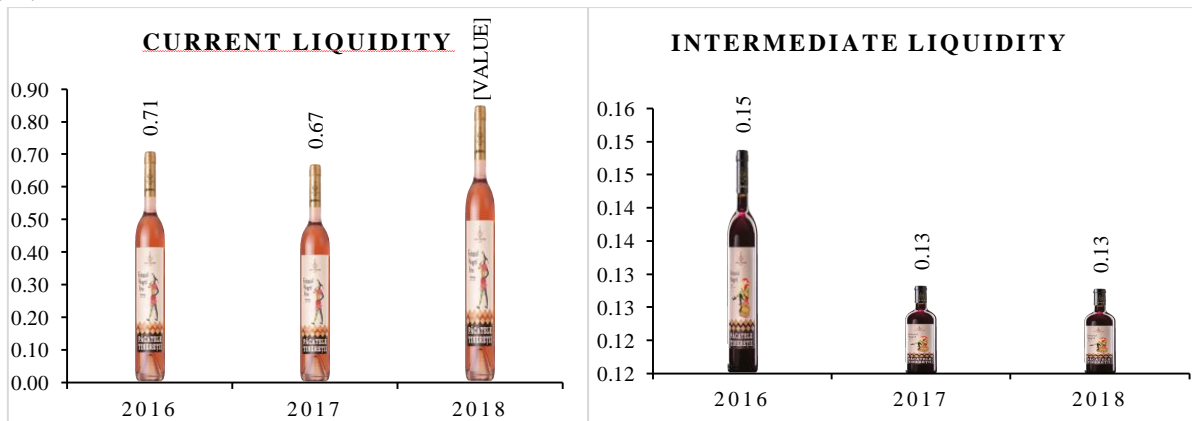

Fig. 2 Evolution of liquidity indicators

The main risk indicator (degree of indebtedness) was analyzed and presented in figure 3. At Hermeziu winery the degree of indebtedness for the three years of analysis is in a continuous variation, but far exceeding the maximum allowed value (30%), value that would keep the unit out of risk. In 2016, the value of the degree of indebtedness (the percentage of debts in equity) exceeds even 50%, the financial situation of the unit not being the most favorable.

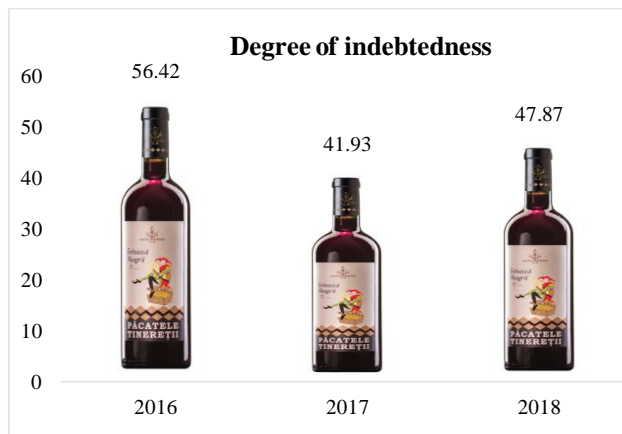

Fig. 3 – The evolution of the degree of indebtedness

In 2017, however, due to the decrease of borrowed capital (by approximately 23%), correlated with an increase in equity of approximately 4%, the indebtedness of Hermeziu Winery decreases significantly, reaching 41.93%. Although in 2018 there is an increase in equity (compared to 2017), due to the increase in borrowed capital at the same time, at the end of the year there is an increase in indebtedness compared to the previous year, which is still declining compared to 2016.

Among the *indicators of activity*, of interest for the present study were the *debtors turnover ratio* and the *fixed asset turnover ratio*. During the three years of analysis, the *debtors turnover ratio* is decreasing (the largest difference being observed between 2016/2017). This shows an improvement in debt collection. Following the analysis of the *fixed asset turnover ratio*, an upward trend of the value of this index can be observed in the three years. The increase of this index is in fact translated by the increase of the use of fixed assets, in 2018 participating in the turnover of 0.39 times. The evolution of these indicators is presented in fig. 4

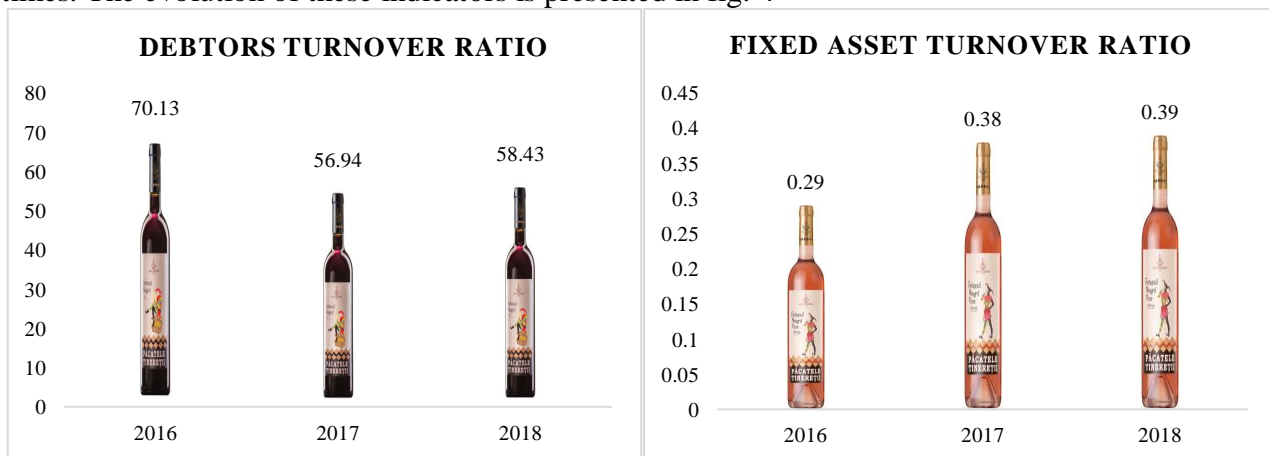

Fig. 4 The evolution of the indicators of activity

In order to establish the *profitability*, the *gross margin* was analyzed, an indicator whose variation is presented in fig. 5. It can be seen that in 2017 the gross sales margin increased by about 30% compared to 2016, which can be translated into an improvement in the ability of the cost control unit and also the ability to obtain a better selling price. However, the same cannot be said for 2018, when the value of this index decreases by approximately 1.5% compared to the reference year (2016).



Fig. 5 The gross margin

Within the study, the *structural analysis* and the *dynamic analysis* of the *operating result* based on the Profit and Loss Account were also performed, by interpreting the variation of the *gross profit* and the dynamics of *the operating profit/loss*. This is largely due to the operating activity. The financial activities of Hermeziu winery during 2016 had a negative influence on the operating profit/loss, the financial expenses far exceeding the financial revenues.

In 2017 the operating profit/loss was also a positive one (the company registering a profit), but its value is lower than the reference year by about 70%. And in 2017 the result of the year was a positive one (the company registering a profit), but its value is lower than the reference year by about 70%. This difference is due to the increase of approximately 50% in financial expenses in 2017 compared to 2016, while financial revenues in 2017 decreased by approximately 2.5%. Although at the end of 2018 the operating profit/loss was still positive, the gross profit is decreased compared to 2016 by about 89%. This time, the low profit is due to the increase in operating expenses by about 7% compared to the reference year.

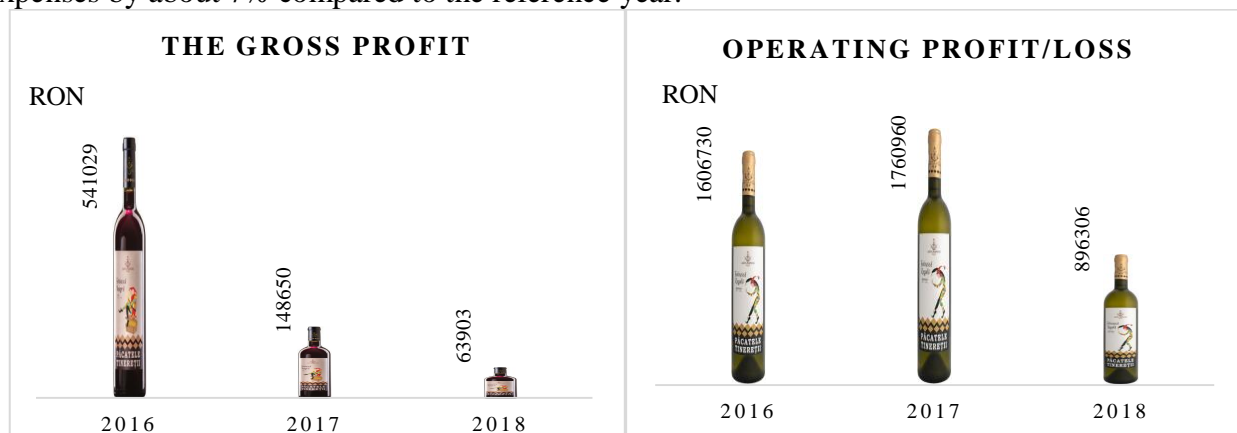

Fig. 6 Dynamic of the gross profit and the operating profit/loss

The analysis of *the net worth* and of the *working capital* presented a great importance in the analysis of the financial balance, these two indicators being presented graphically in fig. 7. From the calculation of the net situation, in 2016 a value of 20696294 RON is observed. In 2017, a decrease of approximately 1.5% is observed, reaching the value of RON 20373823. The net situation is also decreasing in 2018 compared to the reference year, but this time the decrease is more drastic, with approximately 7.5%, due mainly to the decrease of assets by approximately 8%. These values of the net worth and the variation of this indicator during the three years highlight a problematic management of the company. Using the financial data from Crama Hermeziu, the working capital was calculated for the three years of analysis (2016, 2017, 2018). From the actual calculations it can be seen that for the period under analysis, the Hermeziu winery does not present financial balance. The value of the working capital for the analyzed years is negative, which indicates that part of the fixed assets are financed from current debts, so the unit faces the inability to finance the permanent needs from permanent resources. For 2017, when there is a slight decrease in working capital compared to 2016, the explanation is as follows: the decrease in the value of long-term debt by about 23% due to the partial repayment of some loans led to a decrease in working capital, this although fixed assets and equity did not vary significantly. The year 2018 shows considerable

improvements in working capital (an increase of about 40% compared to 2016), although at the end of this year the value of the indicator is still negative. The increase in working capital may be due to the decrease in fixed assets (fewer investments in 2018). Therefore, it cannot be stated that at the end of 2018 the company was in a financial security zone, but there have been improvements in these years.

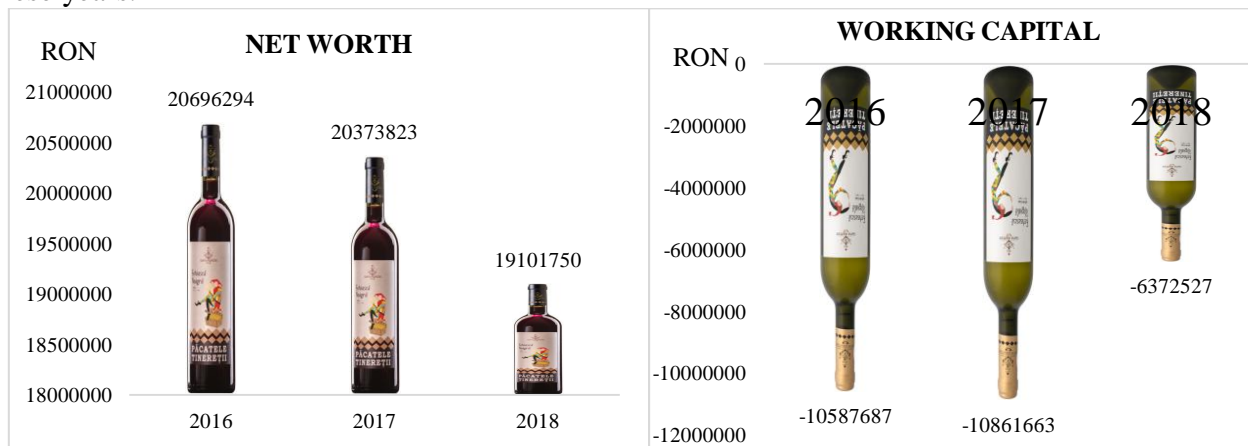

Fig. 7 Net worth and the working capital

The **Current Ratio** for the case under analysis is normal (the financial security range is between 150% and 300%). During the three years analyzed, a fluctuation of the values of this indicator can be observed. In 2017 there is a decrease in the current ratio by less than 1%, while in 2018 this indicator increases, but still insignificant (by only 0.4%). Therefore, it can be seen that the unit manages to cover its debts in proportion of over 190%, the situation being a good one in the case of the analyzed entity. Figure 8 shows graphically the evolution of solvency in the three years of analysis.

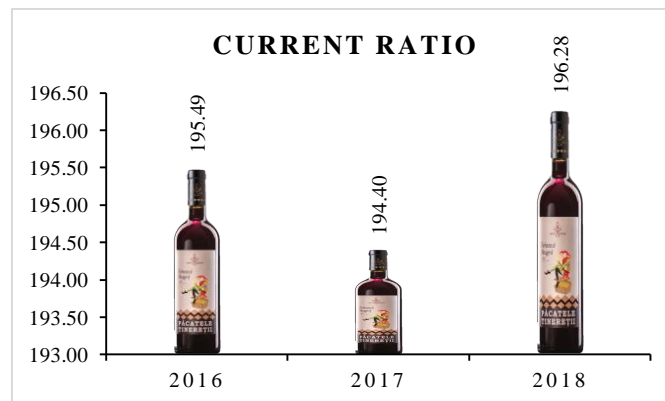

Fig. 8 Current ratio at Hermeziu winery

Conclusions. Based on the case study conducted over a period of three years (between 2016 and 2018) a series of conclusions can be drawn regarding the evolution of economic and financial indicators of interest calculated and analyzed for Crama Hermeziu.

The analysis of the dynamics of the patrimonial assets found that in the first year of analysis (2016-2017), the assets of the Hermeziu Winery registered a slight decrease, of less than 1%. Significant decreases in the structure of the patrimonial asset registered the cash flow and the bank accounts (approx. -65%) and the intangible assets (-40%). Regarding the liabilities, it is found that during the three years of analysis, the company's liabilities fluctuate. In 2016, their value is 42369404 lei, decreasing by approximately 1% in 2017, a decrease mainly due to the significant decrease of short-term debts (by 22.88%) and the decrease of advance income by about 13%. In 2018, short-term debt, long-term debt and deferred income decreased, which also meant a decrease in liabilities in 2018 compared to 2016 by approximately 9%, although equity has a slight increase of 4.2%.

At Hermeziu winery, the degree of indebtedness for the three years of analysis is in a continuous variation, but far exceeding the maximum allowed value (of 30%), a value that would keep the unit out of risks. In 2016, the value of the degree of indebtedness (the percentage of debts

in equity) exceeds even 50%, the financial situation of the unit not being the most favorable. In 2017, however, due to the decrease of borrowed capital (by approximately 23%), correlated with an increase in equity of approximately 4%, the indebtedness of Hermeziu Winery decreases significantly, reaching 41.93%. Although in 2018 there is an increase in equity (compared to 2017), due to the increase in borrowed capital at the same time, at the end of the year there is an increase in indebtedness compared to the previous year, which is still declining compared to 2016.

Using the financial data from Crama Hermeziu, the value of the working capital for the analyzed years was calculated. It is negative, indicating that part of the fixed assets are financed from current debts, so the unit faces the inability to finance the permanent needs from permanent resources. For 2017, when there is a slight decrease in working capital compared to 2016, the explanation is as follows: the decrease in the value of long-term debt by about 23% due to the partial repayment of some loans led to a decrease in working capital, this although fixed assets and equity did not vary significantly.

Regarding the managerial strategy adopted within the company, the economic-financial analysis finds a place and a well-defined role both in the preparatory stage and in the final stage of the decision-making process. Through the post-factual, current and predictive knowledge of the economy of the agricultural exploitation, of the internal reserves, of the causes that determine their appearance, the profitability analysis contributes to the continuous increase of the efficiency of the use of its material and human resources. In addition to preparing and substantiating the management's decisions, it contributes to the substantiation of the economic plans of the agricultural holding, to the improvement of the economic-financial indicators, to the harmonization of the economic activity, to the economic-financial balance, to the control and regulation of the microeconomic activity, to the accomplishment of the management functions

BIBLIOGRAPHY

1. Avram C. D., Avram Mărioara, Dragomir Isabela, 2017, *Annual Financial Statements as a Financial Communication Support*, "Ovidius" University Annals, Economic Sciences Series Volume XVII, Issue 1 /2017, Constanța.
2. Avram, A., Avram, C. D., Avram, V. 2014, *Research and development expenditures between discretionary costs and source for economic growth*. Romanian Journal of Economics, București.
3. Avram, A., Avram, C.D., Avram, M., 2017, *Comunicare financiară. Forme, Principii, Tehnici*. Editura Universitaria, Craiova.
4. Bunget, O.C., 2010, *Audit financiar contabil*. Editura Mirton, Timișoara.
5. Doussy E., Doussy F., 2015, *Analysing annual financial statements of public ordinary secondary schools in the Tshwane North District, South Africa*. Journal of Governance and Regulation / Volume 4, Issue 3, 2015, Continued – 2, Sumy, Ucraina.
6. Helfert A.Erich, 2011, *Tehnici de analiză financiară*, Editura BMT Publishing, House, București.
7. Ignat Gabriela, Lilia Șargu, Teodor Bivol, 2020 - *Performanță prin management și comunicare financiară*, Editura Lira, Chisinau, ISBN 978-9975-3287-8-4.334:005.3(075)I-39
8. Ignat Gabriela, Andreea Alexandra Timofte, 2016 - Approaches on the insolvency of economic agents, CONFERINȚA INTERNAȚIONALĂ *Globalization and National Identity. Studies on the Strategies of Intercultural Dialogue*, Arhipelag XXI Press, Târgu Mureș, ISBN: 978-606-8624-03-7, pag. 1019-1026.
9. Ignat Gabriela, Andreea Alexandra Timofte, 2016 - *YIN & YANG in promoting wine vs the female consumer*, Conferința internațională: "Globalization and National Identity. Studies on the Strategies of Intercultural Dialogue", Arhipelag XXI Press, Târgu Mureș, ISBN: 978-606-8624-03-7, pag.1032-1039 ,
10. Ignat Gabriela, 2013 – *Accounting policies vs. Financial performance applicable to agro food companies*, 140th EAAE Seminar Theories and Empirical Applications on Policy and

- Governance of Agri-food Value Chains Perugia (Italy), 12-13 December 2013 AgEcon-Research in agricultural & applied economics, 2014
11. Iațco C., Ignat Gabriela, 2009 – *Issues concerning the strategies of horticultural companies*, Sibiu Alma Mater University International Conference, 26-28 .03.2009, ISSN 2067-1423, pag 27-33
 12. Ignat Gabriela, 2007 – *Strategies for increasing of sales at sc cotnari iasi*, Romanian marketing Conference European Society and Marketing Strategy, pag 63-71, Editura Universității Alexandru Ioan Cuza, Iași
 13. Ignat Gabriela, Bivol T., Ungureanu G., Costuleanu Carmen, 2018, *Conceptual approaches to communication in the audit of financial statements*, "Lucrări științifice. Seria Agronomie", Congres Științific Internațional – Științele vieții, o provocare pentru viitor, U.S.A.M.V., Iași.
 14. Man Mariana, Gădău Liana, 2010, *The profit and loss account in different approaches. Advantages and disadvantages*. Annales Universitatis Apulensis Series Oeconomica, Alba Iulia.
 15. Onofrei M., 2011 *Management financiar*”, Editura C.H.Beck, București, 2011
 16. Orlani R., Peruffo E., 2008, *La gestione finanziaria nelle imprese internazionali*.
 17. Robinson, S. 2005, *Financial Management*. Editura Teora, București
 18. Ungureanu G., Ignat G., 2016, *Managementul performanței*. Editura Tehnica Info Chișinău, Republica Moldova

THE MULTICULTURAL CENTER "DUNĂREA DE JOS" GALAȚI – SUCCESSFUL PROJECT MANAGEMENT

Manuela Panaitescu

Lecturer, PhD, "Danubius" University of Galați

Abstract: Intercultural communication is used today with multiple meanings, arising disputes between specialists. Nevertheless its importance cannot be contested. The case study presented in the paper is an example of best practices in the field of European projects, being implemented by the City Hall of Galati in partnership with Galati County Council. The financing from structural funds through the Regional Operational Program 2007-2013 led to realization of the Multicultural Center in which various social and cultural events are held that contribute to the creation of a multicultural and interethnic dialogue between the minorities in the municipality and the county of Galati.

Keywords: management; project; multiculturalism; interculturalism; events

Intercultural Communication vs Multicultural Communication

Although American researchers were the first to be concerned with this issue, and most such volumes and studies appear in the United States, it is no less true that in the recent decades the understanding and study of intercultural communication has raised interest and concern also in Europe, in the academic backgrounds and more. Among the French authors, for example, we can mention the scientific contributions of Georges Michaud, J. R. Ladmiral, E.M. Lipinski and others (Popescu, 2013).

Currently, this field follows a double trajectory: a theoretical, research one and an applied one, intended for the training and practice of intercultural communication. Being a new discipline, naturally, it is in a permanent development, many of the general and particular themes and subjects are far from being clarified or systematized. In this regard, American professors and authors Larry Samovar and Richard Porter (2003), coordinators of an extensive anthology of texts on intercultural communication, which has had numerous editions since 1972, mention the following: "Research on the nature of intercultural communication has raised many questions, but produced few theories and far fewer answers. Many of the researches have been associated with areas other than communication, especially anthropology, international relations, social, socio and psycholinguistic psychology. Although there have been many research topics, the gained knowledge has not been systematized."

With the emergence of contacts between several cultures, new cultural practices are created, carrying new meanings. "Culture lies in distinction from other spiritual expressions. One culture stands out when compared to others. That is why it becomes valuable. Each culture, the more different it is from the others, the more it stands out. The difference is not of an axiological nature (no culture is superior to others), but of a morphological nature, of the content of values and of the expressions of manifestation. Culture emerges from the silence between the different spiritual expressions of man. It denotes that these spiritual springs are individualized, particular, and therefore they can exist as something distinct. The individual himself is often multicultural centered, feeding on value registers from several directions" (Georgiu, 2010).

Cultural multiplicity can be seen in one and the same person. Each of us belongs to several affiliations and, sometimes, even to all of them. Culture is a mixture, a twinning that takes place over time. Plurality is the normal condition of spiritual growth (Popescu, 2013).

Professor Ștefan Buzărnescu, PhD, launches in the scientific circuit a unique approach to the relationship between multiculturalism and interculturalism. Through the critical dissociation from

anthropological and historical approaches, which are focused more on narrative aspects related to cultural differences with local, regional or even continental amplitude, the presentation focuses on the semantics of these concepts exclusively from a sociological perspective. On these coordinates, a set of persuasive arguments is articulated to demonstrate that the difference between interculturality and multiculturalism is not philological: the difference is generated by the deep structure of social ontology and has a decisive impact on the evolution of global social space. Because of this, interculturality and multiculturalism are presented as two different ways of managing the unity in diversity of communities, but also as sequences of distinct managerial experiments in the structural transformations that human society has known until the most immediate present (Buzărnescu, 2016).

Another approach suggests that “by interculturalism we mean the appreciation and valuing of one's own culture to which is added respect based on authentic information and on building curiosity about the other's ethnic culture, and we define multiculturalism as “summing up several characteristics, beliefs, convictions and orientations of individuals, in a relatively small space. In this sense, multiculturalism becomes a form of defining individual identities and, to the same extent, of forming solidarity” (Dumbravă, 2017).

From another perspective, intercultural communication is used with multiple meanings. There are, for example, disputes between specialists whether the organized learning of a foreign language, the simple reception through the media or tourism falls into the category of intercultural communication (Loenhoff, 1992, in Râmbu, pp. 167-218). Multiculturalism generally means the coexistence of different cultures (in the anthropological sense) within a social system (most often within a nation), even if this coexistence is peaceful or conflictual (Lüsebrink, 2005, in Râmbu N., pp. 167-218).

The examples could continue, but we do not intend here to make a praise or an apology of the Romanian society and of its pacifist way of receiving the representatives of so many different cultures, ethnicities and religions. Even the so-called ethnic problems in Transylvania are often invented and unreal, screens of extremist tendencies or unconstructive and retrograde political interests, where Romanians live with Hungarians and other ethnic groups.

We should mention the case of the province of Transylvania because here is seen most clearly the multicultural and polyethnic character of the Romanian society, which must be accepted and understood correctly, abandoning the old prejudices related to national minorities (Poledna & All, 2002).

According to other authors (Balan, 2013), “multiculturalism becomes interculturality” in the context in which the interaction between cultures is appreciated, without erasing the specific identity of each of them.

The correct term for the coexistence of several ethnic groups in the same space would be cohabitation, says Bodó Barna: “The right meaning of cohabitation covers a wider area than the sphere of culture, community interaction is not sufficient from a theoretical point of view and refers to a physical reality, cultural diversity indicates a closed process, while the meeting of cultures must take into account the permanent responses to the daily political, economic and social phenomena” (Barna, 2002, p. 177).

The Essence of the EU is Intercultural Communication!

The last part of this section is dedicated to presenting the immature sides of the European integration project and we will seek to solve all conflicts by encouraging awareness of a common space and connection to a common destiny of the Europeans. More specifically, for the way out of the crisis, reference will be made to the concept of communication, respectively intercultural communication, demonstrating the interdependence relationship that exists between them and culture (Caune, 2000). Communication is the basis of existence in the community, it is the cornerstone without which one cannot speak of society, of well-organized social groups, which respect some laws and are “directed” by institutions. In reality, “culture and communication form a strange couple. Neither can be explained without the other. The two phenomena are not perfectly

sealed, do not contain and cannot be located at the level of parallel reflections by analogical correspondence.

Case Study

We intend to present in this study the project “Multicultural Center of Dunărea de Jos/ Lower Danube str. Domnească, no. 91, Galati Municipality, Galati County” which was funded by the Regional Operational Program 2007-2013, Priority Axis 1: Supporting the sustainable development of cities - urban growth poles, Major field of intervention 1.1 - Integrated urban development plans, Subdomain: Poles urban development.

The project was implemented by the Territorial Administrative Unit of the Municipality of Galati (leader) in partnership with the Territorial Administrative Unit of the County of Galati and had a total value of 6,981,283.13 lei.

The project considered the creation of the Multicultural Center “Dunărea de Jos/ Lower Danube” by rehabilitating the heritage building from Domnească street no. 91 of the Municipality of Galati, as well as the arrangement and adaptation of existing spaces in order to organize specific cultural events, exhibitions and cultural actions for minorities in the municipality and County of Galati, but also of other member counties of the South-East Development Region, thus becoming an objective of interest for the entire southeastern part of the country.

The project provided both intervention works for the construction in the patrimony of the Territorial Administrative Unit of Galati County:

- consolidation in accordance with the conclusions of the technical expertise and the refunctioning of the main body;
- restoration of the interior installations at the main body;
- demolition of the annex buildings in accordance with the conclusions of the technical expertise;
- restoration of the existing fence;
- rehabilitation of the artesian well, restoration of external water and sewerage networks;
- existing road restoration on the premises.

Construction works were also planned to achieve new objectives:

- construction of a stage and a projection panel;
- construction of steps;
- extension of the existing roadway and the construction of a covered parking lot;
- park arrangement (pedestrian alleys, planted green spaces), ornamental lighting inside, urban furniture location (benches, trash cans).

The beneficiaries of the project are:

- the inhabitants of Galati municipality;
- the population of Galati county and implicitly of the South-East Development Region;
- member institutions of the “Lower Danube” Euroregion (Brăila, Galati and Tulcea counties - Romania, Cahul and Cantemir districts - Republic of Moldova, Odessa region - Ukraine);
- local public administration institutions involved in the project;
- education and culture institutions, cultural associations and NGOs;
- local and regional artistic environment;
- tourists (cultural, religious and heritage tourism, event tourism, business tourism, transit tourism).

The building included in the monumental urban ensemble “str. Domnească”- position 111 from the List of historical monuments (Ministry of Culture and Cults) was built between 1900 and 1920 with the height of partial basement and ground floor, present before rehabilitation a degraded structure, mainly at the basement with cracks and fissures at interior and exterior walls, degradation

of interior and exterior plasters and unevenness of floors. At the same time, the wooden elements of the frame had an advanced degree of wear and the annex constructions were in a state of degradation.



Photos 1 and 2. Multicultural Center “Dunărea de Jos/ Lower Danube”

Conclusions

The case study presented in the paper is an example of good practice in the field of European projects (ADR SE brochure, page 13). The Multicultural Center “Dunărea de Jos/Lower Danube” Galați, where various social and cultural events take place, contributes to the creation of a multicultural and interethnic dialogue between the minorities from the municipality and the county of Galati. Here take place performances, concerts, festivals, exhibitions, events, manifestations and cultural-artistic and instructive-educational activities specific to minorities in Galati County - Greeks, Hungarians, Turks, Armenians, Roma, Germans, Russians-Lipovans, Ukrainians, Italians, and Jews. The mission of the Multicultural Center is to reconstruct and promote the values of national and universal civilization, culture and art, to capitalize on the traditional material and intangible cultural heritage specific to ethnic communities and the area in which they settled, to preserve traditional national customs and cohabiting nationalities, the achievement of shows in the specifics of each minority, in order to highlight the values of the culture of ethnic communities in Galati County and the Lower Danube Euro region.

BIBLIOGRAPHY

Barna B., Banat and interculturality/ Banat și interculturalitate in vol. Interculturalitate, Cercetări și perspective românești, Presa Universitară Clujeană, Cluj-Napoca, 2002, pp. 177-187.

Bălan N. A., Interculturality and language interference in multiethnic communities/Interculturalitate și interferențe lingvistice în comunitățile multietnice, Vol. Povestiri ale multidisciplinarității: studii literare, antropologice și lingvistice, Ed. Universitaria, Craiova, 2013, pp. 133-150.

Buzănescu Ș., Buzănescu A., Galanton M., Interculturality - a source of social cohesion /Interculturalitatea – sursă de coeziune socială, Ed. Mihai Duțescu, 2016, pp. 1-79.

Caune J., Culture and communication/ Cultură și comunicare, Ed. Cartea românească, Bucharest, 2000, p. 17.

Dumbravă C., Multiculturalism and liberal democracy/ Multiculturalism și democrație liberală, Revista Sfera Politicii, nr.123-124, 2006 in Ciucă B., Legal Multicultural Dialog between Tradition and Modernism, Ed. Arhipelag XXI Press, 2017, vol. IV, pp. 37-40.

Georgiu G., Intercultural communication. Problems, approaches, theories/ Comunicarea interculturală. Probleme, abordări, teorii, Ed. Comunicare.ro, Bucharest, 2010, p. 75.

Heldman K., Baca C., Jansen P., Project Management Professional, Study Guide, 2005, Wiley Publishing Inc.

Loenhoff J., Interkulturelle Verständigung. Zum Problem grenzüberschreitender Kommunikation, Opladen, 1992, p. 9 in Râmbu N., Intercultural communication/ Comunicare interculturală, Suport de curs, Ed. Al. I. Cuza, Iasi, pp. 167-218.

Lüsebrink H. J., *Interkulturelle Kommunikation. Interaktion, Fremdwahrnehmung, Kulturtransfer*, Metzler Verlag, Stuttgart / Weimar, 2005, p. 16. in Râmbu N., *Intercultural communication/ Comunicare interculturală*, Suport de curs, Ed. Al. I. Cuza, Iasi, pp. 167-218.

Poledna R., François R., Rus C., *Interculturalism. Romanian research and perspectives / Interculturalitatea. Cercetări și perspective românești*, Ed. Presa Universitară Clujeană, Cluj-Napoca 2002, pp. 15-16.

Popescu S., *Intercultural communication. Paradigm for diversity management / Comunicarea interculturală. Paradigma pentru managementul diversității*, Ed. Institutul European, Iași, 2013, p. 32-33.

Samovar L., Porter R., *Communication between Cultures*, Ed. Cengage Learning, 2003.

Brochure ADR SE – Proiecte REGIO SUD EST, available at:

http://www.adrse.ro/Documente/POR_2007/Inforegio/Brosura.Proiecte.RegioSE.2014.pdf.

Public presentation of the project, available at:

<https://www.cjgalati.ro/images/stories/Comunicate11/descriere-d91-4.pdf>.

MANAGEMENT OF PROTECTED AREAS. CASE STUDY - GÂRBOAVELE FOREST

Manuela Panaitescu

Lecturer, PhD, "Danubius" University of Galați

Abstract: The management of the protected areas is important for the protection of the biodiversity, flora and fauna existing in the concerned area. In order to assess the efficiency of the actions carried out in the Gârboavele Forest protected area within a project financed by the SOP Environment, a questionnaire was applied to the members of the target group. The conclusions of the study have highlighted the awareness of the population related to the importance of the conservation of flora and fauna.

Keywords: environment, protected area, biodiversity, management, project

General Considerations Regarding the Management of Protected Areas

The importance of environmental issues in the management of protected areas has increased greatly in the recent years. Initially, they were seen as places of recreation, later defending the concept of ecological management, organized on a scientific basis, using specific tools (Plan Guide). Following Romania's integration into the EU, the compliance with the *acquis* in the field of environmental protection has also become mandatory, thus adapting the Community legislation.

The measures provided for in the management plans of the protected natural areas are elaborated in such a way as to take into account the economic, social and cultural conditions of the local communities, as well as the regional and local particularities of the area. Compliance with management plans and regulations is mandatory for administrators of protected natural areas, for authorities regulating activities in the territory of protected natural areas, as well as for natural and legal persons who own or manage land and other assets and / or who carry out activities within the perimeter and in the vicinity of the protected natural area (art. 21 of Law 49/2011 for the approval of the Government Emergency Ordinance no. 57/2007 on the regime of protected natural areas, conservation of natural habitats, wild flora and fauna).

The need to protect biodiversity is indisputable, but "to be sustainable, ecosystems must balance systems efficiency against community reliability" (Ulanowicz, 2019). Therefore, there is a wide range of adaptation options to reduce the risks to natural and managed ecosystems, for example, adaptation based on respect for ecosystems, possibly achieved by the so-called ecosystem populations that have lived and live in harmony with nature, rehabilitation of affected ecosystems and avoid degradation by overexploitation and deforestation, biodiversity management, sustainable aquaculture, local knowledge and indigenous knowledge, risks of rising sea level; for example the protection and strengthening of coasts and risks to health, livelihoods, food, water and especially in rural landscapes, as efficient irrigation, social safety nets, disaster risk management, risk spreading and sharing, and community and urban adaptation, such as green infrastructure (Hrestic, 2019).

The International Union for Conservation of Nature (IUCN) defines a protected area as: An area of land and/or sea especially dedicated to the protection and maintenance of biological diversity, and of natural and associated cultural resources, and managed through legal or other effective means (IUCN, 1994 in Beltran, 2000, p. 16). It is also appreciated that the management of protected areas should be carried out in accordance with the management plans jointly designed by the managers of those areas and the stakeholders involved.

Substantial funds are allocated to finance global spending on protected areas, especially in developed countries. Although non-government funding and the private sector are becoming an

increasingly important component of protected area funding, two other sources - government budgets and international donor assistance - provide most of the PA funding.

Case Study

Galati County Council, as a beneficiary, implemented between November 2013 and December 2015, the project “Biodiversity Conservation in Gârboavele Forest, Galati County”, co-financed by the European Regional Development Fund through the Sectoral Environmental Operational Program 2007 - 2013, Priority Axis 4 - Implementation of adequate management systems for nature protection, Major field of intervention - Development of infrastructure and management plans for the protection of biodiversity and the Natura 2000 network.

The implementation of the project contributed to the protection and improvement of biodiversity in the Gârboavele Forest Protected Natural Area by: developing a monitoring plan for the species and habitats in the area, building an information-visit point in Gârboavele Forest and carrying out awareness actions on the population regarding the importance of protecting biodiversity in the Gârboavele Forest Protected Natural Area. The activities carried out through this project are part of a set of management actions that were provided in the Management Plan of the Gârboavele Forest Protected Natural Area (pages 157-168).

The protected area is Natura 2000 site - ROSCI0151 Gârboavele Forest, with an area of 219 ha, being located in the southeast of the Moldavian Plateau, in the forest steppe phyto climatic floor, North of Galați (near Tuluțești) at an altitude of 65-80 m and it occupies a part of the Gârboavele forest (owner - Galați County Council).

We present below briefly the activities of the project, following to detail one of the activities that contributed to the estimation of the efficiency of the actions of awareness of the population regarding the importance of protecting the biodiversity in the protected area.

On November 25, 2013, the official launch of the project took place through a press conference, organized at the Galati County Council, attended by representatives of the beneficiary, financier, institutions and NGOs working in the field of environmental protection and local media. On this occasion, a presentation of the project was made, which provided details about the project objectives, the main activities, the target groups of the project and the main results.

On January 16, 2014, a seminar was organized in Tuluțești to raise public awareness about the importance of biodiversity conservation in the Gârboavele Forest Protected Natural Area, during which information was presented about the area and the importance of its protection, as well as details about the project “Biodiversity conservation in Gârboavele Forest, Galați County”. This event was attended by members of the local community, local councilors, employees of the City Hall of Tuluțești commune, students and teachers.

Another activity within the project was the elaboration of a Monitoring Plan comprising monitoring protocols for 13 species of flora and fauna and 3 habitats from the Gârboavele Forest Protected Natural Area.

Between October 2014 and August 2015, an Information-Visiting Point was built with specific facilities as well as other infrastructure objects. At the same time, billboards were made and placed, signs to the location of the various visiting objectives and signs on the inland routes containing information on plant species, shelters and wooden bowels, as well as wooden supports for animal feed. At the same time, alleys and dirt paths were arranged for thematic routes inside the protected area.

In May 2015, an orientation contest “Open Paths in the Gârboavele Forest Protected Area” was organized, in which students and accompanying teachers from Galați attended. The aim of the competition was to promote the formation of a constructive and responsible attitude towards the environment, the acquisition of general skills, habits, methods and techniques of using field guidance for children in schools in Galați, as well as knowledge of biological diversity in the protected area.

In November 2015, the official inauguration of the Information-Visiting Point was organized. It had an interactive information system with touch screen and related software that

would greatly contribute to raising awareness of target groups and visitors to the Gârboavele Forest Protected Area. The interactive system based on multi-touch technology uses encyclopedia software.

Also within the project, an opinion poll was conducted by distributing evaluation questionnaires at the beginning and end of the project, which highlighted the increase in public awareness of biodiversity conservation, as a result of project implementation. This sub-activity was necessary to analyze the impact of awareness measures on the target group, in terms of its contribution to ensuring the favorable conservation status of species and habitats in Gârboavele Forest. The sub-activity consisted in conducting an opinion poll on the territory of Galati municipality and Tulucești commune, as follows:

- stage I at the beginning of the project - initial evaluation of the local community by distributing approximately 1000 questionnaires;
- stage II- at the end of the project implementation period - the final evaluation of the local community by distributing approximately 1000 questionnaires.

The purpose of the survey was to improve the level of knowledge and increase awareness among the population of Galati and Tulucești commune on the protected natural area Gârboavele Forest, given that Gârboavele Forest is known as a whole, most citizens not distinguishing between the recreation area and the protected area. Also, by applying the survey, the aim was to protect the area from uncontrolled anthropogenic intervention.

The survey took into account all categories of citizens who visit Gârboavele Forest, ensuring equal opportunities.

Initially, through the applied questionnaire, the interviewees' knowledge was verified, if they know that Gârboavele Forest has a protected area, a recreational area or both a protected area and a recreational area. Also, for a better awareness, indications were requested regarding the information considered useful to be found on the information panels and the type of actions that would contribute to the protection of Gârboavele Forest as a whole.

The second survey, conducted after the activities of the project - a seminar with the local community in Tulucești on reducing / removing anthropogenic pressures on species and habitats, an orientation contest organized in the protected area, promoting the project on the website of Galati County Council - practically verifying if the interviewees know the protected natural area Gârboavele Forest and if the actions within the project are beneficial for the protection of the environment, and that the created infrastructure, including the Information-Visiting Point, is useful.

We present below only the questionnaire used in stage II and the interpretation of the results.

Questionnaire

1. *Have you visited Gârboavele Forest in the last year?*
 - Yes.
 - No.

2. *As far as you know, Gârboavele Forest includes:*
 - a recreation area,
 - a protected area and a recreation area.

3. *Do you consider that the arrangement of pedestrian alleys will diminish the uncontrolled access to the Gârboavele Forest Protected Area?*
 - Yes.
 - No.

4. Do you consider it useful to place information panels with data on protected flora and fauna in the Gârboavele Forest Protected Area?

Yes.

No.

5. Do you consider the information panel from the Regulation of the Gârboavele Forest Protected Area useful?

Yes.

No.

6. Do you consider that the information-visit point achieved within the project is accessible?

Yes.

No.

7. What information would you like to be provided at the information-visit point?

8. Do you consider it necessary for you to implement biodiversity conservation actions in Gârboavele Forest?

Yes.

No.

9. Do you have recommendations regarding the environmental protection activities that can contribute to the protection of Gârboavele Forest?

Yes:

No.

The questionnaire also included requesting demographic statistical information about the environment of residence, sex and age of the respondents, as well as their studies and occupation.

Interpretation of Results

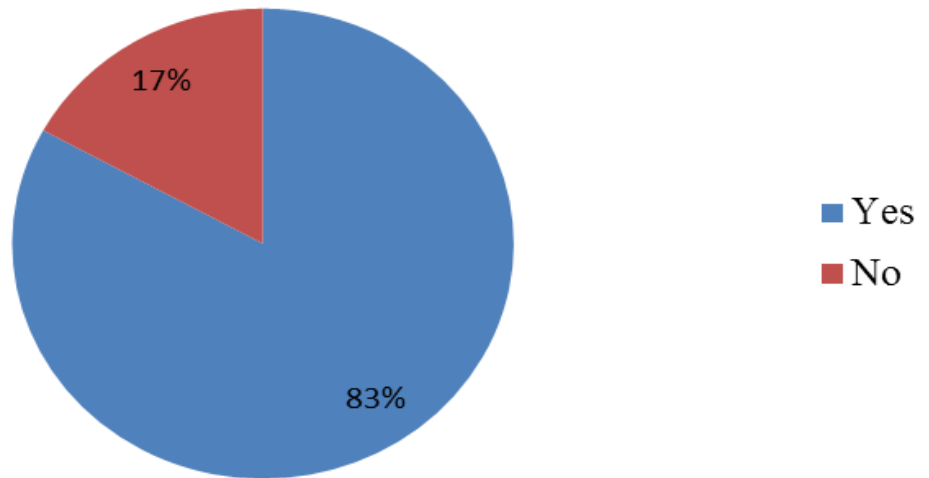
1. Have you visited Garboavele Forest in the last year?

83% of the respondents answered in the affirmative, while only 17% of them did not visit the Garboavele Forest.

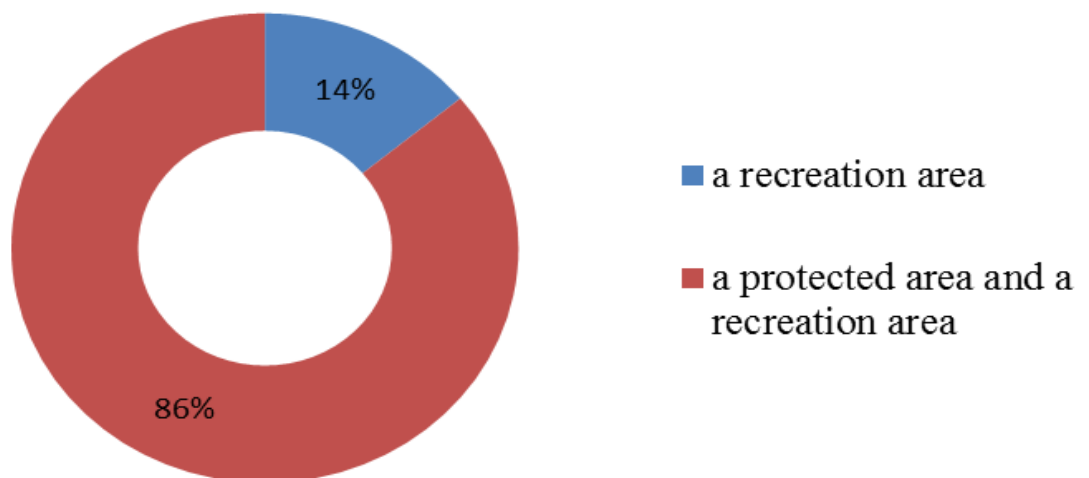
2. As far as you know, Garboavele Forest includes:

14% of the respondents know only that it is a recreational area in Garboavele Forest, while 86% know of the existence of the protected area next to the recreational area.

3. Do you consider that the arrangement of pedestrian alleys will diminish the uncontrolled access to the Garboavele Forest Protected Area?

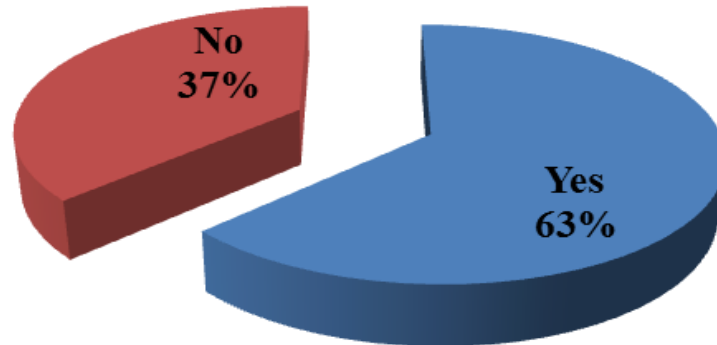

When asked about the arrangement of pedestrian alleys, 63% of the people consider that this will reduce the uncontrolled access to the Gârboavele Forest Protected Area, while 37% answered negatively.

4. Do you consider it useful to place information panels with data on protected flora and fauna in the Garboavele Protected Area?

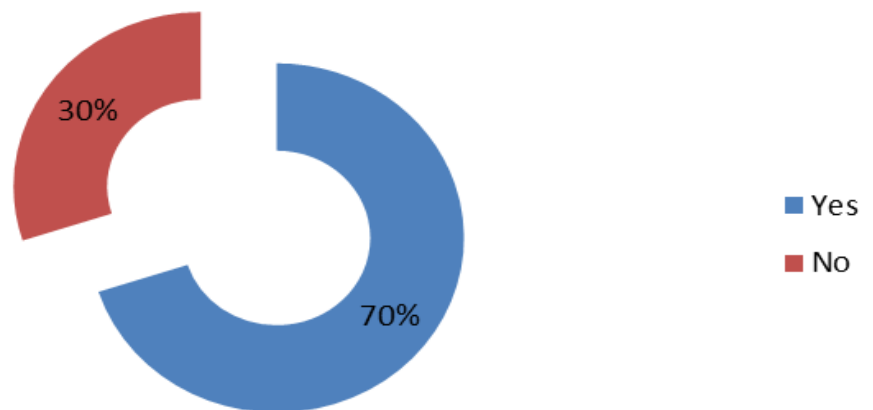

70% of the interviewed persons consider beneficial the placement of information panels with data about the protected flora and fauna from the Gârboavele Forest Protected Area, while only 30% answered negatively.

5. Do you consider the information panel from the Regulation of the Garboavele Forest Protected Area useful?

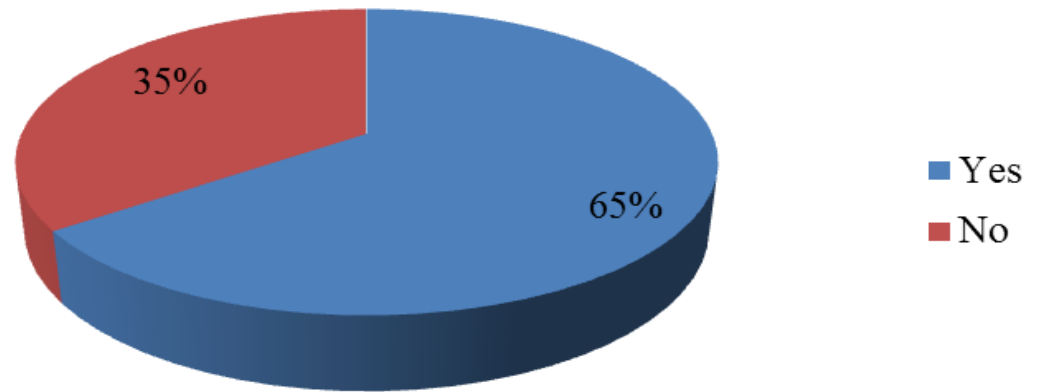

To the question “Do you consider useful the information panel from the Regulation of the Gârboavele Forest Protected Area?” 65% answered in the affirmative, while 35% answered in the negative.

6. Do you consider that the information-visit point achieved within the project is accessible?

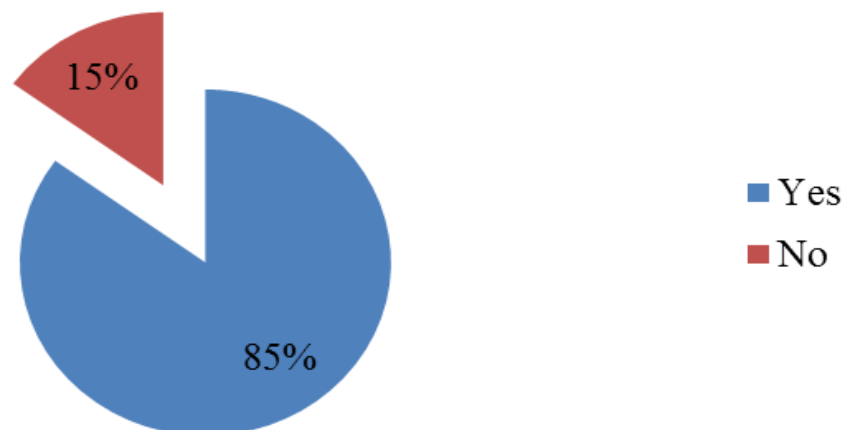

85% of the respondents consider accessible the information-visit point made within the project, while the rest responded negatively.

To the question no. 7 “What information would you like to be provided at the information-visit point?” some respondents wanted general information about Garboavele Forest and protected area, others wanted to know detailed information about the flora and fauna in the area, vegetation periods for the flora, the possibility to look at the birds and the animals that live in the forest.

8. Do you consider it necessary for you to implement biodiversity conservation actions in Garboavele Forest?

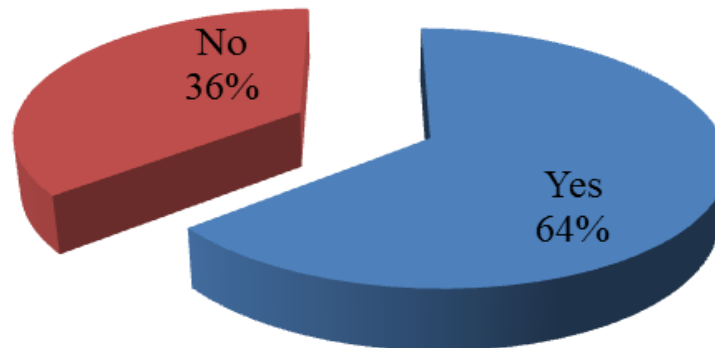

64% consider it necessary to implement biodiversity conservation actions in Gârboavele Forest, while only 36% do not consider these actions necessary.

To the question no. 9 “Do you have recommendations regarding the environmental protection activities that can contribute to the protection of Gârboavele Forest?” Some respondents consider that preventive measures should be intensified, and others appreciate the need to introduce fines for those who do not comply with environmental protection laws.

Conclusions

Analyzing the questionnaires distributed both in urban areas - Galați Municipality and in rural areas - Tulucești Commune, on the territory of which is the Gârboavele Forest, it is appreciated the increase of awareness of the target group, as a result of project implementation, thus achieving one of the objectives specific aspects of the project. The other objectives of the project presented in the case study: the achievement of the visiting infrastructure as well as the monitoring of species and habitats in the protected area, they were achieved, thus respecting the priorities and activities established in the Management Plan of the protected natural area Gârboavele Forest.

The notion of sustainable development is further promoted, which also applies to tourism, through the idea of sustainable tourism or ecotourism, so that obtaining sustainable tourism is an ongoing process that requires constant monitoring of anthropogenic impacts and the introduction of mandatory preventive and / or corrective measures, whenever necessary.

BIBLIOGRAPHY

Appleton M. R., The Process of Elaborating the Management Plans for Protected Areas in Romania/ Procesul de elaborare a planurilor de management pentru arii protejate din România, disponibil la: http://www-old.anpm.ro/upload/5944_anpm_Ghid_Appleton.pdf.

Beltran, J (Ed.) (2000) Indigenous and Traditional Peoples and Protected Areas. Principles, Guidelines and Case Studies. Best Practice Protected Area Guidelines Series no. 4. IUCN, Gland Switzerland and Cambridge, UK and WWF International, Gland Switzerland, available at: https://www.iucn.org/downloads/pag_004.pdf.

Emerton, L., Bishop, J. and Thomas, L. (2006). Sustainable Financing of Protected Areas: A global review of challenges and options. IUCN, Gland, Switzerland and Cambridge, UK, available at: <https://portals.iucn.org/library/efiles/documents/PAG-013.pdf>.

Hockings, M., Stolton, S., Leverington, F., Dudley, N. and Courrau, J. (2006). Evaluating Effectiveness: A framework for assessing management effectiveness of protected areas. 2nd edition. IUCN, Gland, Switzerland and Cambridge, UK., available at: <https://portals.iucn.org/library/efiles/documents/PAG-014.pdf>

Hrestic M. L., Climate Change Impact Indicators, Ed. Arhipelag XXI Press, 2019, pp. 93-101.

Ulanowicz R. E., Quantifying sustainable balance in ecosystem configurations, 2019, available at: <https://www.sciencedirect.com/science/article/pii/S2666049019300015#!>.

*** Interacțiunea mediului cu activitățile economico-sociale la nivelul județului Galați, 2014, studiu elaborat de Enviro Ecosmart S.R.L.-D, available at:

<https://www.cjgalati.ro/images/stories/formulare/studiu-mediu-221014m.pdf>.

***Lege nr. 49 din 7 aprilie 2011 pentru aprobarea Ordonanței de urgență a Guvernului nr. 57/2007 privind regimul ariilor naturale protejate, conservarea habitatelor naturale, a florei și faunei sălbatice.

***Parks Canada (2001) The Parks Canada Guide to Management Planning. National Parks Directorate, Ontario, Canada, available at: <http://www.parkscanada.pch.gc.ca/Library/planguide/>.

Management Plan of the protected natural area Gârboavele Forest, available at: https://www.cjgalati.ro/images/stories/Comunicate11/plan_garb241011.pdf.

Public presentation of the project, available at: <https://www.cjgalati.ro/index.php/ro/noutati/3512-conservarea-biodiversitatii>.

[www. anpm.ro](http://www.anpm.ro).

EXTRA-CURRICULAR SPORTING ACTIVITIES, ELEMENT FOR PERSONALITY DEVELOPMENT

Dan Mihai Rohozneanu

Lecturer, PhD, „Eftimie Murgu” University of Reșița

Abstract: The extra-curricular activities are complementary activities, carried out outside the school program, helping children enrich the information and knowledge acquired during the course activities, proposing them the use of their leisure time in a pleasant and especially useful way.

The extra-curricular sporting activities, part of the long-life learning process, contribute to the increase of life quality, representing, among others, factors of social integration and socialisation.

We intend to present some aspects referring to the extra-curricular activities related to team sports, namely handball.

Keywords: formal, non-formal, informal education, leisure, socialisation, game, handball

1. Introducere

Referindu-se la conținuturile generale ale educației, Sorin Cristea¹ include, alături de educația morală, intelectuală, tehnologică, estetică, și educația psihofizică, aceasta reprezentând „activitatea de formare-dezvoltare a personalității prin valorificarea deplină a potențialului anatomo-fiziologic și psihologic al omului, în condiții igienico-sanitare specifice societății moderne și postmoderne, care solicită «o minte sănătoasă într-un corp sănătos»”. Din această perspectivă, este necesar să avem în vedere corelarea obiectivelor raportate la formarea-dezvoltarea fizică integrală cu cele dependente de formarea-dezvoltarea psihică integrală.

2. Alfabetizarea fizică

Derivată din termenul generic „alfabetizare”, care are în vedere partea de educație necesară unui individ, astfel încât să poată participa la viața în societate², noțiunea alfabetizare fizică³ este un concept care reprezintă o stare de educație referitoare la capacitatea unui individ de a se integra și de a valorifica activitatea fizică într-un mod motivat și responsabil în stilul său de viață de-a lungul existenței. Alfabetizarea fizică este definită drept „motivația, încrederea, competența fizică, cunoașterea și înțelegerea pe care o persoană le are și care îi permit să aprecieze și să își asume responsabilitatea angajamentului său pentru activitatea fizică pe tot parcursul vieții”. Astfel, oriunde s-ar afla, un individ „alfabetizat” fizic ar înțelege, aprecia și adopta activitatea fizică ca parte integrantă a vieții sale.

Termenul a fost conceptualizat de Margarteh Whitehead, în 1993, la Congresul internațional de educație fizică și sport pentru fete și femei din Melbourne, Australia, fiind dezvoltat ulterior de multe ori.

Alfabetizarea fizică pune bazele unei vieți fizice active bogate și motivate. Astfel, un individ alfabetizat fizic se va implica într-un stil de viață activ cu multă ușurință, va participa cu regularitate la una sau mai multe activități fizice, având o anumită încredere în sine. Totodată, va ști să se miște eficient în diferite activități, va putea lucra independent și cu alte persoane în diferite medii,

¹ *Fundamentele pedagogiei*, Iași, Editura Polirom, 2010, p. 231.

² În 2013, Organizația pentru Cooperare și Dezvoltare Economică (OCDE) a definit alfabetizarea drept „capacitatea de a înțelege și utiliza informații scrise în viața de zi cu zi, acasă, la locul de muncă și în comunitate, pentru a atinge obiective personale și a extinde cunoștințele și abilitățile”; alfabetizarea a fost defalcată în diferite forme: sănătate, digitală etc.

³ https://fr.m.wikipedia.org/wiki/Litt ratie_physique consultat în 17 aprilie 2020.

devenind mai performant, conștient de modul în care activitatea fizică îi poate îmbunătăți bunăstarea și sănătatea. Acest individ are încrederea în sine necesară pentru a planifica și duce o viață activă fizică⁴.

Specialiștii sunt de acord că alfabetizarea fizică nu trebuie confundată și nu concurează cu educația fizică și sportul. Unul este un obiectiv, celălalt o disciplină școlară. Alfabetizarea fizică trebuie să fie un obiectiv al educației fizice și sportului, depășind cadrul acesteia din urmă; ea trebuie încurajată atât de comunitatea educațională, cât și de cea politică (asociații, medici, părinți, profesori etc.). Alfabetizarea fizică nu poate fi predată, dar poate fi încurajată și stimulată, iar educația fizică poate participa la aceasta, astfel ca, la sfârșitul lecției, fiecare elev să fi făcut un progres, să se simtă apreciat, având încredere în sine și stimă de sine. De asemenea, specialiștii consideră că ar trebui încurajate activitățile extracurriculare.

3. Activitățile extracurriculare

Acestea reprezintă „forme de organizare a activității elevilor în afara orelor cuprinse în orarul școlar, respectiv modalități de petrecere a timpului liber de către elevi, prin parcurgerea unor conținuturi instructiv-educative care completează curriculumul național”⁵. Ele sunt incluse și în educația formală, dacă ne referim la cele care pun accent pe informație, dar și în cea nonformală⁶, în cazul celor care pun accent pe dezvoltarea capacităților practice, interese, dorințe, asigurând legătura dintre educația formală și cea informală.

4. Obiective, caracter, funcții, clasificare, finalități

Activitățile extracurriculare au o serie de **obiective**⁷, între care amintim:

- recunoașterea activității educative școlare și extrașcolare, ca dimensiune fundamentală a procesului instructiv-educativ;
- întărirea statutului activității educative școlare și extrașcolare ca spațiu de dezvoltare personală;
- recunoașterea educației nonformale ca spațiu aplicativ pentru educația formală;
- profesionalizarea activității educative școlare și extrașcolare, prin dezvoltarea acesteia pe tipuri de educație complementară;
- creșterea calității actului educațional și a rezultatelor învățării;
- stimularea interesului elevilor și cadrelor didactice de a se implica în proiecte și programe educative curriculare, extrașcolare și extracurriculare, la nivelul fiecărei unități de învățământ;
- creșterea ratei promovabilității școlare;
- asigurarea șanselor egale de dezvoltare personală;
- dezvoltarea dimensiunii europene a activității educative școlare și extrașcolare, prin prevenirea și reducerea fenomenelor antisociale, de abandon școlar, absentism și analfabetism;
- formarea resursei umane în domeniul activității școlare și extrașcolare;

⁴*Ibidem*.

⁵ Tudor Virgil, Corina Ciolcă, *Didactica educației fizice (activități extracurriculare)*. Program de formare activități sportive extracurriculare, București, Editura Discobolul, 2010, p. 7.

⁶*Ibidem*, p. 8. Autorii prezintă câteva caracteristici ale educației nonformale: este centrată pe cel care învață, pe procesul de învățare, nu pe cel de predare; optimizează funcția de predare și răspunde adecvat necesităților concrete de acțiune; le propune participanților activități diverse și atractive, în funcție de interesele, aptitudinile speciale și aspirațiile lor; contribuie la lărgirea și îmbogățirea culturii generale și de specialitate; creează ocazii de petrecere organizată a timpului liber; valorifică oportunitățile din diferite domenii; este nestresantă, oferind activități plăcute și scutite de evaluări riguroase, în favoarea strategiilor de apreciere formativă, stimulativă, continuă; răspunde cerințelor și necesităților educației permanente.

⁷*Ibidem*, p. 10.

- asigurarea eficienței activității educative școlare și extrașcolare, monitorizând și evaluând impactul său asupra comunității;
- consolidarea parteneriatului educațional guvernamental-nonguvernamental, pentru responsabilizarea tuturor factorilor sociali implicați în susținerea procesului instructiv-educativ.

Activitățile motrice de timp liber sau de loisir⁸, cum mai sunt ele denumite, loisirul fiind abordat ca timp liber, ca o condiție economică, dar și ca factor al împlinirii personale⁹ au **caracter** liberator, dezinteresat, hedonist, personal, îndeplinind mai multe funcții: de relaxare, de recreere-divertisment, de dezvoltare a personalității, de socializare, simbolică, terapeutică, economică. Virgil și Ciolcă indică următoarele **funcții**¹⁰: formativă, educativă, recreativă și de integrare socială, subliniind importanța educației pentru formarea valorilor civice și morale, pentru conviețuirea civilizată, pentru progresul fiecăruia și al celor din jur.

Există, desigur, mai multe tipuri de activități extracurriculare¹¹: desfășurate acasă, desfășurate în școală (cu colectivul clasei, cu colectivul școlii), desfășurate în exteriorul școlii.

O **clasificare** interesantă realizează Aura Bota¹² după J. Coghlan¹³, care identifică patru grupe principale de activități de loisir: jocuri și sporturi competiționale, activități în aer liber caracterizate prin prezența naturii, activități de expresie corporală și dans ce răspund unui impuls interior și unei nevoi estetice speciale, activități de condiționare fizică axate pe dezvoltarea componentelor fitnessului. Aceste activități diferă în funcție de vârstă și sex. Vârsta este un factor care influențează atât cantitatea, cât și alegerea lor.

Aceeași autoare clasifică activitățile de timp liber după diferite **criterii**¹⁴. Astfel, sunt menționate: activități independente sau organizate; individuale sau de grup; în sală, aer liber, apă; cu sau fără adversar; cu sau fără materiale. După criteriul vârstei: activități pentru copii; pentru adolescenți și tineri; pentru adulți; pentru vârstnici. După criteriul profesiei: activități pentru sedentari; pentru munci fizice grele. După criteriul sexului: activități pentru tinerele fete; pentru femei; pentru bărbați. Există și activități fizice de expresie și întreținere: gimnastică aerobică, dans, culturism; activități ludice cu caracter sportiv: jocuri colective, jocuri distractive; activități de exterior în mediu natural: mers, alergare, ciclism, vâslit.

Passmore și French¹⁵ clasifică activitățile extracurriculare în funcție de obiectivul urmărit în activitate, sugerând astfel o dimensiune psihologică a activităților. Acești autori identifică trei categorii principale de obiective urmărite: a. activități de „realizare de sine”, care necesită reglementări cognitive și sociale importante (sport, arte etc.); b. activități sociale, pretexte pentru relațiile cu semenii (discuții, chat, ieșiri etc.) și c. activități de relaxare, fără cerințe particulare (ascultarea radioului, urmărirea unor emisiuni tv. etc.). Aceste activități revendică un statut real ca mediu de dezvoltare.

⁸ În demersul lor, Cécile Kindelberger, Nadine Le Floc'h et René Clarisse, « Les activités de loisirs des enfants et des adolescents comme milieu de développement », *L'orientation scolaire et professionnelle* [En ligne], 36/4 | 2007, mis en ligne le 15 décembre 2010, consulté le 19 avril 2019. URL: <http://journals.openedition.org/osp/1527>; DOI: 10.4000/osp.1527, sunt de părere că „Acceptarea actuală a cuvântului timp liber se referă, de asemenea, la un nivel mai subiectiv: de la un simplu „timp pentru tine însuși”, acesta acoperă acum diferite moduri de a practica activități de petrecere a timpului liber, orientate spre împlinire sau autorealizare. Timpul liber nu mai este doar un timp, ci în acest sens devine un adevărat mediu de dezvoltare, capabil să contribuie la dezvoltarea persoanei.”

⁹ Aura Bota, *Activități motrice de timp liber*, București, Editura Discobolul, 2011, p. 8.

¹⁰ Op. cit., p. 8.

¹¹ Tudor Virgil, Corina Ciolcă, *op. cit.*, p. 14-15.

¹² *Ibidem*, p. 16.

¹³ *The role of the community and the responsibility of government in Sport for all*, ICHPER Europe congress, Wingate institute for physical education and sports, 1981.

¹⁴ Aura Bota, *op. cit.*, p. 16-17.

¹⁵ Cécile Kindelberger, Nadine Le Floc'h et René Clarisse, *art. cit.*

Redăm, în continuare, câteva dintre **finalitățile** activităților extracurriculare, așa cum sunt ele menționate de V. Lazăr și A. Cărășel¹⁶: sentimentul apartenenței la comunitate; nevoia de celălalt; coparticiparea la formarea propriei personalități și culturi; integrarea în societate, crearea unui echilibru între individ și colectivitate, ca model de comportament ce se dorește atins.

Virgil și Ciolcă indică în lucrarea citată¹⁷ o serie de **dificultăți** în dezvoltarea activităților extracurriculare, între care menționăm: pasivitatea cadrelor didactice; neglijarea impactului pozitiv al activității educative extrașcolare și extracurriculare asupra dezvoltării personalității elevului; perpetuarea unei mentalități eronate potrivit căreia elevul trebuie să se dedice integral studiului specific educației formale; minimalizarea activității educative școlare și extrașcolare de către părinți, cadre didactice, organe de îndrumare și control; absența formării în domeniul activității educative școlare și extrașcolare; oferta negativă a străzii etc.

În perioada adolescenței se observă o creștere semnificativă a numărului de activități de agrement. În ceea ce privește diferențele de gen, literatura internațională indică astfel de diferențe de gen relativ timpurii: fetele apelează mai degrabă la activități artistice, iar băieții la sport.

5. Sportul și exercițiile fizice

Există mai multe criterii pe baza cărora pot fi diferențiate formele de practicare a exercițiilor fizice, de stabilire a locului pe care activitățile extracurriculare îl au în ansamblul formelor de practicare a exercițiilor fizice¹⁸. Un prim criteriu ar fi *menționarea lor în planul de învățământ*. În funcție de acesta, se disting: lecția de educație fizică, formă organizatorică de bază; lecția de educație fizică din trunchiul comun; lecția de educație fizică din curriculum la decizia școlii; lecția în regim extracurricular (ansamblul sportiv) – destinată pregătirii echipelor reprezentative ale școlilor. Cel de-al doilea criteriu, *caracterul lor competitiv*, stabilește: forme competiționale: concursuri, competiții, întreceri; forme necompetiționale: excursii, tabere, drumeții¹⁹.

Sportul este o activitate specifică prin care se valorifică formele de practicare a exercițiului fizic, în vederea perfecționării posibilităților morfofuncționale și psihice, concretizate într-un record, o depășire a propriilor performanțe sau ale adversarilor în competiție.

Pregătirea specifică se realizează în cadrul antrenamentului sportiv – care este un proces pedagogic, desfășurat sistematic și continuu, gradat, în scopul adaptării organismului la eforturile fizice și psihice intense, pentru a obține rezultate înalte în una dintre formele de practicare competitivă a exercițiilor fizice²⁰.

6. Handbalul – activitate extracurriculară

În categoria jocurilor de echipă, handbalul este o activitate colectivă, prin practicarea căruia se realizează dezvoltarea relațiilor de grup²¹, jocul de handbal punându-și amprenta asupra personalității elevului, influențându-l favorabil. Caracteristicile acestuia sunt²²:

- are o tehnică simplă și ușor de învățat, fiind accesibilă atât băieților, cât și fetelor;

¹⁶ *Psihopedagogia activităților extracurriculare*, București, Editura Arves, 2007, la Tudor Virgil, Corina Ciolcă, *op. cit.*, p. 14.

¹⁷ p. 19-20.

¹⁸ Tudor Virgil, Corina Ciolcă, *op. cit.*, p. 12-13.

¹⁹ A se vedea și Florin Pelin, Stelian Stroe, Dumitru Vasilescu, *Excursii și drumeții*. Program de formare activități sportive extracurriculare, București, Editura Discobolul, 2010.

²⁰ A. Nicu, *Teoria și metodică antrenamentului sportiv modern*, Editura Fundației „România de Mâine”, București, 1999.

²¹ Adriana Nicu, Elena-Raveca Conțiu, *Instrumente pentru învățarea prin cooperare*, București, Editura Aramis Print, 2010, p. 31-33: „Un grup influențează comportamentul membrilor lui și este mai mult decât suma comportamentelor individuale. Normele și rolurile din cadrul grupului necesită măsuri diferite de adaptare. Apare sentimentul de «noi», iar acțiunea în comun conferă membrilor grupului siguranță și forță. [...] fiecare persoană este responsabilă de atingerea scopului comun și devine o resursă pentru perechea sa, contribuind la animarea și susținerea echipei de lucru prin motivația sa, participarea, eforturile, priceperea, cunoștințele, abilitățile, calitățile sale”.

²² Romeo Sotiriu, Doina Sotiriu, *Metodică jocurilor sportive*. Curs universitar, 2008, p. 17.

- mecanismul de bază al mișcărilor reprezintă grupe naturale de exerciții din alergare, săritură, aruncare (atletism cu mingea);
- regulamentul de joc și instalațiile de joc sunt simple și ușor de amenajat;
- practicarea jocului la un nivel de performanță înaltă necesită o muncă susținută și o pregătire atentă;
- practicarea jocului, învățarea și performanța sub îndrumarea competentă a profesorului/antrenorului contribuie la educarea calităților morale și de voință a sportivilor;
- permite practicantilor o angajare totală în joc, prin luptă deschisă, satisfăcând dorințele de victorie datorită atributelor de forță-viteză-precizie, în condiții dure, de luptă cu contact corporal.

Indicăm, în continuare, câteva aspecte pe care le are în vedere handbalul, ca sport de echipă, în contextul activităților extracurriculare. El vizează:

- dezvoltarea fizică armonioasă, optimizarea condiției fizice și a stării de sănătate;
- dezvoltarea capacității motrice generale și specifice;
- învățarea, consolidarea și perfecționarea procedeele tehnice și a acțiunilor tactice specifice disciplinei sportive, în conformitate cu stadiul de pregătire și ținând cont de prevederile regulamentului;
- stimularea motivației, emulației, relațiilor interpersonale și de integrare socială;
- cultivarea spiritului de fair-play.

Așadar, un prim aspect îl reprezintă **dezvoltarea fizică armonioasă, optimizarea condiției fizice și a stării de sănătate**, știut fiind că o activitate fizică regulată este benefică pentru sănătate la nivel pulmonar, cardiac, muscular. Ea întreține sensibilitatea proprioceptivă articulară și încetinește îmbătrânirea neuronilor. Are un efect asupra calității vigilenței, a modului de a gândi și de a vorbi, așadar pe plan psihic și fizic.

Referitor la **dezvoltarea capacității motrice generale și specifice** sunt avute în vedere deprinderile și priceperile motrice (mers, alergare, săritură, aruncare, prindere), care se cer în permanență îmbunătățite; calitățile motrice de bază și specifice (viteza de reacție, de execuție și de deplasare; forța generală, explozivă; îndemânarea, rezistența, mobilitatea și suplețea) prin creșterea indicilor de manifestare a acestora.

Învățarea, consolidarea și perfecționarea procedeele tehnice și a acțiunilor tactice specifice disciplinei sportive, în conformitate cu stadiul de pregătire și ținând cont de prevederile regulamentului, vizează învățarea procedeele tehnice de bază, specifice jocului de handbal (poziția fundamentală în atac și în apărare, mișcarea în teren, ținerea, prinderea, pasarea mingii, conducerea mingii – driblingul, aruncarea la poartă, depășirea etc.), însușirea acțiunilor tactice individuale/colective elementare specifice jocului de handbal (demarcajul, marcajul, elemente de tactică colectivă în atac și apărare, sistemele de joc etc.), precum și consolidarea procedeele tehnice și a acțiunilor tactice însușite.

Pregătirea fizică este o temă de actualitate fiind des întâlnită în lucrările care tratează teme din sfera antrenamentului sportiv. Ea este prezentă în toate etapele pregătirii sportive, având ponderi diferite în funcție de obiectivele de pregătire stabilite, vârsta practicantilor, nivelul de pregătire al acestora. Se consideră că o bună pregătire fizică este fundamentul pentru consolidarea și perfecționarea pregătirii tehnice, care la rândul ei condiționează realizarea pregătirii tactice. Pregătirea fizică are ca principal obiectiv dezvoltarea calităților motrice de bază și specifice ale sportivilor prin utilizarea celor mai eficiente metode și mijloace de pregătire²³.

²³ Dan Mihai Rohozneanu, *Concepte teoretice care fundamentează pregătirea sportivă în handbal la juniori*, București, Editura Didactică și Pedagogică, 2015, p. 6.

Cultivarea spiritului de fairplay se referă la respectarea prevederilor regulamentelor și la manifestarea constantă a respectului față de profesori, parteneri, adversari, arbitri și spectatori. Totodată, se impune dezvoltarea aptitudinilor de comunicare și a sentimentului de apartenență la grup. Și în sport, ca în oricare activitate umană, e nevoie de comunicare pentru a înțelege regulile, a lucra în echipă sau a interacționa cu adversarii și cu publicul fie vorbind, fie prin semne sau prin gesturi. Comunicarea poate fi întâlnită în:

- **antrenamente:** lucrul cu preparatorii fizici și cu personalul tehnic necesită o excelentă comunicare. Această comunicare este una de calitate atunci când este fluidă, iar receptorul receptează corect mesajul.
- **jocuri:** mai ales între coechipieri, sportivii trebuie să se înțeleagă bine pe terenul de sport. Înțelegerea unei priviri, a unui gest sau a unei propoziții rostite la distanță este fundamentală pentru ceea ce coechipierul urmează să facă²⁴.

Jocul de handbal vizează **stimularea motivației, emulației, relațiilor interpersonale și de integrare socială**, prin manifestarea interesului pentru practicarea acestui sport, cultivarea dorinței de afirmare în jocul de handbal. Este important să se aibă în vedere orientarea către sarcina de îndeplinit, nu către rezultat, precum și sentimentul de competență, și nu dependența de ceilalți. Trebuie fixate obiective precise, dificile, dar realiste, pe termen scurt și lung, care pot fi evaluate, scrise, individuale, chiar dacă handbalul este un joc de echipă, precum și o planificare a mijloacelor propuse a fi atinse. Pregătirea copiilor și juniorilor nu trebuie orientată spre performanță, mai importante fiind crearea sentimentului de apartenență la grup, motivația, dezvoltarea încrederii, iar pregătirea sportivă trebuie orientată în funcție de nivelul de dezvoltare și maturare, respectiv programul școlar²⁵.

Educația fizică și sportul influențează și formează caracterul uman în ceea ce privește corectitudinea, curajul, modestia, activitatea în echipă. Activitățile sportive au un efect socializator (atitudinile, deprinderile și regulile asimilate în activitatea sportivă pot fi transferate în orice altă sferă socială și pot fi adaptate la specificul oricărei alte dimensiuni sau instituției sociale), orice mișcare fizică putând constitui „o expresie a capacității de comunicare care [...] este diferită de la un sport la altul, iar în funcție de specificitatea acestora formele de manifestare ale comunicării apar și se manifestă mai mult sau mai puțin pregnant”²⁶.

Este vorba, înainte de toate, de însușirea competențelor care să permită optimizarea procesului de pregătire într-o activitate fizică individuală sau colectivă. Aceasta presupune pentru elevi mobilizarea potențialului lor la cel mai înalt nivel. Obiectivul este astfel de a favoriza însușirea unei metodologii de antrenament personal care să completeze cunoștințele metodologice ale învățământului comun.

7. Concluzii

Dacă avem în vedere că în modelul general-uman de personalitate²⁷ intră, între altele: calitatea de ființă socială și deci de membru al societății; calitatea de ființă conștientă dotată cu gândire și voință; participarea la cultură, dotarea cu valori și orientarea după aceste valori;

²⁴ Dan Mihai Rohozneanu, *On the communication between a coach and his athletes, multiculturalism through the lenses of literary discourse*, Târgu Mureș, Editura Arhipelag XXI Press, 2019, p. 166.

²⁵F. Tonița, *Psihologia competiției la nivelul copiilor și juniorilor*, București, Editura Discobolul, 2011, p. 66.

²⁶Leon, Gomboș, *Comunicare în activitățile sportive*, Cluj Napoca, Editura Casa Cărții de Știință, 2012, p. 8-10. În cadrul Conferinței Naționale „Școala pentru toți – activități extracurriculare - Handbal”, Turda, 17-18 decembrie 2019, prof. univ. dr. Leon Gomboș a vorbit, în intervenția sa, despre *Comunicare în antrenament și competiție*: Activitatea sportivă este la ora actuală, prin puternica ei mediatizare, un câmp deosebit de propice pentru toate formele de manifestare a comunicării: verbală, nonverbală, paraverbală, un rol important revenindu-i, în acest proces, imaginii de sine. Autorul a prezentat stilurile de conducere ale antrenorilor (autoritar/dictatorial, democratic, laissez-faire), cu trăsăturile, avantajele și dezavantajele fiecăruia; comunicarea pozitivă și comunicarea negativă, abordând și comunicarea în competiția sportivă (înaintea, în timpul și după competiție).

²⁷ Paul Popescu-Neveanu, Mielu Zlate, Tinca Crețu, *Psihologie*, București, Editura Didactică și Pedagogică, 1990, p. 145.

potențialul creativității, atunci activitățile extracurriculare, în general, sportul, jocul de handbal – și jocurile de echipă – în special contribuie din plin la formarea și dezvoltarea personalității adolescentului, pentru că sunt avute în vedere stima de sine, competențele personale și sociale, obiceiuri de viață, comportamente sănătoase și sigure, servicii preventive și un mediu înconjurător favorabil. Totodată, trebuie evidențiată permanenta colaborare dintre școală, familie, comunitate, fiecare având propriul rol în acest demers.

BIBLIOGRAPHY

1. Bota, Aura, *Activități motrice de timp liber*, București, Editura Discobolul, 2011.
2. Coghlan J., *The role of the community and the responsibility of government in Sport for all*, ICHPER Europe congress, Wingate institute for physical education and sports, 1981.
3. Cristea, Sorin, *Fundamentele pedagogiei*, Iași, Editura Polirom, 2010.
4. Gomboș, Leon, *Comunicare în activitățile sportive*, Cluj Napoca, Editura Casa Cărții de Știință, 2012.
5. Kindelberger, Cécile, Nadine Le Floc'h et René Clarisse, « Les activités de loisirs des enfants et des adolescents comme milieu de développement », *L'orientation scolaire et professionnelle* [En ligne], 36/4 | 2007, mis en ligne le 15 décembre 2010, consultat în 19 aprilie 2020. URL: <http://journals.openedition.org/osp/1527>; DOI: 10.4000/osp.1527.
6. Nicu, A., *Teoria și metodică antrenamentului sportiv modern*, Editura Fundației „România de Mâine”, București, 1999.
7. Nicu, Adriana, Elena-Raveca Conțiu, *Instrumente pentru învățarea prin cooperare*, București, Editura Aramis Print, 2010.
8. Pelin, Florin, Stelian Stroe, Dumitru Vasilescu, *Excursii și drumeții*. Program de formare activități sportive extracurriculare București, Editura Discobolul, 2010.
9. Popescu-Neveanu, Paul, Mielu Zlate, Tinca Crețu, *Psihologie*, București, Editura Didactică și Pedagogică, 1990.
10. Rohozneanu, Dan Mihai, *Concepte teoretice care fundamentează pregătirea sportivă în handbal la juniori*, București, Editura Didactică și Pedagogică, 2015.
11. Rohozneanu, Dan Mihai, *On the communication between a coach and his athletes, multiculturalism through the lenses of literary discourse*, Tîrgu Mureș, Editura Arhipelag XXI Press, 2019.
12. Sotiriu, Romeo, Doina Sotiriu, *Metodică jocurilor sportive*. Curs universitar, 2008.
13. Tonița, F., *Psihologia competiției la nivelul copiilor și juniorilor*, București, Editura Discobolul, 2011.
14. Virgil, Tudor, Corina Ciolcă, *Didactica educației fizice (activități extracurriculare)*. Program de formare activități sportive extracurriculare, București, Editura Discobolul, 2010.
15. https://fr.m.wikipedia.org/wiki/Littérature_physique, consultat în 17 aprilie 2020.

ASPECTS OF LEGAL PROTECTION OF PROTECTED AREAS AND BIODIVERSITY AGAINST POLLUTION

Cristian Alexandru Mitroi

Lecturer, PhD, "Valahia" University of Târgoviște

Abstract. Protected Areas are collected since many people, only for the purposes of their "conservationist", being deemed to be true "oases" of wildlife to be protected only to the conservation of species inhabits. Very little it is recognized that the areas under natural and seminatural constitute actually the "life" and implicitly of socio-economic development.

There were established such protected areas to conserve natural areas of the world, where the human intervention is almost non-existent, but also areas in which human intervention is present, as is the case of modified landscapes which have a special landscape and cultural importance.

In this context, the monitoring of the increase in the global network of protected areas, their distribution and management of the objectives thereof are vital, but equally important to know is the actual status in which there is a specific protected area and, in particular, how effective is the management of protected area.

The majority of modern agricultural practice proved to be particularly harmful for nature and landscapes. To increase productivity, were destroyed many rare habitats, in particular through the drainage of wetlands and irrigation of arid areas. Some of the practices of industrial type have almost eradicated plants and animals living in the wild.

Under the aspect of protecting natural areas and biodiversity, we believe that the special legislation in our country will have to be improved, with special regard to the Law of hunting and the protection of the cinegetic fund no. 407/2006, within the meaning of hardening penalties for those in breach of the provisions of the law in question, whereas the cinegetic fund, if it is not well protected can lead to increased danger that some animals in danger of extinction to disappear.

Also, it is important to take more drastic measures in respect of the fishing activity, in practice rules the Government Emergency Ordinance no. 23/2008 on fisheries and aquaculture, is not complied with, the infringing activities prejudicing serious species of fish.

Keywords: environment, protected areas, protected species, biological diversity, the sustainable development, the ecosystem, biodiversity.

1. Considerații generale

Ariile protejate, prin valoarea lor naturală și gradul redus al intervenției umane pe teritoriul lor, sunt cele mai bune exemple și modele pentru sistemele ecologice naturale și seminaturale¹.

Ariile protejate sunt percepute încă de foarte mulți oameni, doar în sensul lor „conservaționist”, fiind considerate adevărate „oaze” ale naturii sălbatice care trebuie protejate numai pentru conservarea speciilor care le populează. Foarte puțin este recunoscut faptul că zonele aflate în regim natural și seminatural constituie de fapt suportul „vieții” și implicit al dezvoltării socio-economice.

S-au constituit astfel, arii protejate care conservă zone naturale de pe glob, unde intervenția omului este aproape inexistentă, dar și zone în care intervenția omului este prezentă, cum e cazul peisajelor modificate ce au o importanță peisagistică și culturală deosebită. Astfel, forul care și-a propus să rezolve această problemă dificilă a fost Uniunea Internațională de Conservare a Naturii (IUCN - The World Conservation Union) care, prin misiunea sa, avea competența necesară să o facă².

¹ http://ro.wikipedia.org/wiki/Arie_protejat%C4%83

² <http://www.iucn.org/>

Uniunea Internațională de Conservare a Naturii încearcă să influențeze, să încurajeze și să asiste societățile din toată lumea în procesul de conservare a integrității și diversității naturii, urmărind ca orice utilizare a resurselor naturale să fie echitabilă și durabilă³.

Baza de date a ariilor protejate realizată de către World Conservation Monitoring Centre se actualizează periodic, aproximativ la fiecare trei ani pentru a asigura editarea unei noi ediții a Listei cu Arii Protejate a Națiunilor Unite⁴.

Monitorizarea creșterii rețelei globale a ariilor protejate, distribuția lor și obiectivele de management ale acestora sunt vitale, dar este la fel de important de cunoscut starea reală în care se găsește o anumită arie protejată și, mai ales, cât este de eficient managementul ariei protejate⁵.

Atât literatura de specialitate cât și reglementările în domeniul dreptului ecologic au definit noțiunea de „arie naturală protejată”, unii atribuind o interpretare mai largă, alții evidențiind doar caracterele esențiale ale acesteia.

Conform art. 2 pct. 6 din Ordonanța de urgență a Guvernului nr. 195/1995, cu modificările și completările ulterioare și art. 4 pct. 18 din Ordonanța de urgență a Guvernului nr. 57/2007 privind regimul ariilor naturale protejate, conservarea habitatelor naturale, a florei și faunei sălbatice, prin arie naturală protejată se înțelege „zona terestră, acvatică și cea subterană, cu perimetru legal stabilit și având un regim special de ocrotire și conservare, în care există specii de plante și animale sălbatice, elemente și formațiuni biogeografice, peisagistice, geologice, paleontologice, speologice sau de altă natură, cu valoare ecologică, științifică ori culturală deosebită”.

În doctrină se mai afirmă că „în esență este vorba de un teritoriu declarat ca atare și ocrotit prin lege în cuprinsul căruia se găsesc plante, animale, minereuri și/sau formațiuni geologice rare, care prezintă importanță din punct de vedere științific”⁶.

În ceea ce privește managementul ariilor naturale protejate, prin acesta se asigură managementul și menținerea sistemului național al ariilor naturale protejate prin furnizarea protecției, conservării capitalului natural și printr-o dezvoltare puternică a moștenirii naturale și culturale de însemnătate națională pentru generațiile prezente și viitoare ale României. Se promovează sistemul de apreciere a valorilor naturale și culturale ale României prin dezvoltarea politicilor și programelor care evidențiază managementul specific ariilor naturale protejate⁷.

Cadrul legal privind administrarea este reprezentat de Ordonanța de Urgență nr. 57/2007 privind regimul ariilor naturale protejate, conservarea habitatelor naturale, a florei și faunei sălbatice, cu modificările și completările ulterioare, iar modalitatea de atribuire a administrării, respectiv a custodiei ariilor naturale protejate se face conform Ordinului Ministrului Mediului și Schimbărilor Climatice nr. 1470 din 12 iulie 2013 privind aprobarea Metodologiei de atribuire a administrării și a custodiei ariilor naturale protejate⁸.

Potrivit art. 8 al Ordonanței de Urgență a Guvernului nr. 57/2007, cu modificările și completările ulterioare, declararea zonelor naturale și instituirea regimului de arie naturală protejată se fac :

- a) prin lege, pentru siturile naturale ale patrimoniului natural universal;
- b) prin hotărâre a Guvernului, pentru rezervații științifice, parcuri naționale, monumente ale naturii, rezervații naturale, parcuri naturale, zone umede de importanță internațională, rezervații ale biosferei, geoparcuri, arii speciale de conservare, arii de protecție specială avifaunistică;
- c) prin ordin al conducătorului autorității publice centrale pentru protecția mediului și schimbărilor climatice, pentru siturile de importanță comunitară, cu avizul Academiei Române;
- d) prin hotărâri ale consiliilor județene sau locale, pentru arii naturale protejate, de interes județean sau local.

³ <http://www.iucn.org/>

⁴ <http://www.iucn.org/>

⁵ Suprafața totală a ariilor naturale protejate din România este de aproximativ 20% din suprafața României - <http://biodiversitate.mmediu.ro/romanian-biodiversity/despre-arii-protejate>

⁶ Ernest Lupan, Ștefan Minea, Amalia Marga, Dreptul mediului, vol. II. Partea specială, Editura Lumina Lex, București, 1997, p. 7.

⁷ Ibidem.

⁸ Publicat în M.Of. nr. 441 din 19.07.2013.

Conform prevederilor art. 17 din același act normativ, responsabilitățile de administrare a ariilor naturale protejate și a altor bunuri ale patrimoniului natural, puse sub regim special de protecție și conservare revin:

a) Agenției Naționale pentru Arii Naturale Protejate, pentru ariile naturale protejate, declarate prin lege, prin hotărâre a Guvernului sau prin ordin al conducătorului autorității publice centrale pentru protecția mediului, apelor și pădurilor;

b) Administrației Rezervației Biosferei „Delta Dunării” pentru Rezervația Biosferei „Delta Dunării”;

c) autorităților administrației publice locale, pentru ariile naturale protejate, declarate prin hotărâri ale acestora.

Modalități administrare se realizează astfel⁹:

- de către structurile teritoriale din cadrul Agenției Naționale pentru Arii Naturale Protejate;

- de către structuri de administrare special constituite, cu personalitate juridică, aflate în coordonarea/subordinea, după caz, a unor regii autonome, companii și societăți naționale, autorități ale administrației publice locale, servicii descentralizate ale administrației publice centrale, instituții științifice de cercetare și de învățământ din sectorul public și privat, muzee constituite potrivit legii și aflate în relație contractuală cu Agenția Națională pentru Arii Naturale Protejate.

Principalele instrumente în administrare sunt¹⁰ : regulamentul și planul de management al ariei naturale protejate.

Controlul aplicării prevederilor legale se exercită de către personalul cu atribuții de control din cadrul structurilor proprii ale¹¹:

a) Gărzii Naționale de Mediu;

b) Agenției Naționale pentru Arii Naturale Protejate;

c) autorității publice centrale pentru protecția mediului și pădurilor și structurilor teritoriale ale acesteia cu responsabilități în domeniul protecției mediului și, respectiv, silviculturii;

d) structurilor de administrare special constituite;

e) gestionarilor fondurilor de vânătoare, pe domeniul lor de competență;

f) Autorității Naționale Sanitare Veterinare și pentru Siguranța Alimentelor, pe domeniul său de competență, în ceea ce privește activitățile de comerț cu specii de floră și faună sălbatică;

g) Direcției Generale a Vămilelor din cadrul Agenției Naționale de Administrare Fiscală, pentru operațiunile vamale;

h) Administrației Rezervației Biosferei „Delta Dunării”, pentru Rezervația Biosferei „Delta Dunării”;

i) altor autorități cu atribuții în domeniul protecției mediului.

Controlul asupra respectării prevederilor ordonanței de urgență referitoare la ariile naturale protejate, declarate prin hotărâri ale consiliilor județene sau locale, se exercită și de personalul special împuternicit al acestora.

Orice persoană fizică sau juridică are obligația să furnizeze informațiile și datele solicitate de autoritățile competente pentru protecția mediului și de administratorii ariilor naturale protejate, pentru îndeplinirea responsabilităților pe care le au potrivit dispozițiilor legii.

În vederea realizării corespunzătoare a controlului în perimetrul și în vecinătatea ariilor naturale protejate, accesul personalului cu atribuții de control din cadrul structurilor proprii ale autorităților prevăzute de lege nu poate fi restricționat, indiferent de tipul de proprietate¹².

⁹ Conform art. 18 din O.U.G. nr. 57/2007 ; În acest sens și D. Marinescu, op.cit., p. 340-341; V-S. Bădescu, op.cit., p. 265 și urm.; Ordinul nr. 1470 din 12 iunie 2013 al Ministrului Mediului și Schimbărilor Climatice privind aprobarea Metodologiei de atribuire a administrării și a custodiei ariilor naturale protejate, publicat în M.Of. Nr. 441 din 19 iulie 2013.

¹⁰ În acest sens și D. Marinescu, op.cit., p. 342 și urm.

¹¹ Conform art. 50 alin.1 din Ordonanța de Urgență a Guvernului nr. 57/2007, cu modificările și completările ulterioare.

¹² În ceea ce privește dreptul comparat, legislația diferitelor țări în materie de arii naturale protejate, arătăm, cu titlu de exemplu că multe țări, în special cele din nordul Europei, disting între specii domestice și specii sălbatice și între plante exploatate comercial și non-exploatate. Legislația vânătorii, de pildă, încearcă să mențină conservarea speciilor. Legea Vânătorii din Finlandei din 1962, de exemplu, listează speciile de vânat și conține prevederi detaliate cu privire la

2.4.2. Aspecte privind protecția ariilor protejate și a biodiversității împotriva poluării de orice natură

În mod tradițional, zonele protejate au fost menționate ca parcuri naturale sau rezervații naturale, deși legislația și tratatele de azi folosesc adesea alte denumiri. Eforturile privitoare la armonizarea utilizării de terminologie au fost, în general un succes. Astfel, toate zonele protejate au unele caracteristici comune ca de exemplu: interzicerea sau limitarea activităților umane sau chiar interzicerea accesului uman în locația respectivă, pentru a rămâne nelocuită și, pe cât posibil, netulburată; anumite activități pot fi reglementate, indiferent de denumirea, de zona în care este planificată activitatea, de exemplu, în unele state, activitatea de construcție de teleschiuri, clădiri, locuri de parcare și depozite trebuie să aibă permise anterior construcției; gunoaiile pot fi depozitate numai în locuri desemnate, iar corturile, remorcile sau mașinile de camping pot fi introduse numai în campinguri.

Există mai multe categorii de arii naturale protejate¹³:

1. de interes național: parcuri naționale; monumente ale naturii; rezervații naturale; parcuri naturale;
2. de interes internațional: situri naturale ale patrimoniului natural universal; georparcuri; zone umede de importanță internațională; rezervații ale biosferei;
3. de interes comunitar sau situri: situri de importanță comunitară; arii speciale de conservare; arii de protecție specială avifaunistică;
4. de interes județean sau local: stabilite numai pe omenul public/privat ale unităților administrativ-teritoriale, după caz.

Este recunoscut¹⁴ că exista foarte puține sectoare care nu influențează ariile protejate într-un fel sau altul, dar principalele domenii care dau cele mai puternice amenințări asupra ariilor protejate sunt: agricultura, silvicultura, turismul, transportul și industria.

Agricultura înseamnă atât o folosire a terenului prin ea însăși cât și exercitarea unei influențe puternice asupra activităților rurale¹⁵.

Ca activitate principală pe terenurile învecinate, are o influență profundă asupra ariilor protejate din toate categoriile. Mai mult decât orice alt sector, agricultura demonstrează că ariile protejate trebuie înființate și administrate ca parte a politicilor generale de folosire a terenului și nu separat. Sunt terenuri agricole care au o valoare intrinsecă de conservare pentru floră, faună și peisaj¹⁶.

Considerăm că majoritatea practicilor agricole moderne s-au dovedit deosebit de nocive pentru natură și peisaje. Pentru creșterea productivității, au fost distruse numeroase habitate rare, în special prin drenarea zonelor umede și irigarea zonelor aride. În unele locuri, practicile de tip industrial aproape au eradicat plantele și animalele sălbatice.

În ceea ce privește silvicultura, în întreaga Europă, doar fragmente izolate din adevăratele păduri naturale supraviețuiesc și majoritatea sunt în Feno-Scandia și Europa de Sud-Est. Aproape

vânătoare, cerințele pentru vânătoare, și mijloace interzise de vânătoare. Actul de Pescuit din 1982 din aceeași țară reglementează pescuitul pe principiul de utilizare productivă a apelor de pescuit. În Norvegia, de asemenea, legislația pescuitului se bazează pe reglementarea strictă a capturilor. Actul privind salmonidele și peștii de apă dulce are în vedere păstrarea stocurilor naturale de pești și de a spori productivitatea lor în beneficiul titularilor de drepturi de pescuit și a pescarilor sportivi. În afară de speciile de vânat, măsuri de protecție generale se pot aplica la toate speciile. Țările europene care sunt părți ale Convenției de la Berna privind protecția vieții sălbatice și a habitatelor naturale au adoptat restricții împotriva prejudiciului, precum și la distrugerea plantelor sălbatice și animalelor. Alte măsuri de protecție specifice sunt adesea adăugate la acestea, în ceea ce privește, de exemplu, speciile migratoare sau protejarea unor anumite specii. În plus, măsurile de protecție a speciilor pot fi combinate cu normele și reglementările menite să protejeze habitatele. În acest sens: A. Kiss, D. Shelton, op. cit., p. 183 și urm.

¹³ D. Marinescu, op.cit., p. 334-337.

¹⁴ S. Gardner, op.cit., p. 190; Lazăr Teofil, Protecția și conservarea ariilor naturale protejate în România și în cadrul Uniunii Europene, Editura Ministerului Administrației și Internelor, București, 2012 passim.

¹⁵ Ibidem.

¹⁶ Ibidem.

toate pădurile au fost modificate prin intervenția umană în cursul a sute sau chiar mii de ani. Asemenea alterări pot reduce sau crește biodiversitatea, dar întotdeauna schimbă structura pădurii¹⁷.

Politicile naționale pentru o silvicultură durabilă impun¹⁸:

- stabilirea unei păduri permanente garantate legal;
- pregătirea în ecologie silvică și în management;
- standarde pentru tăieri anuale permise, cicluri de tăiere, tehnici de recoltare și infrastructură, metode de salvare a mediului;
- controlul tuturor aspectelor recoltării și tratamentului pădurii pentru protecția mediului;
- politicile economice și financiare care nu cer mai mult de la păduri decât poate fi susținut;
- politici de folosință multiplă, pentru a asigura că societatea primește întregul beneficiu (cherestea, locuri de muncă, servicii ecologice, recreere etc.) de la toate pădurile;
- politicile ecologice care protejează serviciile ecologice, diversitatea biologică și baza de resurse pentru toți cei care folosesc pădurile;
- standardele pentru compoziția speciilor care favorizează pomii nativi;
- monitorizarea efectivă a tuturor celor de mai sus.

La rândul său, turismul, ca activitate economică, poate cauza pagube mari ariilor protejate¹⁹.

Presiunile din partea turismului cresc rapid. Presiunile asupra locurilor turistice mai cunoscute cresc, astfel încât ariile naturale frumoase devin din ce în ce mai mult locuri pentru turismul de lungă durată, vizite de o zi și chiar sport²⁰.

Sunt date că, în câteva arii protejate există pur și simplu atât de mulți vizitatori în anumite părți sau la anumite momente, încât natura (și calitatea experienței vizitatorilor) suferă. În altele, vizitatorii pot pătrunde în cele mai îndepărtate zone²¹.

Transportul, în special cel rutier, are un impact crescând asupra ariilor protejate: prin poluarea aerului, congestie, zgomot și intruziune vizuală și prin însăși construirea drumurilor. Înființarea unei rețele de arii protejate de-a lungul Europei, cu coridoare, este împiedicată de faptul că Europa este fragmentată de o rețea și mai densă de drumuri²².

Din sectorul industrial există patru sectoare care au impact deosebit asupra ariilor protejate²³ și anume : generarea energiei, industria manufacturieră, industria extractivă și industria meșteșugărească la scara mică.

Industria generează poluare și am exemplificat anumite situații mai deosebite, cum ar fi: râurile care izvorăsc sau traversează zone miniere și care în mod natural au apele încărcate cu metale grele și săruri minerale; poluările accidentale sunt relativ numeroase în special pe Dunăre și în Marea Neagră din cauza deversărilor necontrolate ale navelor și/sau accidentelor navale; sursele de poluare difuză reprezentate în special de îngrășămintele chimice utilizate în agricultură, pesticidele utilizate pentru combaterea dăunătorilor și aglomerările umane din mediul rural și urban; iazurile de decantare în funcțiune care afectează terenurile înconjurătoare, în cazul ruperii digurilor de retenție, prin contaminarea cu metale grele, cu cianuri de la flotație, cu alte elemente în exces; poluarea aerului cu substanțe care produc ploi acide (SO₂, NO_x, O₃, CO₂ etc.), cum este cazul combinatelor de îngrășămintă chimice, a termocentralelor etc., afectează calitatea aerului, mai ales în cazul metalurgiei neferoase²⁴.

Pentru protecția ariilor naturale, comerțul cu animale protejate, plante sau părți ale acestora, este în general interzis de legislația națională, precum și prin dispoziții specifice ale documentelor internaționale. În ciuda acestui fapt, unul dintre principalele motive pentru epuizarea florei și faunei sălbatice rămâne comerțul internațional care rezultă din braconajul de animale rare și vânzarea

¹⁷ Ibidem.

¹⁸ Ibidem.

¹⁹ Ibidem.

²⁰ Ibidem.

²¹ Ibidem.

²² Ibidem.

²³ Ibidem.

²⁴ Ibidem.

pieilor lor, vânzarea de fildeș, coarne, sau alte părți ale animalelor. Un efort internațional deosebit a fost angajat pentru a preveni acest tip de comerț cu specii pe cale de dispariție²⁵.

Speciile pe cale de dispariție beneficiază de măsuri de protecție mai stricte atât pe plan intern, cât și pe plan internațional și regional. Dintre numeroasele documente încheiate menționăm, în primul rând, Convenția privind comerțul internațional cu specii ale faunei și florei sălbatice din 1973 (CITES), menită să protejeze speciile pe cale de dispariție, prin reglementarea comerțului internațional, una dintre activitățile principale care au condus la scăderea faunei și florei sălbatice²⁶. Comunitatea Europeană a adoptat normele CITES în numeroase Regulamente²⁷.

Dintre documentele internaționale în materie mai menționăm²⁸:

- Convenția privind protecția naturii și prezervarea vieții sălbatice în emisfera vestică, Washington, 1940;
- Convenția africană asupra conservării naturii și a resurselor naturale, Alger, 1968;
- Convenția asupra protecției naturii în Pacificul de Sud, Apia, 1976;
- Convenția Benelux în domeniul conservării naturii și al protejării peisajelor, Bruxelles, 1982.

În ceea ce privește protecția speciilor migratoare, exista diferite acorduri internaționale bilaterale pentru protecția acestora. La nivel global, Convenția de la Bonn din iunie 1979 privind conservarea speciilor migratoare de animale sălbatice urmărește protejarea speciilor migratoare în toate statele prin care se tranzitează și în care acestea își petrec o parte din viață. Bazându-se pe recunoașterea faptului că animalele sălbatice sunt o parte de neînlocuit a sistemului natural al Terrei, care trebuie conservat pentru binele omenirii, Convenția definește speciile migratoare, ca fiind întreaga populație sau orice parte separată geografic a populației unei specii de animale sălbatice, care traversează în mod obișnuit și previzibil una sau mai multe granițe jurisdicționale naționale. Aceasta include păsări, mamifere terestre și marine, reptile și pești. Un concept important introdus este „starea de conservare”, adică suma de factori care influențează o specie migratoare ce ar putea afecta viața sa pe termen lung. Acest statut este considerat favorabil atunci când datele populației indică faptul că specia se menține pe termen lung ca o componentă viabilă a ecosistemelor sale; viața speciei nu este nici în prezent în pericol de a se reduce și nici nu este susceptibilă de a fi redusă pe termen lung; nu există și este probabil că va rămâne suficient habitat pentru a menține populația pe termen lung; și distribuția și numărul mare sunt aproape de acoperire și de nivelurile normale²⁹.

Distrușterea pe scară largă a speciilor native poate avea loc prin introducerea de specii exotice în care cele locale au puțină sau niciun fel de protecție. Prin urmare, legislația din multe țări (de exemplu, Austria și Danemarca) interzice introducerea unor specii non-native, sau necesită permisiune specială pentru a le introduce. În alte cazuri, cum ar fi Norvegia, legea interzice introducerea faunei exotice, dar nu se referă la introducerea de noi specii de plante. Unele interdicții limitate au fost introduse în regulamentele privind anumite zone protejate³⁰.

În România se aplică regulile prevăzute de de Ordonanța de Urgență a Guvernului nr. 195 din 22 decembrie 2005 privind protecția mediului, cu modificările și completările ulterioare, Ordonanța de Urgență nr. 57/2007 privind regimul ariilor naturale protejate, conservarea habitatelor naturale, a florei și faunei sălbatice, cu modificările și completările ulterioare, precum și de Ordonanța Guvernului nr. 68 din 28 iunie 2007, privind răspunderea de mediu cu referire la prevenirea și repararea prejudiciului asupra mediului, cu modificările și completările ulterioare, ș.a.

²⁵ Ibidem.

²⁶ Se estimează că aproape de sfârșitul anilor 1960, 510 milioane de piei de crocodili au fost tranzacționate pe piața internațională. În 1972, exporturile de fildeș din Kenya a ajuns la 150 de tone - A. Kiss, D. Shelton, op. cit., p. 188, nota 6.

²⁷ Regulation 3626/82 (December 2, 1982), OJ No. L 384 of December 31, 1982, amended by Regulation 3143/87, OJ No. L 299 of October 2, 1987; Regulation 197/90, OJ No. L 29 of January 31, 1990; Regulation 1970/92, OJ No. L 201 of July 20, 1992 - A. Kiss, D. Shelton, op. cit., p. 188, nota 7.

²⁸ A. Kiss, D. Shelton, op. cit., p. 188 și urm.

²⁹ Idem, p. 189.

³⁰ Ibidem.

În timp datorită influenței omului în natură și mai ales datorită schimbărilor climaterice în România multe animale au dispărut sau sunt pe cale de dispariție. În urma vânării nehibzuite au dispărut din fauna țării noastre bourul și zimbrul iar numărul altor animale a scăzut foarte mult. Este cunoscut că în istoria globului pamântesc s-a înscris perioada „cuaternara”, adică epoca acelor izbucniri periodice de frig și ghețuri care au modificat profund înfașisarea scoarței, ca și compoziția lumii plantelor și a animalelor. Strămoșul zimbrului a fost Bison priscus. Acesta în țara noastră este regăsit fosil mai în toate carierele de pietriș din Câmpia Româna sau din Câmpia Transilvaniei. Treptat, Bison priscus degenerează într-o formă mai redusă ca talie, adaptată tot mai puternic vieții de dumbrăvi și poiene mlaștinoase, zimbrul trebuie astăzi considerat un veritabil „relict” cuaternar.

Europa îi recunoaște României atutul biodiversității: aici trăiesc jumătate din salbăticiunile vechiului continent³¹.

În 1935 se înființează Parcul National Retezat, urmat de alte rezervații naturale: Pădurea Letea, Fânețele Clujului, Codrul Secular Slătioara. În 1965, în România existau 130 de rezervații, întinse pe o suprafață de 75.000 de hectare. În prezent, în România sunt 134 de rezervații naturale și monumente ale naturii cu o suprafață de 130.000 de hectare³².

Multe dintre speciile prioritare sunt pe cale de dispariție. Un exemplu ar fi foca sihastru, cu burta albă sau calugăr, al cărei habitat se află pe coasta bulgară și română a Marii Negre. Specia a fost aproape eradicată de către pescari, deoarece se credea că le distruge plasele. Actualmente, estimările spun că nu există mai mult de 400 de exemplare. Și perpetuarea unor efective de pești este periclitată. Un efect nefast asupra lor a avut construcția barajelor și lacurilor de acumulare pe o parte din râurile interne, de pilda sistemul hidroenergetic de la Porțile de Fier I și II. Acestea din urmă nu sunt dotate cu trecători pentru specii migratoare precum sturionii, lucru care împiedică reproducerea naturală în zona Cazanelor, spațiu predilect al imperecherii. În aceste condiții, afectate până în pragul extincției sunt populațiile de pastrugă, morun, cega și nisetru³³.

Monumente ale naturii sunt declarate specii de animale sau plante care se afla în pericol de dispariție (capra neagră, ursul, râsul, floarea de colț, sângele voinicului, etc. sau arbori de vârste considerabile)³⁴.

Un alt exemplu este Antilopa saiga - după anii 1960, specialiștii au mai semnalat câteva exemplare izolate în Moldova și în Delta Dunării. Acum ele trăiesc în Lunca Prutului din județul Botosani într-o mică rezervație naturală³⁵.

În România, numărul râșilor se estimează la 2.000 de exemplare, Carpații fiind zona cea mai dens populată de această specie (și de urși, și de lupi) din Europa. Râșii sunt însă greu de numărat prin metode tradiționale, pentru că sunt activi noaptea târziu și dimineața devreme, atunci când ei se pot orienta vizual, iar noi, nu³⁶.

Dintre cele aproape 150 de specii periclitate pe plan european care cuibăresc în România, opt sunt amenințate cu dispariția: pelicanul comun și cel creț, rața roșie, acvila țipătoare mare, acvila de câmp, vânturelul mic, cristeiul de câmp și dropia. Unele specii ca piciorongul, califarul roșu și cel alb, stârcul lopătar, au fost declarate monumente ale naturii. O alta specie primejduită în Delta este pelicanul, a cărui perioadă de incubație este perturbată adesea de ambarcațiunile cu turiști care doresc să le admire cât mai îndeaproape zborul³⁷.

³¹Suprafața Carpaților din România constituie habitatul a 35% dintre lupii europeni, 50% dintre urși și 30% dintre râși. Ne putem chiar mândri cu aspretele, o specie de pește care datează de acum 30 de milioane de ani și care e de găsit în vreo alta țară din lume. Fauna României cuprinde 62 de specii amenințate: 15 de mamifere, 13 de pasari, două de reptile, 10 de pești și 22 de nevertebrate. Deținem, deci, 62 de specii amenințate în diverse stadii, de la critic la moderat. De la sturioni sau foca sihastru la linx și testoase, la racul european ori vipera de stepă. Există și proiecte de repopulare, ca acela, de succes, prin care a fost resuscitată capra neagră sau marmota – sursa : <https://www.bcuj.ro/expo/2011-iul1/expo2011-iul1.html>

³² Ibidem.

³³ <http://george-s.jigsy.com/plante-si-animale>

³⁴ Ibidem.

³⁵ <https://edoc.site/plante-si-animale-pe-cale-de-disparitie-din-romania-pdf-free.html>

³⁶ Ibidem.

³⁷ Ibidem.

În Delta Dunării există specii înalt prețuite, aflate pe cale de dispariție, ca *Nimphaea alba* și *Nuphar luteum*, specii rare ca rața sulitar (*Anas acuta*), rața pitica (*Anas crecca*), rața lopatar (*Anas clupata*), rața cu ochiul alb (*Aythya nyroca*). Specia tiganusul (*Plegadis falcinellus*) inclusă în componenta păsărilor sfinte egiptene, ocupând cuiburile noastre din stuharie, a atins un număr stabilit de noi de peste 500 exemplare³⁸.

Nu tot atât de spectaculoase precum crocodilii, dar mai vechi decât aceștia, broaștele testoase se sting într-o criminală nevăgare în seamă. Au traversat sute de milioane de ani în armurile lor ciudate și incomode ca să dispară tocmai în zilele noastre, sub ochii noștri³⁹.

Față cu cele arătate credem că legislația specială trebuie să fie îmbunătățită, cu specială privire asupra Legii vânătorii și a protecției fondului cinegetic nr. 407/2006⁴⁰, în sensul înăsprii sancțiunilor pentru cei ce încalcă prevederile legii în cauză, căci, fondul cinegetic, dacă nu este bine protejat se poate ajunge la creșterea pericolului ca anumite animale aflate pe cale de dispariție să dispară (cum ar fi, de pildă, lupul).

De asemenea, important este să se ia măsuri mai drastice în ceea ce privește activitatea de pescuit, în practică reglementările Ordonanței de Urgență a Guvernului nr. 23/2008⁴¹ privind pescuitul și acvacultura, nefiind respectate, activitățile ilicite (braconajul, de pildă) prejudiciind grav speciile de pești (cum ar fi Delta Dunării).

Față de legile naționale prohibitive, acordurile internaționale recente includ dispoziții cu același efect. În acest sens, Protocolul privind Ariile Protejate din Mediterana, sugerează în articolul 7 că statele părți interzic introducerea speciilor exotice în zonele protejate desemnate. În mod similar, Convenția de la Berna din 1979 privind conservarea vieții sălbatică și a habitatelor naturale⁴² cere statelor părți să încurajeze introducerea de specii indigene de floră și faună sălbatică și să controleze strict introducerea de specii non-native⁴³.

Un număr mare de măsuri naționale și internaționale au fost luate, cu scopul de a proteja anumite specii de animale, cum ar fi balenele, focile și unele păsări. *Până în prezent, nu există prevederi care vizează anumite specii de plante, în afară de o listă a plantelor pe cale de dispariție, în anexele de CITES.*

Comunitatea Europeană a adoptat o serie de măsuri de protejare a speciilor specifice. Regulamentul CE 348/81 interzice importul sau vânzarea de produse de cetacee (balene și alte mamifere marine) prevăzute de Convenția internațională pentru reglementarea vânătorii de balene⁴⁴.

Directiva 83/129 interzice importul în statele membre de blănuri albe și a produselor derivate⁴⁵.

Statele membre au obligația de a lua sau de a menține toate măsurile necesare pentru a se asigura că blănurile albe derivate din focă și blanuri de capuchon, precum și obiecte din aceste blănuri nu sunt importate în scopuri comerciale pe teritoriul lor. Cu toate acestea, directiva nu se aplică produselor derivate din practicile tradiționale de vânătoare, de către populațiile indigene.

În Directiva Consiliului Comunității Europene nr. 95/29⁴⁶, care a intrat în vigoare la 30 iunie 1995, Consiliul a stabilit standardele minime de protecție a animalelor în timpul transportului. Statele membre trebuiau să pună în aplicare condiții de călătorie lejere, precum și de odihnă, hrănire și adăpare la intervale normale de timp, oferind și standardele de spațiu pentru anumite tipuri de animale din CE. Directiva stabilea densitatea de încărcare pentru cai, vite, viței, oi, capre, porci,

³⁸ <https://animaleedinromania.wordpress.com/>

³⁹ Ibidem.

⁴⁰ Publicată în M.Of. Nr. 944 din 22.11.2006, cu modificările și completările ulterioare.

⁴¹ Publicată în M.Of. Nr. 180 din 10 martie 2008, cu modificările și completările ulterioare.

⁴² Ratificată de România prin Legea nr. 13 din 1993, publicată în M.Of. Nr. 62 din 25 martie 1993.

⁴³ A. Kiss, D. Shelton, op. cit., p. 190-191.

⁴⁴ Ibidem.

⁴⁵ OJ No. L 91 of 9 Aprilie 1983, extinsă pe termene nelimitat prin Directiva 89/370/EEC, OJ No. L163 din 4 Iunie, 1989 - A. Kiss, D. Shelton, op. cit., p. 191, nota 8.

⁴⁶ Abrogată implicit prin adoptarea Regulamentului (CE) nr. 1/2005 al Consiliului din 22 decembrie 2004 privind protecția animalelor în timpul transportului și al operațiunilor conexe și de modificare a Directivelor 64/432/CEE și 93/119/CE și a Regulamentului (CE) nr. 1255/97.

păsări de curte, precum și de greutate, în funcție de mijloacele de transport folosite. Animalele destinate sacrificării puteau fi supuse unor reglementări stricte de către statele membre pentru timpul de călătorie de pe teritoriul lor național. *Dispozițiile trebuiau să fie încorporate în legislația națională până la 31 decembrie 1996*⁴⁷, fapt care nu s-a întâmplat nici până în prezent.

Băncile de gene sunt cele mai recente mijloace adoptate pentru protejarea diversității genetice, în special privitor la plante. În mai multe țări, cea mai mare parte a culturilor, au fost colectate și stocate din 1970. Probleme juridice dificile privitoare la siguranța materialului, dreptul de proprietate, dezvoltarea legilor naționale de limitare a disponibilității de germoplasmă, și drepturile de proprietate intelectuală asupra limitării dezvoltării de noi tulpini, a condus Organizația pentru Alimentație și Agricultură a Națiunilor Unite la propunerea instituirii unui sistem global de conservare și utilizare a resurselor genetice vegetale. Sistemul Global, în vigoare din 1983, are ca scop să asigure conservarea în condiții de siguranță, și să promoveze disponibilitatea nerestricționată și utilizarea durabilă a resurselor genetice vegetale pentru generațiile prezente și viitoare, prin furnizarea unui cadru flexibil pentru împărțirea beneficiilor și sarcinilor. Sistemul Global acoperă conservarea (ex situ și in situ) și utilizarea resurselor genetice vegetale în plan molecular, populație, specie, și nivelurile de ecosistem. El se bazează pe un cadru Internațional, o Comisie interguvernamentală, și Fondul Internațional pentru Resurse Fitogenetice⁴⁸.

Încă de la sfârșitul anului 1991, 128 de țări au participat la sistemul global. Comisia discută aspecte legate de resurselor genetice vegetale și monitorizează punerea în aplicare a principiilor, semnarea unui acord fără caracter obligatoriu în ceea ce privește explorarea, colectarea, conservarea, evaluarea, utilizarea și disponibilitatea resurselor genetice vegetale. Comisia a elaborat un cod internațional de conduită pentru plante de germoplasmă, privitor la colectare și transfer și a început pregătirea unui cod de conduită pentru biotehnologie⁴⁹.

Măsurile legale luate pentru a proteja diversitatea biologică nu pot avea succes decât dacă sunt cuplate cu măsuri care să asigure condiții adecvate pentru supraviețuirea speciei în sălbăticie. Astfel de măsuri ar putea include reglementarea introducerii de substanțe nocive sau schimbări structurale în habitatele speciilor protejate sau prin crearea de arii protejate⁵⁰.

În dreptul internațional, atât Convenția UNESCO pentru protecția patrimoniului cultural și natural (Paris, 1972), cât și Convenția de la Ramsar asupra zonelor umede de importanță internațională (Ramsar, Iran, 1971) se concentrează pe protecția ariei florei sau faunei. Fiecare stat parte la Convenția UNESCO este obligat să identifice și să delimiteze diferite zone naturale situate pe teritoriul său, care sunt de interes și trebuie să fie păstrate ca parte a patrimoniului mondial al umanității. Convenția stabilește un sistem internațional de protecție, în funcție de legislația națională a țării în care se află situl, obligațiile internaționale de identificare, protecție, conservare, prezentare, precum și transmiterea pentru generațiile viitoare a patrimoniului, și, în cele din urmă, asistență și cooperare internațională pentru a păstra și conserva siturile de patrimoniu mondial⁵¹.

Din ce în ce mai mult, eforturile de a proteja fauna și flora sălbatică sunt concentrate folosind o abordare cuprinzătoare, care combină cele mai multe dintre metodele descrise mai sus și tind la protecția generală a biotopurilor (corpuri de apă, zone umede și pajiști nefertilizate), termenul generic fiind „protecția integrată a naturii”. În dreptul internațional, Convenția ONU privind diversitatea biologică, adoptată la 22 mai 1992, oferă un exemplu. Convenția vizează protejarea diversității biologice și dezvoltarea durabilă prin principii de management, elaborarea de strategii de conservare, crearea de zone protejate și de monitorizare. Ea tratează problema introducerii de specii exotice și chestiunile care decurg din biotehnologie⁵².

Eficacitatea măsurilor de protecție a naturii este dificil de evaluat. Eforturile depuse de CITES pentru a proteja elefanții și alte specii pe cale de dispariție par să fi avut succes pe termen

⁴⁷ A. Kiss, D. Shelton, op. cit., p. 194.

⁴⁸ Ibidem.

⁴⁹ Ibidem.

⁵⁰ Idem, p. 195.

⁵¹ Idem, p. 196.

⁵² Idem, p. 203. S. Gardner, op.cit., p. 321.

scurt⁵³. Pe de altă parte, studii asupra Directivei CE cu privire la conservarea păsărilor sălbatice nu sunt încurajatoare. Într-un raport 1991, Comunitatea a menționat că niciun stat nu a pus în aplicare directiva printr-un act legislativ sau de reglementare. Mai mult decât atât, protecția naturii este adesea regionalizată sau descentralizată în continuare (Germania, Belgia, Spania, Italia și Regatul Unit). Chiar și în Franța, reglementările anuale de vânatoare sunt adoptate în parte, la nivel departamental⁵⁴.

Evoluțiile din domeniul biotehnologiei au provocat un număr tot mai mare de întrebări referitoare la impactul modificărilor genetice asupra diversității biologice. Convenția ONU din 1992 privind diversitatea biologică definește biotehnologia pentru a include orice aplicație tehnologică care folosește sisteme biologice, organisme vii, sau derivații ale acestora, pentru a crea sau a modifica produse sau procese pentru o anumită utilizare. Unul dintre subiectele cele mai controversate în ceea ce privește această știință este pericolul potențial asociat cu manipularea și introducerea în mediu a organismelor modificate genetic (OMG-uri)⁵⁵.

Pentru implementarea cadrului strategic al protecției naturii avansăm unele propuneri, referitoare la:

– dezvoltarea cadrului juridic și consolidarea capacităților instituționale pentru conservarea diversității biologice și utilizarea durabilă a componentelor sale;

– conservarea in-situ și ex-situ a speciilor amenințate, endemice și/sau rare, precum și a celor cu valoare economică ridicată;

– protecția, conservarea și refacerea diversității biologice terestre și acvatice, existente în afara ariilor protejate prin: reducerea și eliminarea efectelor negative cauzate de poluarea mediilor de viață, supraexploatarea resurselor naturale, planificarea, amenajarea și utilizarea necorespunzătoare a teritoriului și prin reconstrucția ecosistemelor și habitatelor deteriorate;

– protecția, conservarea și refacerea diversității biologice specifice agrosistemelor prin aplicarea tehnologiilor favorabile unei agriculturi durabile.

Sub aspectul protecției spațiilor verzi din localități credem că se impune cu necesitate:

- creșterea rolului ONG-urilor care au preocupări în acest domeniu, sensibilizarea publicului în menținerea și dezvoltarea acestor spații și nu în ultimul rând mărirea cuantumului amenzilor în caz de deteriorare a zonelor verzi;

– folosirea celor mai bune tehnologii disponibile, din punct de vedere economic și ecologic în deciziile investiționale din fonduri publice pe plan național, regional și local și stimularea unor asemenea decizii din partea capitalului privat; introducerea fermă a criteriilor de eco-eficiență în toate activitățile de producție sau servicii;

– necesitatea stringentă a identificării unor surse noi, suplimentare, de finanțare, în condiții de sustenabilitate, pentru realizarea unor proiecte și programe de anvergură, în special în domeniile infrastructurii, energiei, protecției mediului, siguranței alimentare, educației, sănătății și serviciilor sociale;

– protecția mai eficientă și punerea în valoare a patrimoniului cultural și natural național;

– racordarea la normele și standardele europene privind calitatea vieții să fie însoțită de revitalizarea în modernitate a unor moduri de viață tradiționale, în special în zonele montane și cele umede.

⁵³ Kiss și Shelton, Dreptul Internațional al Mediului (1991), p. 262-263, apud A.Kiss, D. Shelton, op. cit., p. 206, nota 14.

⁵⁴ Idem, p. 206.

⁵⁵ Idem, p. 207.

EDUCATIONAL MARKETING. INFLUENCES THE CAREER BUILDING OF YOUNG STUDENTS

Laurențiu-Florentin Stoenică

Lecturer, PhD, "Artifex" University of Bucharest

Abstract: In the context of a society in an accelerated process of evolution on all levels, diversification is gaining even greater value on the education market, on the labor market, which creates confusion among young people, the role of guide in their decisions regarding the choice of the future career returning to the education system. The process of choosing professional options is influenced by a number of factors, including: age, gender, educational level, social status, cultural resources, environment of provenance, thus, in the current Romanian context, there is a reduced involvement of young students in the career guidance activities, as well as great confusion as to their future career.

The study focuses on how to approach marketing, marketing applied by educational institutions, activities carried out to guide young students towards a successful career. At the same time, it is doing an analysis of the literature on how to build the careers of young students, identifying opportunities as well as factors influencing their options.

Keywords: marketing, education, career, influences, options

Introduction

In recent decades, society is in an accelerated process of evolution, in this context, improving people's adaptability to new socio-economic realities is gaining in importance, as the need for these changes to be designed and managed to maximize the creative potential of the individual is a real factor of progress. This is why higher education institutions, through adequate educational marketing, should achieve an integration of knowledge, structuring skills and aptitudes necessary for the correct orientation in career choice (Stan, 2016).

Contemporary society is also characterized by rapid changes in the labor market, increased information flow and more opportunities to make choices in terms of education and career, so young students tend to believe that they do not receive the support they need to make such choices (Eriksson et al., 2018).

There is a need for effective collaboration between educational factors and human resource management in companies and institutions for a common approach to career guidance and management, a collaboration to facilitate recruitment and professional selection, and socio-professional integration of students (Stan, 2016).

Students, the most numerous stakeholders of higher education institutions, have multiple and important roles in the university, their interests vis-à-vis the university being diverse, unequal in intensity and sometimes even contradictory. Students are usually interested in attending and obtaining a degree at a reputable university, which will provide them with a good training, elements which would lead to a successful career (Grigoruț et al., 2011).

The notion of career does not have a unanimously accepted definition, but it is understood from several perspectives. According to the Explanatory Dictionary of the Romanian Language, a career can be a profession, a field of activity or even a period of time in which someone works in a certain field, a step in the social or professional hierarchy, as well as a position in society, a good material situation.

Choosing a career is a complex process that has a major impact in defining the professional future of a young student. Research suggests that this process, which is not associated with external support, often involves wrong career choices, hesitations, abandonment, procrastination, poor job

performance, lifelong dissatisfaction, including depression. Choosing a career and preparing for it is not an irreversible process that cannot be changed, but choosing the right career and developing all the skills needed to transition to the job market can be a guarantee of a good investment of time and other resources in a person's education (Bălaş-Timar et al., 2017).

Literature review

According to Carpenter (2014), there is no magic formula to support you in finding a job and building an ideal career. Repeated attempts are often required and errors and mistakes occur. Therefore, it is unlikely that the first career option will be the last. Thus, in the context of an increasingly competitive society, career decisions should be made based on what you are able to do well enough so that employers want to hire you and give you exciting career opportunities in the future.

The educational services offered by higher education institutions also include guidance and counseling services for the future career, all in an educational environment that helps students know the options on the labor market in correlation with their skills (Enache et al., 2013).

Tomaszewski et al. (2017) consider that student orientation is crucial to support motivated, intelligent, career choice and prevention of early school leaving. Appropriate guidance from educational institutions helps young people to understand their learning needs and career preferences based on their strengths. The support of educational institutions during their studies can be the key to career success.

Educational marketing is important for increasing the competitiveness of universities, namely, communicating to the consumer public information regarding the prestige of a university, the availability of educational offer, the availability of certain study programs, the qualification of faculties, and career development opportunities. The implementation of marketing strategies for higher education should target potential applicants, i.e. graduates of educational institutions who want and can obtain a higher education degree. It is necessary to consider the factors that have an impact on the choice of a university and an academic program by potential enrollees (Kalimullina and Dobrotvorskaya, 2016).

Educational marketing aims to achieve and apply training strategies and programs by correct evaluation and redesign, correlating them with changes in the labor market, by researching social requirements, investigating the aspirations and individual options of beneficiaries, increasing the adaptability of education to societal requirements, satisfying individual and educational aspirations, continuous evaluation of the educational system (Enache et al., 2013).

According to the American Marketing Association (2017) marketing research connects the consumer, customer and marketing audience through information, information used to identify and define existing opportunities and marketing issues.

According to the definition given by Kotler (2005), Białoń (2015) shows that marketing is a managerial and social process that facilitates consumers to get what they need and want to achieve by creating, offering and exchanging goods and services that provide value. Applying this definition at the university level, consumers of educational services are students, high school graduates, their parents can also be included in this group, employers in the labor market. These consumers generate demand for educational services, have expectations regarding knowledge and the acquisition of skills, which they will be able to use later in their professional career.

Marketing is a process by which markets are defined, the needs of customer groups (segments) within these markets are identified and quantified, the ways in which these needs will be met are determined, these ways are communicated (McDonald and Wilson, 2011).

The marketing activities of higher education institutions contribute to increasing the market share, the image of the institution, attracting more students, who can identify ways to improve their career prospects (Jackson, 2013).

Social media is an area where marketing research is still in its infancy. It may be useful for higher education institutions to use social media to closely monitor the behavioral developments of the student market (Constantinides and Stagno, 2012).

Research methodology

The study aimed to identify ways to build a career among young students, as well as the influencing factors that determine them to make some choices regarding their future. The tool used in this research was a questionnaire containing 22 questions.

To measure the information obtained, the semantic differential was used as a method of scaling in research, based on bipolar adjectives such as favorable-unfavorable, high-low, between which a number of 5 steps was established. The Likert scale was also used as a scaling method, with which respondents were asked to indicate the degree of agreement or disagreement with each of the statements made regarding the objectives under investigation. For variables such as respondents' sex, age, area of residence, using the nominal scale.

The communication with the respondents was done by electronic transmission of the invitation to participate in the research.

Given the general purpose of the research, the main objectives are to obtain information on:

O1. Ways to build a career for young people presented in the literature.

O2. Identifying the degree of knowledge of career building opportunities by students

O3. Identifying how certain factors influence young students' choices.

O4. Identify the main motivations that young students have in choosing a profession.

In order to determine the ways to build a career among young people, the following hypotheses were formulated:

H1: Young students build their future careers based on their skills and abilities.

H2: Young students form their careers by substantiating their specialized knowledge, followed by their applicability by participating in various activities for this purpose;

H3: Young students consider working conditions, financial gain, a priority for the future profession.

Main findings of the research

The investigated community, representing the sampling base, included 150 young students. Of these, 108 responded in the affirmative to the invitation and actually participated in the research.

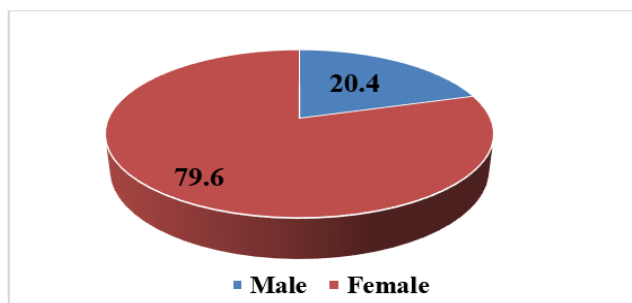

Figure 1 – Respondents' gender

Regarding the gender of the respondents, the results obtained show that the majority of their respondents are female (79.6%).

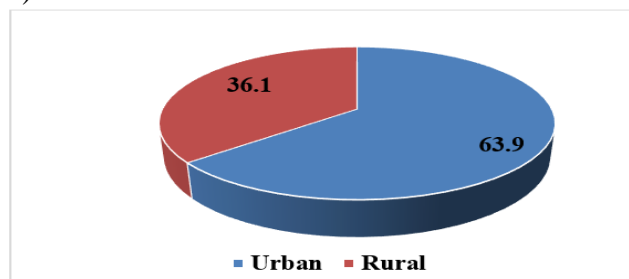

Figure 2 – Respondents' place of residence

Regarding the environment of residence of the respondents, the results show that the majority of respondents live in urban areas (63.9%).

To the question *To what extent does the environment of origin influence your career choice*, the respondents presented the following trend: 55.5% considered that the environment of origin

influences to a very small extent or to a small extent the choice of career, 25% considered that the environment of origin influences to a large extent or to a large extent the choice of career and 19.5% appreciated that the influence of the environment of origin is appropriate. The calculated average score (2.51) allows the statement that most students appreciate that the background environment has little influence on career choice.

Next, 44% of the members of the target group answered that social status influences career choice to a very small extent, 23.8% that social status influences career choice appropriately and 32%, 2% that the social status influences to a great extent or to a great extent the choice of the career. The calculated average score (2.83) allows the statement that most respondents appreciate that social status has a small influence on career choice.

Regarding the influence of parents' advice in choosing a career, respondents answered in a percentage of 46.42% that they are influenced to a very small extent or to a small extent, 26.79% to an appropriate extent and 26.79% to a very large or large extent. The calculated average score (2.82) allows the statement that most students appreciate that their parents' advice has a small influence on their career choice.

To the question *To what extent do your friends' choices influence your career choice*, the respondents presented the following trend: 67.88% appreciated that their friends' choices influence to a very small extent or to a small extent the career choice, 6.42% appreciated that their friends' choices influence their career choices to a very large or large extent and 25.69% appreciated that the influence of choices made by friends is appropriate. The calculated average score (2.04) allows the statement that most respondents appreciate that the choices of friends influence to a small extent the choice of career.

The members of the target group answered in proportion of 83.33% that personal skills and abilities influence to a great extent or to a large extent the choice of career, in proportion of 12.96% that personal abilities and abilities influence in appropriate measure the choice of career and in proportion of 3.7% that personal skills and abilities influence to a very small extent or to a small extent the choice of career. The calculated average score (4.36) allows the statement that most students appreciate that personal skills and abilities greatly influence the choice of career. It confirms the hypothesis that young students build their future careers based on their skills and abilities.

Regarding the influence of passions and hobbies in the choice of career, the respondents answered in a percentage of 74.55% that they are influenced to a great extent or to a large extent, 16.36% to a suitable extent and 9.09% to a very small extent or to a lesser extent. The calculated average score (4.07) allows the statement that most respondents appreciate that passions and hobbies greatly influence the choice of career.

To the question *To what extent are you influenced by the volunteering activities organized by the university in choosing your career*, the respondents presented the following trend: 33.03% appreciated that volunteering activities influence to a very small extent or to a small extent the choice of career, 34.86% appreciated that volunteering activities influence to a very large extent the career choice and 32.11% appreciated that the influence of volunteering activities is to an appropriate extent. The calculated average score (2.99) allows the statement that most respondents appreciate that volunteering activities influence the choice of career to an appropriate extent.

Furthermore, the members of the target group answered in proportion of 50.46% that the influence of the current economic context on the career choice is to a large extent or to a large extent, in proportion of 30.27% that the influence of the current economic context on the career choice is in appropriate measure and in proportion of 19.27% that the influence of the current economic context on career choice is to a very small extent or to a small extent. The calculated average score (3.49) allows the statement that most students appreciate that the influence of the current economic context on career choice is large and appropriate.

Next, it was considered to identify the main ways in which students build their careers, by answering the question *What ways do you use to build your career?*

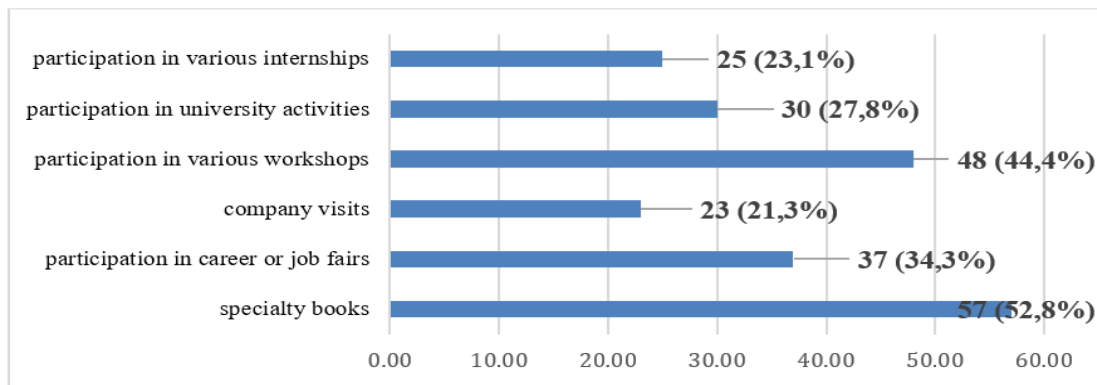

Figure 3 – Means to career building

It is observed that the main way of building a career is represented by the substantiation of specialized knowledge, 52.8% of respondents stating that they read specialized books in the field in which they want a career. The next way is to participate in various workshops, 44.4% saying they participate in such events, which shows an interest from young people to apply the knowledge gained. Also, regarding participation in career fairs, 34.3% of respondents stated that they participate in such fairs, it is one of the main ways to build a career, which means that young people are interested in the demands of the labor market, but also information on the requirements of a particular position, coming into direct contact with company representatives. A smaller share of 27.8%, but a significant one, is held by the activities organized by the university regarding career guidance and counseling. Young people are interested in such activities to discover their skills, abilities, competencies in a certain field, identifying with the profession corresponding to their desires and personality. The least used ways are participation in internships (23.1%) and visits to companies (21.3%), due to the fact that young people are enrolled in an educational cycle and time does not give them the opportunity to follow an internship program. The hypothesis according to which young students form their careers by substantiating their specialized knowledge is confirmed, followed by their applicability by participating in various activities for this purpose.

Regarding the question *What is your opinion regarding the statement that in choosing a career the activity carried out should be your own option?* most respondents appreciated the choice of career as their own option as favorable or very favorable.

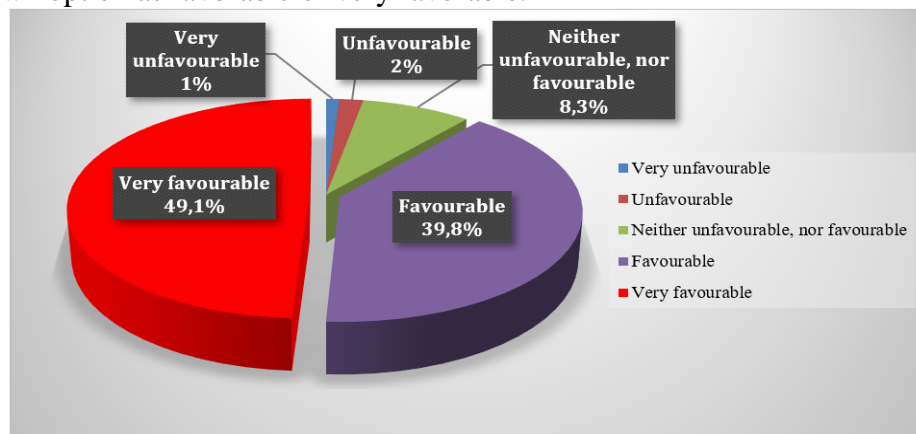

Figure 4 – Distribution of the opinions expressed by the respondents regarding the choice of career as their own option

The calculated average score (4.34) confirms that the majority of respondents consider as favourable or very favourable the choice of career as their own option.

To the question *What is your opinion regarding the statement that in the choice of career the skills and abilities necessary for the profession are determining factors?* 90.8% of respondents expressed a very favourable or unfavourable opinion, 7.4% of respondents expressed a neither favourable nor unfavourable opinion and 1.8% expressed an unfavourable and very unfavourable opinion.

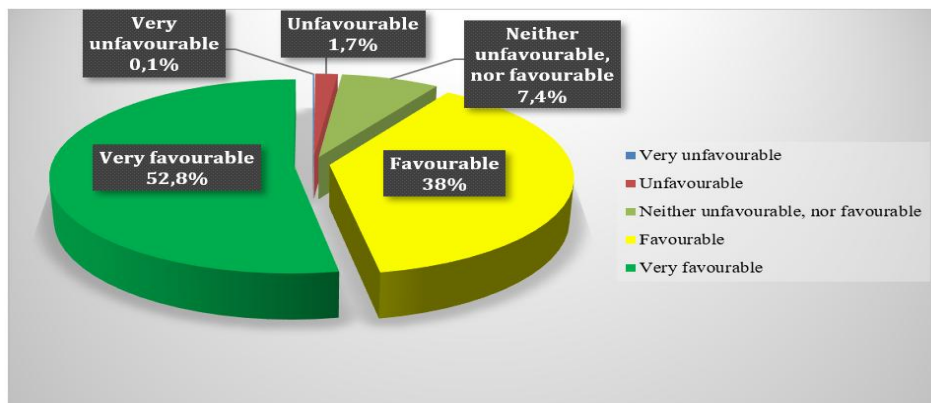

Figure 5 – Distribution of opinions expressed regarding the consideration of skills and abilities as determining factors in career choice

The calculated average score is 4.42 which allows the statement that most respondents have a very favorable or favorable opinion regarding the fact that in choosing a career the skills and abilities necessary for the profession are determining factors.

Most respondents expressed full agreement or agreement to the statement that in choosing a profession, in order to have a long-term satisfaction with a professional result, the working conditions must be the desired ones. The calculated average score is 4.49. It is confirmed that the majority of respondents appreciate that in choosing a profession, in order to have a professional result with long-term satisfaction, the working conditions must be the desired ones.

The members of the target group expressed in proportion of 87.96% the total agreement or agreement to the statement that in choosing a profession, in order to have a professional result with long-term satisfaction, the financial gain must meet expectations. The calculated average score is 4.45 confirming that most respondents appreciate that in choosing a profession, in order to have a professional result with long-term satisfaction, the financial gain must meet expectations.

It confirms the hypothesis that young students consider working conditions, financial gain, a priority for the future profession.

Regarding the statement according to which *In choosing a profession, in order to have a professional result with long-term satisfaction, it is necessary that the activity has demand on the labor market 10 years from now as much as it can*, respondents expressed 69.72% total agreement or agreement, 24.77% expressed an indifferent opinion and 5.5% expressed total disagreement or disagreement. The calculated average score is 3.96 shows that the majority of respondents appreciate that in choosing a profession, in order to have a professional result with long-term satisfaction, it is necessary that the activity has demand on the labor market 10 years from now as much as it can.

Regarding the statement that *With higher education you can easily adapt throughout your entire career*, the respondents expressed in proportion of 72.22% total agreement or agreement, 22.22% expressed an indifferent opinion and 5.56% expressed total disagreement or disagree. The calculated average score is 3.97 showing that most respondents appreciate that higher education facilitates adaptation throughout the entire career.

The members of the target group expressed in proportion of 50.45% the total agreement or the agreement to the statement according to which higher education offers a high social status. The calculated average score is 3.52 confirming that most respondents appreciate that higher education offers a high social status.

Regarding the sources accessed to obtain information about professions, jobs, respondents had the opportunity to choose several options following the questioning, but the majority (83.3%) indicated the Internet as the main source of information, which is absolutely normal in the conditions of an era of technology, and 55.6% indicated higher education institutions, this source being preferred because young students are directly involved in the activities organized by the institutions.

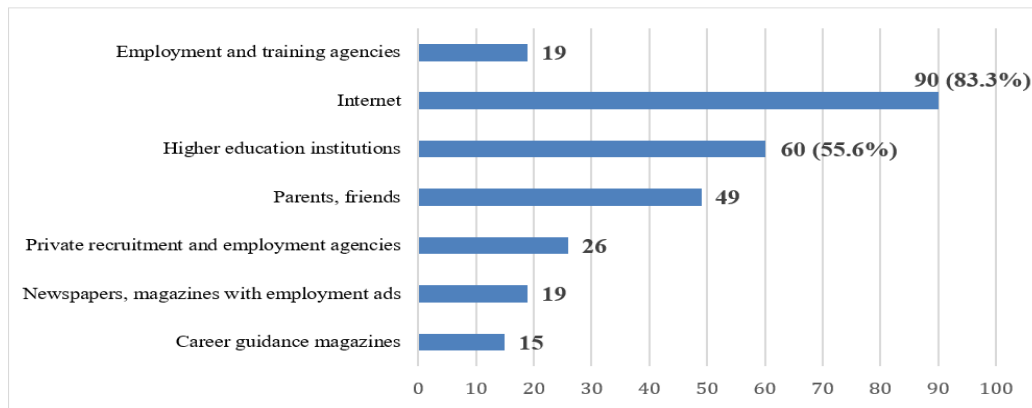

Figure 6 – Sources accessed to obtain information about careers

Following the research, it was observed that students also turn to other sources of information such as friends, teachers, family, other sources, career guidance magazines, employment and training agencies, private recruitment and placement agencies, newspapers, career guidance magazines.

The members of the target group were asked about the availability to have a job during their studies, respectively full time or part time. In this sense, 88.9% of the investigated subjects stated that they are willing to have a job during their studies, while 11.1% rejected this idea. Of those who answered in the affirmative, 60% said they wanted a part-time job, 19% a full-time job, and 21% said they did not care about the type of job.

Based on the premise that a successful career requires continuous training, the questionnaire used the question: "*Do you consider that in order to be successful in the chosen career, continuous training is necessary?*". The majority of respondents (97.2%) indicated that they agree that a successful career involves continuous training.

Conclusions

The answers obtained from the research, centralized, processed and analyzed allowed the knowledge of the opinions, attitudes and behaviors of the respondents regarding the career choice. The statements describe attitudes, interests, opinions, professional perspectives considered by respondents, benefits and opportunities that can be accessed for a successful career.

In order to build a career, young students are influenced, voluntarily or involuntarily, by a number of factors, an essential factor being their abilities and skills, as well as the development of passions and hobbies or even the current economic context. In this sense, the main way in which they trace a professional path is to substantiate their specialized knowledge by going through specialized works in the field in which they want a career, followed by their applicability by participating in workshops and internships.

Young students consider as a priority for their future career aspects such as working conditions, financial gain, balance in life, interpersonal relationships.

The main sources of information on professions, jobs in the labor market are the Internet, being easily accessible and at low cost as well as job fairs that provide real and timely information.

University education must provide students with training in correlation with national and international standards, by equipping them with sets of knowledge and skills necessary for integration into the labor market and social life, universities through marketing activities achieving their professional orientation and facilitating permanent adaptation to new situations. A flexible academic environment, oriented towards students and their needs will allow the rapid adaptation of students, primarily to changes in socio-economic life (Opriș, 2012).

The study provides an insight into how to build a career among young students, both by studying the literature on career guidance methods and techniques, and the factors that influence the choice of a career, and by quantitative research on career guidance of young students, as a result of which the findings presented above were obtained, universities having an important role through the marketing activities undertaken.

BIBLIOGRAPHY

1. American Marketing Association, <https://www.ama.org/the-definition-of-marketing-what-is-marketing/> accessed on 22.03.2020;
2. Bălaș-Timar, D., Dughi, T., Balas, E., 2017, Professional development and career counselling services in higher education, *Agora Psycho-Pragmatica*, 11(1), pp. 32-43, <https://www.researchgate.net/publication/316243990> PROFESSIONAL DEVELOPMENT AND CAREER COUNSELLING SERVICES IN HIGHER EDUCATION accessed on 02.04.2020;
3. Białoń, L., 2015, Creating marketing strategies for higher education institutions, *Marketing of Scientific and Research Organizations* vol. 18, Issue 4, pp. 129–146, <https://www.researchgate.net/publication/307670797> Creating marketing strategies for higher education institutions, accessed on 28.04.2020;
4. Carpenter, B., 2014, *The Bigs: the secrets nobody tells students and young professionals about how to find choose a career, find a great job, do a great job, be a leader, start a business, manage your money, stay out of trouble, live a happy life*, Publisher: John Wiley & Sons;
5. Constantinides, E., 2002, *The 4S web-marketing mix model - Electronic Commerce Research and Applications*, Elsevier Science B.V.;
6. Enache, R., Brezoi, A., Crișan, A., 2013, *Marketing educațional*. Iași: Institutul European;
7. Eriksson, H., 2018, Education and career choices: How the school can support young people to develop knowledge and decision-making skills, *Universal Journal of Educational Research*, 6(9), pp.1900-1908;
8. Grigoruț, C., Ploae, V., Zăgan, R., Zaharia, R., Micu, A., 2011, *Marketing universitar* (Ediție online, 2011), <http://old.uefiscdi.ro/Upload/60d56441-0ff7-4bf1-9a6b-aebecb2f1646.pdf> , accessed on 12.04.2020;
9. Jackson, D., 2013, Factors influencing job attainment in recent Bachelor graduates: Evidence from Australia;
10. Kalimullin, A.M., Dobrotvorskaya, S.G., 2016, Higher education marketing strategies based on factors impacting the enrollees' choice of a university and an academic program, *International Journal Of Environmental & Science Education* vol. 11, no. 13, pp. 6025-6040, <https://files.eric.ed.gov/fulltext/EJ1115517.pdf>, accessed on 17.04.2020;
11. Kotler, Ph., 2005, *Managementul marketingului*, București, Editura Teora;
12. McDonald, M., Wilson, H., 2011, *Marketing plans: how to prepare them, how to use them*, 7th ed, John Wiley & Sons Ltd, The Atrium, Southern Gate, Chichester, West Sussex, PO19 8SQ, United Kingdom;
13. Opreș, C., 2012, *Contribuția educației la dezvoltarea socio-economică*, Teza de doctorat, Facultatea de Psihologie și Științele Educației;
14. Stan, A., 2016, The relationship between career counselling, professional practice and desirable labour market integration, *The European Proceedings of Social & Behavioural Sciences*, Conference: ERD 2016 - Education, Reflection, Development, Fourth Edition, <https://www.futureacademy.org.uk/files/images/upload/ERD2016FA075F.pdf>, accessed on 29.03.2020;
15. Tomaszewski, W., Perales, F., Xiang, N., 2017, Career guidance, school experiences and the university participation of young people from low socio-economic backgrounds, *International Journal of Educational Research*, 85, pp.11-23, <https://www.sciencedirect.com/science/article/pii/S0883035516312939>, accessed on 19.04.2020;

PROCEDURAL RIGHTS FOR PERSONS SUSPECTED OF COMMITTING CRIMES. THEIR IMPLEMENTATION IN THE ROMANIAN CRIMINAL TRIAL LAW

Ioana Alina Szabo

Lecturer, PhD, "George Bacovia" University of Bacău

Abstract: Taken into account the principle of mutual recognition, the European Commission issued in 2003 a Green Paper analysing whether it was necessary for the Member States to have common standards for procedural safeguards for persons suspected or accused of committing crimes. After more proposals, in 2009 it was issued a 6 steps Roadmap concerning the right to interpretation and translation, information on rights and information on charges, legal advice and legal aid, communication with relatives, employers and consular advice, special safeguards for vulnerable suspects and accused persons, and rights for persons in pre-trial detention. The paper presents 4 the 6 steps analysing the Directives or the Recommendations and the way they were implemented in the Romanian legislation and it ends with remarks concerning the procedural protection of the suspected or accused persons according to Romanian criminal procedure law.

Keywords: criminal procedural safeguards, European criminal law, rights of the accused or suspected persons.

Introducere

Pornind de la ideea facilitării aplicării principiului recunoașterii reciproce, Comisia Europeană a emis în anul 2003 un Document în care analiza oportunitatea și necesitatea introducerii de standarde comune Statelor Membre cu privire la drepturile persoanelor suspectate sau acuzate de săvârșirea unor infracțiuni.¹

S-au identificat atunci principalele drepturi procedurale pentru care era necesar să se aplice standarde comune. De-alungul timpului s-au emis mai multe propuneri iar în anul 2009 s-a reușit să se cadă de acord asupra unui program („foaie de parcurs”) în șase pași care să vizeze, pe rând, dreptul la interpretare și traducere, informarea asupra drepturilor și acuzațiilor, dreptul la consiliere și asistență juridică, dreptul la comunicare cu rudele, angajatorul sau personalul consular, dreptul la măsuri speciale pentru persoanele vulnerabile, și respectiv, drepturile persoanelor aflate în arest preventiv².

Vom încerca în lucrarea de față să prezentăm pe scurt măsurile care s-au luat pentru a pune în practică patru pași din acest plan, și acolo unde este cazul, modul cum au fost ele implementate în legislația românească.

I.1 Directiva 2010/64/EU privind dreptul la interpretare și traducere în cadrul procedurilor penale

Prima măsură din „foaie de parcurs” în șase pași a fost Directiva 2010/64/EU privind

¹Green Paper from the Commission - Procedural Safeguards for Suspects and Defendants in Criminal Proceedings throughout the European Union, disponibil în limba engleză la <https://eur-lex.europa.eu/legal-content/EN/TXT/?uri=celex:52003DC0075>.

²Rezoluția Consiliului din 30 noiembrie 2009 privind o foaie de parcurs pentru consolidarea drepturilor procedurale ale persoanelor suspectate sau acuzate în cadrul procedurilor penale, JO C 295/1 din 4.12.2009, disponibilă în limba română la

https://eur-lex.europa.eu/legalcontent/RO/TXT/?uri=uriserv:OJ.C_.2009.295.01.0001.01.ROM&toc=OJ:C:2009:295:TOC.

dreptul la interpretare și traducere în cadrul procedurilor penale³ (în continuare Directiva privind interpretarea). Încă din preambulului Directivei se subliniază că dreptul la interpretare și dreptul la traducere pentru persoanele care nu vorbesc și nu înțeleg limba în care se desfășoară procedurile penale sunt consacrate în articolul 6 din Convenția Europeană a Drepturilor Omului (CvEDO)⁴, Directiva fiind menită să faciliteze exercitarea acestor drepturi, garantând astfel, dreptul suspectilor sau acuzaților la un proces echitabil, drept prevăzut și de articolul 47 din Carta drepturilor fundamentale a Uniunii Europene (Carta)⁵.

Directiva se aplică atât în cadrul procedurilor penale, cât și în cadrul procedurilor de executare a unui mandat european de arestare. Așa cum se observă din titlul Directivei, aceasta cuprinde de fapt două drepturi, acela de a beneficia de interpretare (procedură orală) și dreptul de a beneficia de traducere a documentelor (procedură scrisă). În anumite cazuri, o traducere orală sau un rezumat oral al documentelor esențiale pot fi furnizate în locul unei traduceri scrise, cu condiția ca o astfel de traducere orală sau rezumat oral să nu prejudicieze caracterul echitabil al procedurilor.

În ceea ce privește dreptul la interpretare, Directiva prevede obligația Statelor Membre de a se asigura că persoanelor suspectate sau acuzate, care nu vorbesc sau nu înțeleg limba în care se desfășoară procedura penală respectivă, li se oferă, fără întârziere, servicii de interpretare în cadrul procedurilor penale desfășurate în fața autorităților de urmărire penală și a celor judiciare, inclusiv în cadrul interogatoriilor efectuate de poliție, în cadrul tuturor audierilor în fața instanței și în cadrul oricăror audieri intermediare necesare.

Interpretarea presupune atât comunicarea dintre persoanele suspectate/acuzate și autorități, cât și comunicarea dintre aceste persoane și avocații lor, comunicări care au legătură directă cu interogatoriul și cu audierile din cadrul procedurilor sau cu introducerea unei căi de atac sau a oricărei alte cereri de natură procedurală. De asemenea, dreptul la interpretare în sensul prevăzut de Directivă include oferirea de asistență adecvată persoanelor cu deficiențe de auz și de vorbire. Interpretarea trebuie să ofere garanții de calitate pentru că altfel, beneficiarii au posibilitatea de a reclama faptul că interpretarea nu este de o calitate suficientă pentru a garanta caracterul echitabil al procedurilor. Directiva prevede posibilitatea de a se apela la diverse tehnologii de comunicare cum ar fi videoconferința, telefonul sau internetul, cu excepția cazului în care prezența fizică a interpretului este necesară pentru a garanta caracterul echitabil al procedurilor.

În ceea ce privește dreptul la traducere, Directiva se referă doar la documentele esențiale, adică acelea care includ orice decizie de privare de libertate a unei persoane, orice rechizitoriu sau act de inculpare și orice hotărâre judecătorească. Autoritățile competente pot însă decide în fiecare caz în parte dacă mai există și alte documente esențiale, fie din oficiu, fie la cererea persoanelor suspectate sau acuzate sau a avocaților acestora. De asemenea, conform Directivei, nu se impune obligația de a traduce acele părți din documentele esențiale care nu sunt relevante pentru obiectivul de a permite persoanelor suspectate sau acuzate să cunoască cazul instrumentat împotriva lor. Cu alte cuvinte, nu este obligatoriu să se traducă în totalitate documentele esențiale, ci se pot traduce doar unele părți esențiale. Orice decizie de a nu se traduce în totalitate documentele esențiale poate fi atacată, la fel cum se poate reclama și situația în care calitatea traducerii nu este suficientă pentru a garanta caracterul echitabil al procedurilor.

Persoanele suspectate sau acuzate au dreptul să renunțe la dreptul prevăzut de Directivă, însă în acest caz este necesar ca acestea să fi beneficiat anterior de asistență juridică

³Directiva 2010/64/EU privind dreptul la interpretare și traducere în cadrul procedurilor penale, publicată în JO al Uniunii Europene L 280/1 din 26.10.2010, disponibilă în limba română la <https://eur-lex.europa.eu/legal-content/RO/TXT/HTML/?uri=CELEX:32010L0064&from=EN>.

⁴Convenția pentru apărarea Drepturilor Omului și a Libertăților fundamentale, Roma, 4.XI.1950, amendată de Protocoalele 11 și 14, disponibilă în limba română la https://www.echr.coe.int/Documents/Convention_ROM.pdf.

⁵Carta Drepturilor Fundamentale a Uniunii Europene, JO C 83/389 din 30.3.2010, text disponibil în limba română la <https://eur-lex.europa.eu/LexUriServ/LexUriServ.do?uri=OJ:C:2010:083:0389:0403:ro:PDF>.

și să fi fost informate pe deplin în legătură cu consecințele renunțării lor sau ca renunțarea să fi fost neechivocă și făcută în mod voluntar.

România a implementat această Directivă prin încorporarea dispozițiilor sale în Codul de procedură penală⁶, precum și în Legea 302/2004 privind cooperarea judiciară internațională în materie penală⁷. Astfel, art. 12 din Codul de procedură penală se referă la „Limba oficială și dreptul la interpret”. Conform alin. 3 din acest articol, părților și subiecților procesuali care nu vorbesc sau nu înțeleg limba română ori nu se pot exprima li se asigură, în mod gratuit, posibilitatea de a lua cunoștință de piesele dosarului, de a vorbi, precum și de a pune concluzii în instanță, prin interpret. În cazurile în care asistența juridică este obligatorie, suspectului sau inculpatului i se asigură în mod gratuit posibilitatea de a comunica, prin interpret, cu avocatul în vederea pregătirii audierii, a introducerii unei căi de atac sau a oricărei altei cereri ce ține de soluționarea cauzei.

Având în vedere că Directiva analizată se aplică și în cadrul procedurilor de executare a unui mandat european de arestare, era firesc ca legiuitorul român să implementeze dispozițiile sale și prin prevederi referitoare la procedura privind mandatul european de arestare, procedură încorporată în Legea 302/2004 privind cooperarea judiciară internațională în materie penală.

În art. 106 alin. 6 din Legea 302/2004 se prevede expres printre drepturile persoanei arestate în baza unui mandat european de arestare, și dreptul la un interpret gratuit. De asemenea, în cazul în care persoana solicitată a fost condamnată în lipsă, hotărârea de condamnare se trimite persoanei condamnate tradusă în limba pe care aceasta o înțelege.

I.2 Directiva 2012/13/EU privind dreptul la informare în cadrul procedurilor penale

Cea de a doua măsură din „foaia de parcurs” în șase pași a fost Directiva 2012/13/EU privind dreptul la informare în cadrul procedurilor penale⁸ (în continuare Directiva privind informarea). Încă din Preambul se arată că Directiva dezvoltă drepturile prevăzute în Cartă, în special articolele 6, 47 și 48 din aceasta, prin întemeierea pe articolele 5 și 6 din CvEDO, astfel cum au fost interpretate de Curtea Europeană a Drepturilor Omului (CEDO). Aceasta stabilește standarde minime comune ce urmează a fi aplicate în domeniul informării cu privire la drepturi și la acuzare, care trebuie aduse la cunoștința persoanelor suspectate sau acuzate de a fi comis o infracțiune, în vederea consolidării încrederii reciproce a statelor membre. Directiva cuprinde, de asemenea, norme privind dreptul la informare al persoanelor vizate de un mandat european de arestare cu privire la drepturile lor.

Astfel, Directiva prevede obligativitatea statelor de a informa prompt oral sau în scris, într-un limbaj simplu și accesibil, ținând seama de orice nevoie specială, persoanele suspectate sau acuzate de săvârșirea unei infracțiuni, cu privire la cel puțin următoarele drepturi procedurale: dreptul de a fi asistat de un avocat, orice drept la consiliere juridică gratuită și condițiile pentru obținerea unei astfel de consilieri, dreptul de a fi informat cu privire la acuzare, dreptul la interpretare și traducere, dreptul de a păstra tăcerea.

În ceea ce privește persoanele arestate, Directiva prevede că informarea cu privire la aceste drepturi, trebuie să se facă în scris, printr-o Notă de informare, care va cuprinde în plus și informații cu privire la dreptul de acces la materialele cauzei, dreptul de a informa autoritățile consulare și o persoană, dreptul de acces la asistență medicală de urgență și numărul maxim de ore sau de zile pentru care persoana suspectată sau acuzată poate fi privată de libertate înainte de a se ajunge în fața unei autorități judiciare. Nota privind drepturile trebuie să cuprindă, de asemenea, informații de bază cu privire la orice posibilitate, în temeiul

⁶Codul de procedură penală, pus în aplicare prin Legea nr. 255/2013, M.O. nr. 515/14.08.2013.

⁷Legea 302/2004 privind cooperarea judiciară internațională în materie penală, M.O. nr. 594/01.07.2004, republicată în M.O. 411/27.05.2019.

⁸Directiva 2012/13/EU privind dreptul la informare în cadrul procedurilor penale, publicată în JO al Uniunii Europene L 142/1 din 1.06.2012, disponibilă în limba română la <https://eur-lex.europa.eu/legal-content/RO/TXT/HTML/?uri=CELEX:32012L0013&from=EN>.

dreptului intern, de a contesta legalitatea arestării, de a obține o revizuire a detenției sau de a solicita eliberarea provizorie.

Pentru a respecta drepturile garantate de Directiva privind interpretarea, pe care am prezentat-o anterior, Nota la care face referire Directiva privind informarea, trebuie făcută în limba pe care pe care persoanele suspectate sau acuzate o înțeleg. În cazul în care Nota privind drepturile nu este disponibilă în limba corespunzătoare, persoanele suspectate sau acuzate sunt informate pe cale verbală, într-o limbă pe care o înțeleg, cu privire la drepturile de care beneficiază. Ulterior, persoanele respective trebuie să primească fără întârziere nejustificată Nota privind drepturile, într-o limbă pe care o înțeleg.

Toate informațiile trebuie să se furnizeze cu promptitudine și cu detaliile necesare pentru a se putea garanta caracterul echitabil al procedurilor și exercitarea efectivă a dreptului la apărare. Astfel, în ceea ce-i privește pe cei reținuți sau arestați, informațiile trebuie să cuprindă și motivele arestării sau reținerii, inclusiv cu privire la fapta penală de a cărei comitere sunt suspectați sau acuzați. De asemenea, persoanele respective trebuie să știe și forma de participare la săvârșirea unei infracțiuni, de care sunt suspectate sau acuzate, precum și orice alte modificări care intervin în procedurile ce le privesc. Toate informațiile trebuie aduse la cunoștința lor cât mai repede, însă cel mai târziu la prezentarea fondului acuzării în instanță, adică până la începerea dezbaterilor.

Ținând cont și de prevederile Directivei privind interpretarea, Directiva privind informarea prevede că documentele referitoare la cauza specifică, aflate în posesia autorităților competente și care sunt esențiale pentru a contesta în mod efectiv, în conformitate cu dreptul intern, legalitatea arestării sau reținerii, sunt puse la dispoziția persoanelor arestate sau a avocaților acestora. În măsura în care aceste documente sunt în altă limbă, ele vor trebui traduse gratuit, drepturi garantate de prima Directivă. Accesul la toate mijloace de probă trebuie garantat persoanelor în cauză și avocaților lor, care trebuie să beneficieze de timp util pentru a pregăti apărarea. Acest drept trebuie oferit de fiecare dată când apar probe noi în cauză dar cel mai târziu până la începerea dezbaterilor.

Directiva prevede însă și anumite situații când accesul la dosar poate fi refuzat, și anume în cazul în care astfel de acces ar putea conduce la periclitarea gravă a vieții sau a drepturilor fundamentale ale unei alte persoane sau dacă refuzul este strict necesar pentru apărarea unui interes public important, ca de exemplu în cazurile în care accesul poate prejudicia o anchetă în curs sau poate afecta grav securitatea internă a statului membru în care se desfășoară procedurile penale. În aceste cazuri însă, limitarea trebuie să nu aducă prejudicii dreptului la un proces echitabil iar decizia prin care se refuză accesul la anumite materiale trebuie să fie luată de o autoritate judiciară sau să poată face, cel puțin, obiectul controlului judiciar.

Nu doar refuzul de acces la dosar se poate ataca conform Directivei, ci și posibila incapacitate sau refuzul autorităților competente de a furniza informații la care se referă directiva, informații ce asigură minime standarde pentru garantarea unui drept la un proces echitabil.

Ca și prevederile Directivei prezentate anterior, și Directiva privind informarea a fost transpusă de România în Codul de procedură penală dar și în Legea 302/2004. Astfel, prin Legea nr. 255/2013⁹ au fost introduse în codul de procedură penală dispoziții privind dreptul inculpatului de a fi informat cu privire la fapta pentru care este cercetat și încadrarea juridică a acesteia¹⁰, dar și dispoziții privind dreptul de a fi informat cu privire la drepturile sale¹¹. Aceste drepturi privesc și suspectul, având în vedere că art. 78 Cod procedură penală garantează suspectului aceleași drepturi pe care le are inculpatul, cu excepția situației când legea prevede altfel.

⁹Legea nr. 255/2013 pentru punerea în aplicare a Legii nr. 135/2010 privind Codul de procedură penală și pentru modificarea și completarea unor acte normative care cuprind dispoziții procesual penale, M.O. nr. 515/14.08.2013.

¹⁰Art. 83 alin. 1 lit. a1) Cod procedură penală.

¹¹Art. 83 alin. 1 lit. g1) Cod procedură penală.

În ceea ce privește dreptul suspectului sau inculpatului ori a avocatului acestuia de a consulta dosarul, art. 92 alin. 7 Cod procedură penală conferă acest drept în cazul în care ne aflăm deja în faza camerei preliminare sau a judecătii. Având în vedere că suspectul nu are calitate în aceste faze procesuale, putem vorbi doar de inculpat și de avocatul acestuia. În cazul în care dosarul se află în faza de urmărire penală, devine incident art. 94 Cod procedură penală. Astfel, se prevede că avocatul părților și al subiecților procesuali principali are dreptul de a solicita consultarea dosarului pe tot parcursul procesului penal. Acest drept nu poate fi exercitat, nici restrâns în mod abuziv. Consultarea dosarului presupune dreptul de a studia actele acestuia, dreptul de a nota date sau informații din dosar, precum și de a obține fotocopii pe cheltuiala clientului. În cursul urmăririi penale, procurorul stabilește data și durata consultării într-un termen rezonabil. Acest drept poate fi delegat organului de cercetare penală. În cursul urmăririi penale, procurorul poate restricționa motivat consultarea dosarului, dacă prin aceasta s-ar putea aduce atingere bunei desfășurări a urmăririi penale. După punerea în mișcare a acțiunii penale, restricționarea se poate dispune pentru cel mult 10 zile. În toate cazurile, avocatului nu îi poate fi restricționat dreptul de a consulta declarațiile părții sau ale subiectului procesual principal pe care îl asistă ori îl reprezintă. În vederea pregătirii apărării, avocatul inculpatului are dreptul de a lua cunoștință de întreg materialul dosarului de urmărire penală în procedurile desfășurate în fața judecătorului de drepturi și libertăți privind măsurile privative sau restrictive de drepturi, la care avocatul participă.

Prin urmare, în faza de urmărire penală, suspectul sau inculpatul ori avocatul acestuia, are dreptul de a consulta dosarul oricând. Totuși, dacă acest drept afectează buna desfășurare a urmăririi penale, atât timp cât nu s-a pus în mișcare acțiunea penală, deci în cazul suspectului, accesul la dosar se poate restricționa oricât, însă motivat și cu condiția să nu fie abuziv. În cazul inculpatului, fiind deja pusă în mișcare acțiunea penală, restricția nu poate fi mai mare de 10 zile.

Cu privire la dreptul la informare, găsim dispoziții și în partea specială a Codului de procedură penală. Astfel, art. 228 CPP a fost modificat, purtând generic denumirea de „Încunoștințarea despre arestarea preventivă și locul de deținere a inculpatului arestat preventiv.” Conform acestui articol, persoanei față de care s-a dispus arestarea preventivă i se comunică în scris drepturile, iar după luarea măsurii este informat un membru al familiei sau o persoană desemnată de cel arestat. În afară de această informare efectuată de judecătorul de drepturi și libertăți, inculpatul este înștiințat și de către administrația locului de deținere cu privire la drepturile sale.

Dreptul la informare prevăzut de Directivă a fost transpus și în art. 307 CPP, care prevede sub denumirea generică de „Aducerea la cunoștință a calității de suspect”, dreptul suspectului de a fi informat înainte de prima sa audiere, cu privire la fapta pentru care este suspectat, încadrarea sa juridică, precum și drepturile sale, încheindu-se un proces-verbal. Inițial legiuitorul român a prevăzut în art. 311 alin. 3 CPP că, în cazul în care se extinde urmărirea penală sau se schimbă încadrarea juridică, organul judiciar este obligat să îl informeze pe suspect despre faptele noi cu privire la care s-a dispus extinderea. Aceste dispoziții au fost considerate neconstituționale prin Decizia nr. 90/2017 de către Curtea Constituțională a României (CCR)¹², deoarece pe de o parte, această soluție excludea obligația informării suspectului despre schimbarea încadrării juridice, iar pe de altă parte excludea obligația informării inculpatului atât cu privire la extinderea urmăririi penale, cât și cu privire la schimbarea încadrării juridice a faptei.

În ceea ce privește dreptul la informare oferit în celelalte faze procesuale, art. 344 CPP privind măsurile premergătoare în camera preliminară, precum și art. 374 CPP privind aducerea la cunoștință a învinuirii, cuprind dispoziții în acest sens.

Având în vedere faptul că dreptul la informare se aplică și persoanei arestate în baza unui mandat european de arestare, dispoziții din Directivă au fost transpuse și în Legea

¹²CCR, Decizia nr. 90/2017, M. O. nr. 291/25.04.2017.

302/2004 privind cooperarea judiciară internațională în materie penală. Astfel, prin art. IV din OUG 18/2016¹³ se arată că în aplicarea dispozițiilor din Titlul III al Legii 302/2004, organele judiciare sunt obligate să prezinte suspectului, inculpatului sau persoanei condamnate o informare scrisă cu privire la drepturile procedurale pe parcursul procesului penal sau al procedurii de executare a mandatului european de arestare. Informarea se face în limba română, în limba maternă sau într-o limbă pe care acesta o înțelege, după caz.

I.3 Directiva 2013/48/EU privind dreptul de a avea acces la un avocat în cadrul procedurilor penale și al procedurilor privind mandatul european de arestare, precum și dreptul ca o persoană terță să fie informată în urma privării de libertate și dreptul de a comunica cu persoane terțe și cu autorități consulare în timpul privării de libertate

Un alt pas din „foaia de parcurs” a fost făcut în anul 2013 prin emiterea Directivei 2013/48/EU¹⁴. Directiva stabilește norme minime privind dreptul de a avea acces la un avocat pentru persoanele suspectate și acuzate în procedurile penale, precum și în cadrul procedurilor de executare a unui mandat european de arestare și dreptul ca o persoană terță să fie informată în urma privării de libertate și de a comunica cu persoane terțe și cu autorități consulare în timpul privării de libertate.

Directiva prevede că persoanele suspectate sau acuzate au dreptul de a avea acces la un avocat fără nicio întârziere nejustificată. Accesul la un avocat presupune printre altele, întrevederi și comunicări cu acesta dar și prezența și participarea efectivă a avocatului la administrarea de probe. Directiva prevede și situații de excepție când temporar nu se poate asigura dreptul de acces la un avocat, în faza de urmărire penală, care se datorează de exemplu, poziției geografice izolate a persoanei suspectate sau acuzate, sau unei necesități urgente de a preveni consecințe negative grave pentru viața, libertatea sau integritatea fizică a unei persoane, ori atunci când este absolut necesară acțiunea imediată a autorităților de anchetă pentru a preveni periclitarea considerabilă a procedurilor penale.

De asemenea, Directiva prevede obligația Statelor membre să se asigure că persoanele suspectate sau acuzate care sunt lipsite de libertate au dreptul ca cel puțin o persoană, spre exemplu, o rudă sau un angajator, desemnată de acestea, să fie informată, fără întârzieri nejustificate, cu privire la lipsirea lor de libertate, dacă persoanele suspectate sau acuzate doresc acest lucru. În cazul în care persoana suspectată sau acuzată este un minor, statele membre se asigură că titularul răspunderii părintești a copilului este informat neîntârziat cu privire la lipsirea de libertate și motivele acesteia, cu excepția cazului în care acest lucru ar fi contrar intereselor superioare ale copilului, situație în care este informat un alt adult. Și de la această obligație pot deroga Statele membre în cazuri excepționale și doar temporar. După informare, persoanele suspectate sau acuzate care sunt lipsite de libertate au dreptul de a comunica cu persoana indicată. Comunicarea poate fi însă limitată sau amânată în cazul unor cerințe operative care trebuie să fie însă proporționale.

Dacă persoanele suspectate sau acuzate care sunt lipsite de libertate sunt resortisanți străini, statele trebuie să le asigure dreptul ca autoritățile consulare ale statului de care aparțin să fie informate cu privire la lipsirea acestora de libertate fără întârzieri nejustificate și să comunice cu respectivele autorități, dacă doresc acest lucru. Directiva garantează de asemenea, dreptul acestor persoane de a fi vizitate de autoritățile consulare ale statului lor, dreptul de a conversa și de a corespunde cu acestea și dreptul de a beneficia de reprezentare legală prin demersurile autorităților consulare, sub rezerva acordului respectivelor autorități și

¹³OUG 18/2016 pentru modificarea și completarea Legii nr. 286/2009 privind Codul penal, Legii nr. 135/2010 privind Codul de procedură penală, precum și pentru completarea art. 31.alin. 3 din legea 304/2004 privind organizarea judiciară, M.O. 389/23.05.2016.

¹⁴Directiva 2013/48/EU privind dreptul de a avea acces la un avocat în cadrul procedurilor penale și al procedurilor privind mandatul european de arestare, precum și dreptul ca o persoană terță să fie informată în urma privării de libertate și dreptul de a comunica cu persoane terțe și cu autorități consulare în timpul privării de libertate, O.J. L 294/1 din 6.11.2013.

a dorințelor persoanelor suspectate sau acuzate vizate.

Derogările de la aceste drepturi trebuie să fie proporționale, necesare, limitate în timp și nu trebuie să se bazeze exclusiv pe gravitatea presupusei infracțiuni. De asemenea, excepțiile nu trebuie să aducă atingere caracterului echitabil general al procedurilor. Directiva prevede că aceste derogări pot fi luate doar printr-o decizie motivată care poate fi supusă controlului judiciar. Directiva prevede și dreptul persoanei suspectate sau acuzate de a renunța la oricare dintre drepturile garantate, însă și în acest caz este necesară o informare clară și precisă despre consecințele renunțării, care trebuie să fie voluntară și neechivocă. Renunțarea se poate însă revoca ulterior iar persoanele suspectate sau acuzate trebuie să fie informate și despre acest drept.

Ca și celelalte două Directive, și această Directivă prezentată, a fost transpusă în Codul nostru de procedură penală precum și în Legea 302/2004. Astfel, unul dintre principiile fundamentale ale dreptului procesual penal, este reflectat în art. 10 CPP privind dreptul la apărare. Astfel, se prevede că părțile și subiecții procesuali principali au dreptul de a se apăra ei înșiși sau de a fi asistați de avocat, precum și de a beneficia de timpul și înlesnirile necesare pregătirii apărării. Art. 89 sub denumirea generică de „Asistența juridică a suspectului sau inculpatului” prevede că Suspectul sau inculpatul are dreptul să fie asistat de unul ori de mai mulți avocați în tot cursul urmăririi penale, al procedurii de cameră preliminară și al judecății, iar organele judiciare sunt obligate să îi aducă la cunoștință acest drept. Asistența juridică este asigurată atunci când cel puțin unul dintre avocați este prezent. Persoana reținută sau arestată are dreptul să ia contact cu avocatul, asigurându-i-se confidențialitatea comunicărilor, cu respectarea măsurilor necesare de supraveghere vizuală, de pază și securitate, fără să fie interceptată sau înregistrată convorbirea dintre ei.

Articolul 90 și art. 91 CPP se referă la asistența juridică obligatorie a suspectului sau a inculpatului și la avocatul din oficiu. Vom prezenta dispozițiile acestora în secțiunea următoare, când vom vorbi despre implementarea unei alte Directive, și anume Directiva 2016/1919¹⁵. În ceea ce privește drepturile avocatului suspectului și inculpatului, acestea sunt cuprinse în art. 92 CPP și cuprinde printre altele, și drepturile cuprinse în Directivă. Referitor la persoana față de care se ia măsura preventivă a reținerii, drepturile garantate de Directivă sunt transpuse în art. 209 alin. 6 și art. 210 CPP. Astfel, conform art. 209 alin. 6, înainte de audiere, organul de cercetare penală ori procurorul este obligat să aducă la cunoștință suspectului sau inculpatului că are dreptul de a fi asistat de un avocat ales ori numit din oficiu. Art. 210 prevede că imediat după reținere, persoana reținută are dreptul de a încunoștința personal sau de a solicita organului judiciar care a dispus măsura să încunoștințeze un membru al familiei sale ori o altă persoană desemnată de aceasta despre luarea măsurii reținerii și despre locul unde este reținută. În mod excepțional, pentru motive temeinice, încunoștințarea poate fi întârziată cel mult 4 ore. Observăm că față de Directivă legiuitorul român a prevăzut un termen concret de maxim 4 ore pentru care se poate amâna încunoștințarea, iar motivele pentru care are loc această amânare sunt prevăzute la modul general, sub denumirea generică de „temeinice”, fără a exemplifica în mod concret așa cum face Directiva.

Dacă persoana reținută nu este cetățean român, aceasta are și dreptul de a încunoștința sau de a solicita încunoștințarea misiunii diplomatice ori oficiului consular al statului al cărui cetățean este sau, după caz, a unei organizații internaționale umanitare, dacă nu dorește să beneficieze de asistența autorităților din țara sa de origine, ori a reprezentanței organizației internaționale competente, dacă este refugiat sau, din orice alt motiv, se află sub protecția unei astfel de organizații. Inspectoratul General pentru Imigrări este informat în toate situațiile cu privire la dispunerea măsurii preventive față de această categorie de persoane. Observăm că legiuitorul român a extins sfera autorităților ce pot fi informate,

¹⁵Directiva (UE) 2016/1919 a Parlamentului European și a Consiliului din 26 octombrie 2016 privind asistența juridică gratuită pentru persoanele suspectate și persoanele acuzate în cadrul procedurilor penale și pentru persoanele căutate în cadrul procedurilor privind mandatul european de arestare O.J. L 297/1 din 4.11.2016.

incluzând și organizații internaționale umanitare.

În ceea ce privește reținerea minorului care răspunde penal, Codul de procedură penală prevede în art. 243 că aceasta poate fi luată doar în mod excepțional, și numai dacă efectele pe care privarea de libertate le-ar avea asupra personalității și dezvoltării acestuia sunt proporționale față de scopul urmărit prin luarea măsurii. În cazul reținerii unui minor, încunoștințarea la care am făcut referire anterior, se face în mod obligatoriu, și către reprezentantul legal al minorului sau, după caz, către persoana în îngrijirea ori supravegherea căreia se află acesta.

Prevederile Directivei sunt implementate și în dispozițiile privind persoana față de care se ia măsura arestului preventiv. Spre deosebire de reținere, în cazul arestului preventiv, legiuitorul nu a mai prevăzut distinct dreptul persoanei respective de a fi informat cu privire la dreptul de a avea un avocat, ales sau din oficiu, ci a statuat în art. 225 alin. 5 că în toate cazurile este obligatorie asistența juridică a inculpatului de către un avocat ales sau numit din oficiu. Totuși, dreptul de a avea un avocat, îi este adus la cunoștință, în scris, alături de celelalte drepturi, după luarea măsurii arestului preventiv. În art. 228 se prevede dreptul de încunoștințare, dispozițiile cuprinse în acest articol fiind similare cu cele prevăzute pentru încunoștințarea persoanei reținute, expuse anterior.

Dispoziții similare sunt cuprinse și în Legea 302/2004 cu referire la persoana reținută în baza unui mandat european de arestare (art. 101). În plus, tratând situația transferului din România a persoanelor condamnate, către statul de executare, în art. 149 și art. 179 se prevede posibilitatea ascultării acestor persoane anterior transferului, în prezența reprezentanților oficiilor consulare.

I. 4 Directiva 2016/1919/EU privind asistența juridică gratuită pentru persoanele suspectate și persoanele acuzate în cadrul procedurilor penale și pentru persoanele căutate în cadrul procedurilor privind mandatul european de arestare¹⁶

Această Directivă reprezintă a șasea măsură din „foaia de parcurs” și se completează cu Directiva 2013/48/EU privind dreptul de a avea acces la un avocat prezentată anterior, scopul fiind tocmai de a asigura eficacitatea dreptului de a avea acces la un avocat, prevăzut de Directiva din 2013, prin punerea la dispoziție de asistență din partea unui avocat, finanțată de către statele membre, pentru persoanele suspectate și persoanele acuzate în procedurile penale și pentru persoanele căutate care intră sub incidența unor proceduri privind mandatul european de arestare în temeiul Deciziei-cadru 2002/584/JAI a Consiliului. Astfel, Directiva prevede obligația statelor membre de a asigura dreptul persoanelor suspectate sau acuzate care nu dispun de resurse suficiente pentru a acoperi costurile asistenței juridice din partea unui avocat, la asistență juridică gratuită atunci când acest lucru este în interesul actului de justiție.

Statele membre pot aplica criteriul stării materiale, criteriul temeiniciei sau ambele. De asemenea, organele judiciare pot ține seama de anumite vulnerabilități ale persoanelor. Codul de procedură penală, în completarea dispozițiilor prezentate anterior, prevede în art. 90. cazurile când asistența juridică este obligatorie, și anume: când suspectul sau inculpatul este minor, internat într-un centru de detenție ori într-un centru educativ, când este reținut sau arestat, chiar în altă cauză, când față de acesta a fost dispusă măsura de siguranță a internării medicale, chiar în altă cauză, precum și în alte cazuri prevăzute de lege. De asemenea, asistența juridică este obligatorie în cazul în care organul judiciar apreciază că suspectul ori inculpatul nu și-ar putea face singur apărarea, precum și în cursul procedurii în cameră preliminară și în cursul judecării în cauzele în care legea prevede pentru infracțiunea săvârșită pedeapsa detențiunii pe viață sau pedeapsa închisorii mai mare de 5 ani.

¹⁶Directiva (UE) 2016/1919 a Parlamentului European și a Consiliului din 26 octombrie 2016 privind asistența juridică gratuită pentru persoanele suspectate și persoanele acuzate în cadrul procedurilor penale și pentru persoanele căutate în cadrul procedurilor privind mandatul european de arestare O.J. L 297/1 din 4.11.2016.

Reglementări privind dreptul la asistență juridică există și în Legea 302/2004 modificată.

I.5. Concluzii

În ceea ce privește măsurile privind implementarea Directivei privind dreptul la traducere și interpretare, la o analiză mai atentă se observă că legiuitorul român pare să extindă drepturile oferite de Directivă, și asupra celorlalte părți, respectiv subiecților procesuali. Astfel, conform primei teze, dreptul de a lua cunoștință prin interpret, de piesele dosarului, de a vorbi și de a pune concluzii în instanță, aparține nu doar suspectilor sau persoanelor acuzate, ci și părții civile, părții responsabile civilmente sau inculpatului (părți conform art. 32 alin. 2 CPP), respectiv persoanei vătămate (subiect procesual principal alături de suspect, conform art. 33 alin. 1 CPP) sau martorului, expertului, interpretului, agentului procedural, organelor speciale de constatare, precum și orice alte persoane sau organe prevăzute de lege având anumite drepturi și obligații sau atribuții în procedurile judiciare penale (subiecți procesuali conform art. 34 CPP).

Pe de altă parte, analizând a doua teză a art. 12 alin. 2, observăm că legiuitorul român pare să restrângă drepturile suspectului sau inculpatului. Astfel, acesta are dreptul de a i se asigura în mod gratuit posibilitatea de a comunica, prin interpret, cu avocatul în vederea pregătirii audierii, a introducerii unei căi de atac sau a oricărei altei cereri ce ține de soluționarea cauzei, doar dacă se află într-unul din cazurile în care asistența juridică este obligatorie. Cu alte cuvinte, dacă o persoană care nu vorbește sau nu înțelege limba română, ori nu se poate exprima, este suspectată de o infracțiune de lovire, de exemplu, și nu se află în cazurile prevăzute de art. 90 CPP¹⁷, ea nu va putea beneficia de dreptul la interpretare sau traducere în mod gratuit, ci doar contra cost. Serviciul ar putea fi totuși gratuit, dacă organul judiciar ar aprecia că bariera lingvistică afectează dreptul persoanei respective la apărare, caz în care ar fi incidente dispozițiile lit. b) ale art. 90 CPP, adică s-ar afla într-una din situația în care asistența juridică este obligatorie.

Observăm așadar că această posibilitate este lăsată la aprecierea organului judiciar, iar acest lucru ar putea fi interpretat ca nefiind garantată protecția oferită de Directivă. Doar dacă urmărirea penală s-ar finaliza cu emiterea unui rechizitoriu, deci cu o soluție de trimitere în judecată, conform art. 329 alin. 3 CPP, dacă inculpatul nu cunoaște limba română, se vor lua măsuri pentru traducerea autorizată a rechizitoriului. Din interpretarea per a contrario, rezultă că dacă inculpatul cunoaște limba română, dar nu se poate exprima, nu i se asigură traducerea rechizitoriului. Teza a doua a alineatului menționat precizează că atunci când nu sunt traducători autorizați, traducerea rechizitoriului se face de o persoană care poate comunica cu inculpatul. Întrebarea care se pune este dacă în această situație, calitatea traducerii este suficientă pentru a garanta caracterul echitabil al procedurilor în sensul Directivei. Apreciem că în acest caz, dacă suspectul sau inculpatul consideră calitatea traducerii ca nefiind suficientă pentru garantarea drepturilor sale, are deschisă calea de atac prevăzută de Directivă care ar putea fi exercitată prin intermediul procedurii deschise de art. 336 și urm. CPP, interpretată într-un sens mai larg.

În ceea ce privește măsurile luate pentru implementarea Directivei privind dreptul de a avea acces la un avocat în cadrul procedurilor penale, apreciem că legiuitorul român a implementat prevederile acesteia, fiecare persoană suspectată sau acuzată de săvârșirea unei infracțiuni având dreptul la un avocat ales, sau din oficiu atunci când asistența juridică este obligatorie. În ceea ce privește Directiva privind dreptul la asistența juridică gratuită apreciem că aceasta este implementată doar parțial în legislația noastră prin dispozițiile existente deja. Termenul de implementare a fost mai 2019 iar legiuitorul nu a înțeles să adauge noi texte legislative.

Astfel așa cum am arătat, în prezent există câteva situații când asistența juridică este

¹⁷Art. 90. Asistența juridică obligatorie a suspectului sau a inculpatului.

obligatorie, însă Directiva se referă la asistență juridică gratuită în toate cazurile în care este în interesul actului de justiție. Neimplementarea măsurilor privind asistența juridică gratuită în toate cazurile, poate duce la interpretarea că doar în anumite cazuri este în interesul actului de justiție ca persoanele suspectate sau acuzate de săvârșirea unor infracțiuni să beneficieze de asistența juridică gratuită, și acestea sunt acoperite de art. 90 CPP. Prin urmare, în toate celelalte cazuri nu este în interesul actului de justiție acordarea asistenței juridice gratuite. O asemenea interpretare însă poate da naștere la o procedură de infringement.

Pe de altă parte, așa cum s-a arătat în literatura de specialitate¹⁸ este dificil de implementat prevederile acestei Directive într-un termen foarte scurt, neexistând mijloace financiare și nici metodologie pentru a asigura asistența juridică în toate cazurile în care există suspecti sau inculpați fără să ne aflăm în situația cazurilor prevăzute în art. 90 CPP.

BIBLIOGRAPHY

1. Green Paper from the Commission - Procedural Safeguards for Suspects and Defendants in Criminal Proceedings throughout the European Union, disponibil în limba engleză la <https://eur-lex.europa.eu/legal-content/EN/TXT/?uri=celex:52003DC0075>.

2. Rezoluția Consiliului din 30 noiembrie 2009 privind o foaie de parcurs pentru consolidarea drepturilor procedurale ale persoanelor suspectate sau acuzate în cadrul procedurilor penale, JO C 295/1 din 4.12.2009, disponibilă în limba română la https://eur-lex.europa.eu/legal-content/RO/TXT/?uri=uriserv:OJ.C_.2009.295.01.0001.01.RO&toc=OJ:C:2009:295:TOC.

3. Directiva 2010/64/EU privind dreptul la interpretare și traducere în cadrul procedurilor penale, publicată în JO al Uniunii Europene L 280/1 din 26.10.2010, disponibilă în limba română la

<https://eur-lex.europa.eu/legal-content/RO/TXT/HTML/?uri=CELEX:32010L0064&from=EN>.

4. Convenția pentru apărarea Drepturilor Omului și a Libertăților fundamentale, Roma, 4.XI.1950, amendată de Protocoalele 11 și 14, disponibilă în limba română la https://www.echr.coe.int/Documents/Convention_ROM.pdf.

5. Carta Drepturilor Fundamentale a Uniunii Europene, JO C 83/389 din 30.3.2010, text disponibil în limba română la <https://eur-lex.europa.eu/LexUriServ/LexUriServ.do?uri=OJ:C:2010:083:0389:0403:ro:PDF>.

6. Codul de procedură penală, pus în aplicare prin Legea nr. 255/2013, M.O. nr. 515/14.08.2013.

7. Legea 302/2004 privind cooperarea judiciară internațională în materie penală, M.O. nr. 594/01.07.2004, republicată în M.O. 411/27.05.2019.

8. Directiva 2012/13/EU privind dreptul la informare în cadrul procedurilor penale, publicată în JO al Uniunii Europene L 142/1 din 1.06.2012, disponibilă în limba română la <https://eur-lex.europa.eu/legal-content/RO/TXT/HTML/?uri=CELEX:32012L0013&from=EN>.

9. CCR, Decizia nr. 90/2017, M. O. nr. 291/25.04.2017

10. OUG 18/2016 pentru modificarea și completarea Legii nr. 286/2009 privind Codul penal, Legii nr. 135/2010 privind Codul de procedură penală, precum și pentru completarea art. 31.alin. 3 din legea 304/2004 privind organizarea judiciară, M.O. 389/23.05.2016.

11. Directiva 2013/48/EU privind dreptul de a avea acces la un avocat în cadrul procedurilor penale și al procedurilor privind mandatul european de arestare, precum și dreptul ca o persoană terță să fie informată în urma privării de libertate și dreptul de a comunica cu persoane terțe și cu autorități consulare în timpul privării de libertate, O.J. L 294/1 din 6.11.2013

12. Directiva (UE) 2016/1919 a Parlamentului European și a Consiliului din 26 octombrie 2016 privind asistența juridică gratuită pentru persoanele suspectate și persoanele acuzate în cadrul procedurilor penale și pentru persoanele căutate în cadrul procedurilor

¹⁸A se vedea Gabriela Scutea, „Care vor fi provocările transpunerii și aplicării Directivei 2016/1919/UE privind asistența juridică gratuită (...) în procedurile penale”, Revista Pro Lege nr. 1/2020, p. 48 – 53.

privind mandatul european de arestare O.J. L 297/1 din 4.11.2016.

13. Gabriela Scutea, „Care vor fi provocările transpunerii și aplicării Directivei 2016/1919/UE privind asistența juridică gratuită (...) în procedurile penale”, *Revista Pro Lege* nr. 1/2020, p. 48 – 53.

STUDY ON DESIGNING OF MANUFACTURING FLOWS BY OPTIMIZING. THE KANBAN STATIONS

Cezarina Adina Tofan
Lecturer, PhD, University of Pitești

Abstract: The design of manufacturing flows is directly related to the design of the products, their construction and technological peculiarities and the size of their production series. The design of manufacturing flows is made for enterprises or production units along with the design of the enterprise and, for existing enterprises, on the occasion of the study of modernization or development of different production units. The optimum design of manufacturing flows requires the creation of appropriate conditions for the constructive and technological realization of the products. Thus, in the design of the various products, the manufacturing flow must be designed so that they can be processed in the superior conditions by using the type constructions for different parts or semi-products, unifying and typing the parts. On the basis of these conditions, the technological design of the manufacturing process is carried out, providing for the concrete forms of the technological process under the conditions of the organization of the manufacturing flow.

Keywords: design, manufacturing, products

1. INTRODUCTION. GENERAL NOTIONS DEFINED IN PRODUCTION MANAGEMENT

The problem of production can be made in the following terms:

- there are, on the one hand, a set of human NEEDS, which are multiple and of varying intensity, and must be satisfied for people to live;
- on the other hand, is NATURE, where natural resources are found, easier or harder to exploit.

Natural resources in their gross state, are, for the most part, less useable than humans. It is necessary to apply an effort, that is, to intervene to WORK to transform these raw resources into economic goods, in useful things to satisfy the human needs.

As a result, it can be said that *production* is the transformation of resources within a productive system, with the objective of creating material goods and/or services. This aspect can be seen as shown in Figure 1.1.

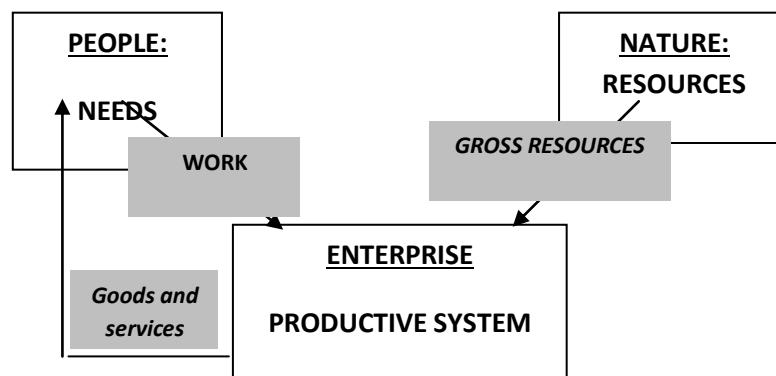

Figure 1.1 Production and transformation the resources

Managerial issues and concerns related to production are of strategic and operational nature. The strategic aspects of production are the subject of production management, and operational and tactical aspects are the responsibility of the operational management of production or production management.

Production management or operational management of production deals with solving the current production problems, which occur at tactical and operational level in the short and medium term, such as: production planning, gross and net needs calculation, production planning, inventory management, etc.

Thus, we can define production management as the set of administrative activities related to forecasting, planning, programming, launching and tracking of production. (Moldovan G, 2000).

In an environment characterized by a high level of competitiveness, inventory management appears to be a necessity to ensure continuity of business activities, whose performance is directly influenced by optimal inventory management.

Figure 1.2 shows the general architecture of a production system.

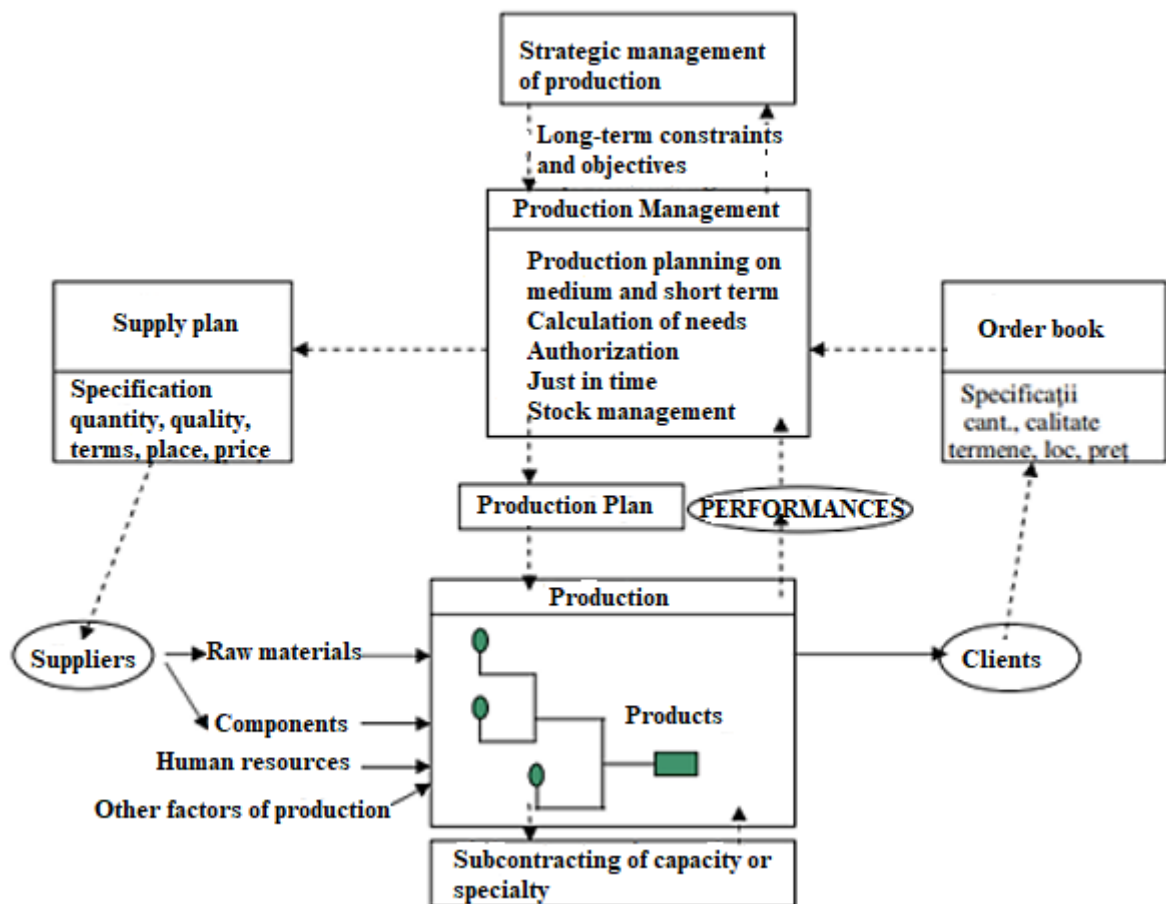

Figure 1.2 General architecture of a production system

Inventories are the physical quantities of materials, products or goods needed for each phase of the operating cycle (supply, production, sales) to ensure the continuous and rhythmical operation of the exploitation activity.

The inventory theory has emerged from the need to ensure rhythmical supply and minimum spending on raw material and material inventories and current consumption inventories in the production process, and on the other hand inventories of finished products and consumer goods in the sale of goods. (Bășanu, G., Pricop M., 2004)

Production uses and generates inventories, and to optimize the production process, their management is *interdependent*, hence the concept of Production and Inventory Management. A

representation of the inventory in the different phases of the production process is presented in Figure 1.3.

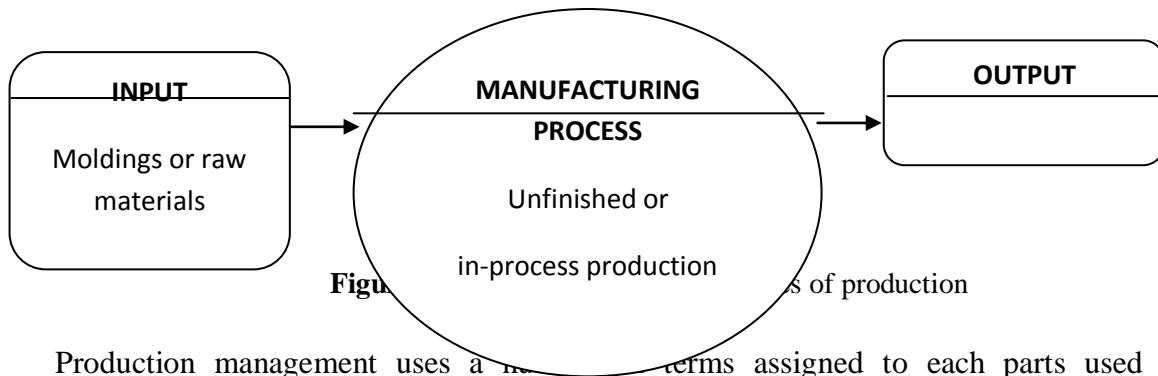

Production management uses a set of terms assigned to each parts used in the manufacturing process. We list and define the terms most frequently used.

The *product* is a very broad concept of good material or service that can be sold to consumers.

The *part* is a monoblock solid body made of a certain material (simple or complex) and bounded by certain geometrical elements: surfaces, curves/edges, dots.

The *assembly* is a reunion of functionally interdependent parts that form a technical system with a well-defined role.

The *article* is a specific notion of production management. The article definition is the following: two objects are defined by the same article if they are interchangeable from the point of view of the user of this article. The use of the article notion allows easy exploitation of the enterprise information system, but requires coding. Thus, each article in the enterprise will be associated with a reference code that will allow the article to be clearly identified and knowledge of some of its features in the case of certain coding systems. Due to the transformations that take place within the production system, the following types of items can be encountered, as appropriate: materials, semi-finished products, components and products.

The *material* is an article that is bought by the enterprise and which is the subject to transformations in the production process.

By *semi-finished product* we understand an article type part or assembly that is an optimal input to the production process in terms of shapes and sizes.

By *component* we understand an article type part or assembly that is purchased by the enterprise and which is assembled within the enterprise without being subjected to other transformations.

By *product* we understand an article type part, subassembly (intermediate products) and final product (finished product) that is sold to consumers.

The *batch* designates a group (quantity) of homogeneous items (semi-finished products, parts, etc.) subject to the same set of actions that take place between two events in the production process.

The *technological process* represents the chronological sequence of technological operations that are performed by a part (sub-assembly/product) in which the operation takes place, if necessary, modify the shape, structure and/or chemical composition of the semi-finished product (work items) input.

2. METHODS. Methods of Production Management Push Stream Management

Evoluția producției și a mediului a condus, în mod firesc, și la evoluția metodelor și tehnicilor de gestiune a activităților de producție. Producția de masă se caracterizează printr-o puternică standardizare a produselor care amplifică problema complexității suprapunerii fluxurilor de producție. Calculul nevoilor de componente a fost dezvoltat pentru a rezolva această problemă și pentru a permite gestiunea strategică a acestui tip de producție. Figura 2.1 prezintă arhitectura

generală a planificării pe baza calculului necesarului de componente. Evolution of production and the environment has naturally led to the evolution of methods and techniques of management of production activities. Mass production is characterized by a strong standardization of products that amplifies the complexity of overlapping production flows. Component needs calculation has been developed to address this issue and to allow strategic management of this type of production. Figure 2.1 shows the general architecture of planning based on the component needs calculation.

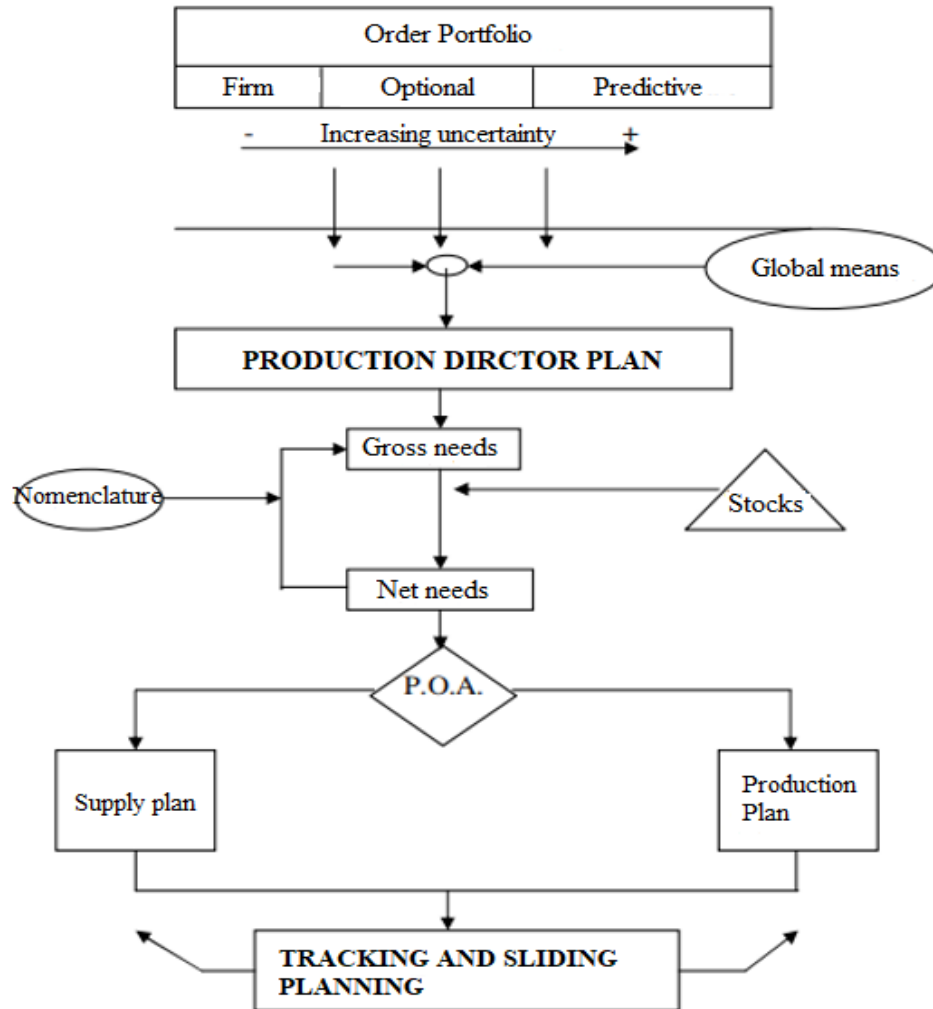

Figure 2.1 Component needs planning

This method of management, called MRP (Material Requirements Planning), was developed in the 1960s.

The planning principle is simple because it consists, from the order book, to the decomposition of orders into assemblies, subassemblies, components, raw materials.

Existing inventories will be taken into account in order to avoid unnecessary production. The starting point for mass production planning is the order book.

The production master plan corresponds to an adjustment of the order book according to the overall production capacity in the medium term.

The calculation of gross and net needs takes into account the structure of the products and the available inventories.

Among the most used methods in calculating needs in mass production we mention: OPT method, MRP 2, JIT, Kanban.

The *Optimized Production Technology (OPT) method* developed in the early 1980s sought to solve the problem of limited capacities in the calculation of needs, the basic principles being:

- *balancing flows rather than capacity*, which means that production must be organized according to the critical resources; the manufacturing batches are variable and different from the transfer batches;

- *eliminating bottlenecks*; developing a production program that takes account of all constraints.

The *MRP 1 method* (1965-1970) was complemented by the *MRP 2 method* (1980-1985) that sought integration of all resource planning activities required for production. *MRP 2* sought to achieve good consistency between all the different plans developed and directly or indirectly linked to product manufacturing: sales, supply, production or financial plans. Figure 2.2 shows the logic of the MRP system.

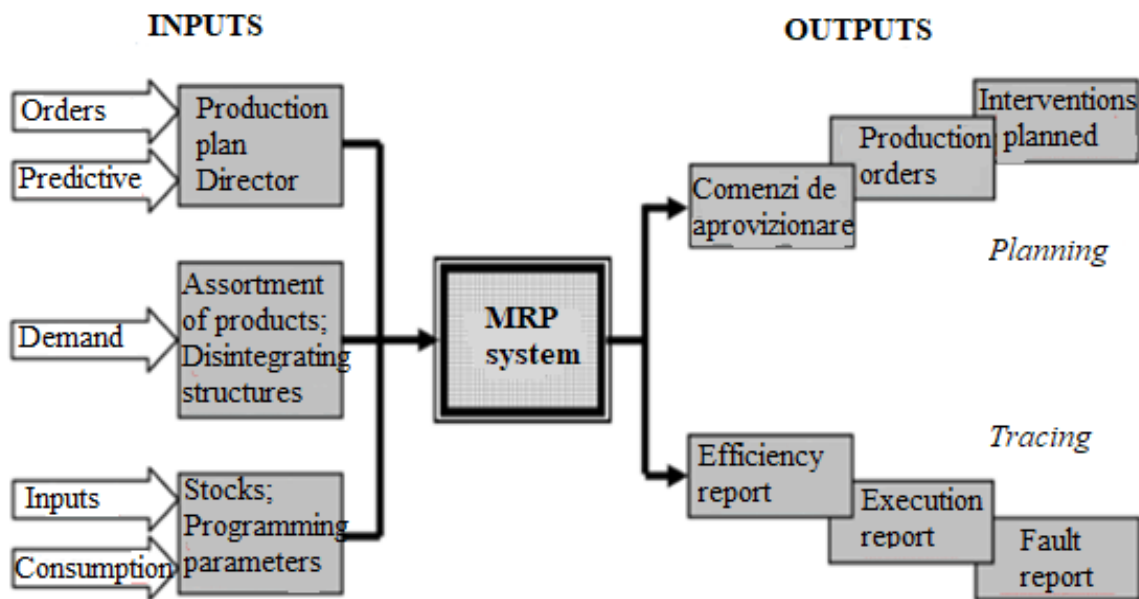

Figure 2.2 Logic of the MRP method

Stream flow management

The continued development of the global economy has led to increased industry competition, the development of concepts and techniques of production management.

Increasing the complexity of the management itself and the global crisis of the early 1970s have been the premises for the emergence of a new type of production management that is responsive to the market demands.

The *Just in Time method* is a set of quantitative techniques of the production management and, more than that, a global enterprise organization solution, even a philosophy. Implementation was first done at Toyota around 1970 on the initiative of Toyota's production and vice president, Taiichi Ohno, and Professor Shigeo Shingo, the one who delivered the concepts method in the industrial and academic environment.

In essence, the logic of the JIT method is as follows: by not knowing precisely what demand to be met (short to medium term), the enterprise must organize itself and be able to react as quickly as possible to produce:

- ✓ The requested product
- ✓ At the desired time
- ✓ In the quantity requested

According to this logic, the manufacture of the products should be done on as small as individual batches (as opposed to the organization of economic batches in the MRP method, which optimized certain production costs) so that the duration between the customer's order and honoring its demand, be as small as possible. Therefore, for the implementation of the method, two major directions of action are needed:

- ✓ Proper organization of the system of production;
- ✓ Increase its reactivity.

The organization of the production system is aimed at applying technical-organizational measures that lead to a reduction in the production cycle's length of production for a part.

These measures are known as continuous improvement methods, these are two major action plans:

- ✓ Elimination of waste of any nature;
- ✓ Respect of people involved in the production process.

Increasing the reactivity of the production system is achieved by considering the relations between the workstations as supplier-consumer relations and the application of the consumption substitution principle: the production task of a workstation is activated by the depletion of the inventory from the downstream workstation.

The post that triggered this process is the last workstation within the System that responds to the customer's request. Therefore, at all stages of the production process, the *downstream workstation* pulls the *upstream workstation*.

Therefore, this production management system is associated with the concept of *stream flow management*.

Production scheduling and leadership is done through the Kanban method. Figure 2.3 illustrates the principle of the Kanban method. (Eduard Laurențiu Nițu, 2015)

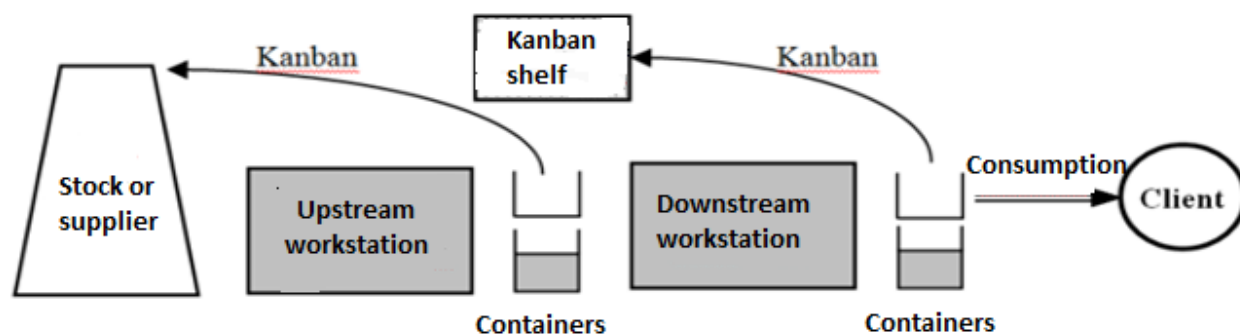

Figure 2.3 Principle of the Kanban method

RESULTS. RESULTS IN THE KANBAN METHOD

Kanban is an integrated method of Operational Management/Production Management that aims to maximize and refine the production process by assigning tag cards attached to components/containers for optimal monitoring of the flow of materials.

Industrial production is configured in consecutive workstation, one on the other, on the technological flow, from left to right. In this configuration, the landmarks progressively pass the production steps. Figure 3.1 shows the route of the parts according to the production flow. (Rohan R., 2004)

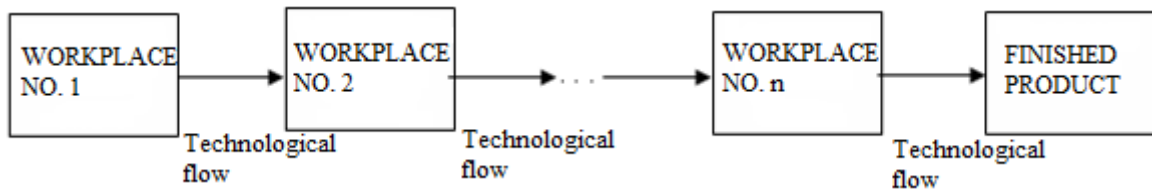

Figure 3.1 Route of landmarks according to the technological flow

The information flow generated by the Kanban method is carried out counter to the technological flow but simultaneously with it. In Figure 3.2, the route is set according to the information flow. (Rohan R., 2004)

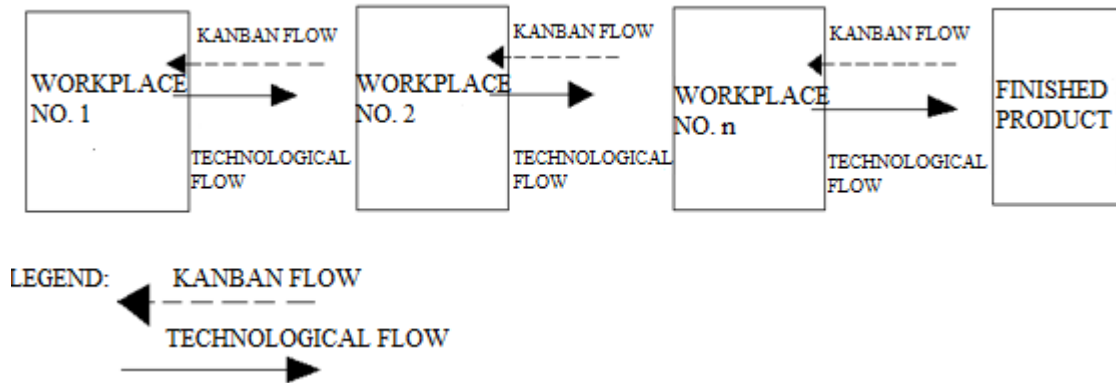

Figure 3.2 Information flow in the Kanban method

The analysis of the technological and informational flow shows that the second workstation processes the benchmarks that are being used at the first workstation. They are in a container, where the second workstation takes the *Kanban* label, which it returns to the first workstation, namely the downstream post. This label is the order or manufacturing order for the first workstation. When the first workstation - downstream - has completed the completion of the containers content, it attaches a label (a Kanban) and the container together with the label is sent to the upstream workstation.

If, from the first workstation, all Kanban are attached to the containers and sent to the second workstation, then the first workstation has interrupted production, waiting for a production order, a Kanban - for at the upstream workstation. Thus upstream production directs downstream production. Figure 3.3 shows the movement of the labels in the Kanban system.

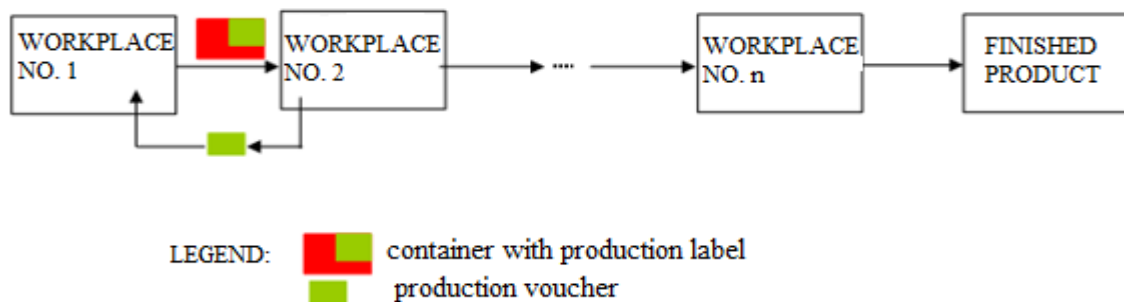

Figure 3.3 Circulation of labels (kanban) and containers

This system of production and dissemination of information is made between all the work stations located on the technological flow, with the indication that each label is individualized. It specifies both the address of the workstation upstream and downstream, so it runs between two successive workstations. Such a tag is called (*Kanban*) *production label*. The use of this label

implies that workplaces are consecutive on the technological flow and that there are storage rooms for containers at both workstations and between two successive jobs.

When working stations are remote from each other, in different workshops, for example, it is necessary to carry out an additional operation for the transport of containers with manufactured parts with Kanban. (Dolea G, 2016)

In the first place, kanban software enables monitoring and tracking of inventory, if calculates the number of labels starting from the situation without making drastic cuts, that is "calm flow of production." The commissioning of the system starts from balancing and sizing the inventories according to the consumption by the beneficiary section. (Dolea G, 2016)

Kanban is also a visual management tool for detecting process irregularities and eliminating overproduction.

Kanban cards have two major functions in production processes. Figure 3.4 shows Kanban flows and types.

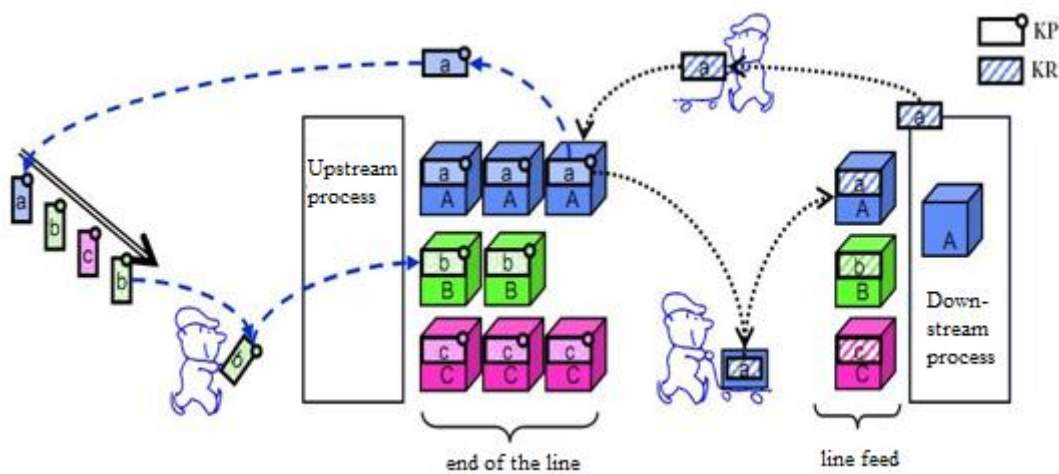

Figure 3.4 Types of Kanban

- The first function is called *Kanban production* – the process signaling to start producing the parts.
- The second is called *Kanban travel* (transportation) - warning workers to move the parts.

Depending on the composition of the manufacturing batch, Kanban production is classified in Kanban production with variable batch and Kanban production with fixed batch.

Kanban production with variable production batch is used for those processes that do not require adjustments when changing the benchmark. Usually, this happens only on the assembly lines, which are flexible and can change the assembled parts without having dead time. (Prioul, A., 2010) Figure 3.5 shows how to work without a fixed production batch.

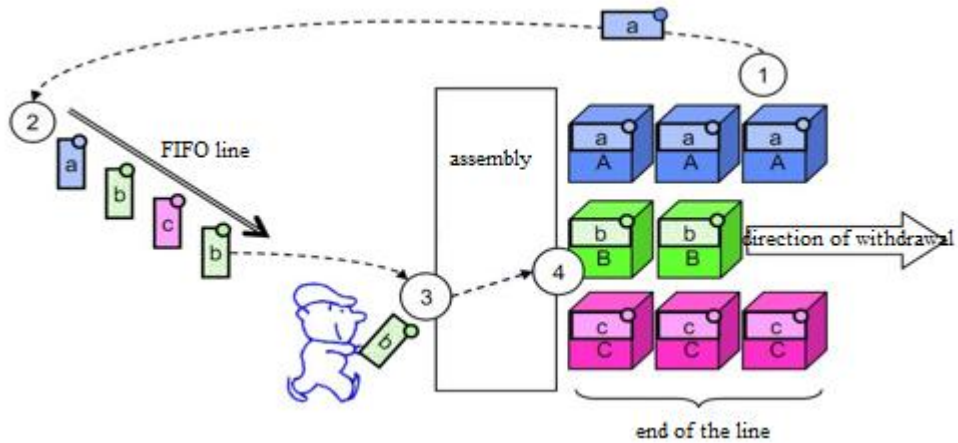

Figure 3.5 Kanban production flow without fixed batch

Kanban production with a fixed production batch is mainly dedicated to the production of parts that are made on machines and tools with tool change or mold. In order for these machines to be efficient and productive, they must produce a certain number of parts after a mold or tool has been changed beforehand.

This number of parts is determined by the duration of a mold and is transposed by creating a fixed batch of products to be manufactured [Prioul, A., 2010].

Figure 3.6 shows the production mode using a fixed batch of parts/cards.

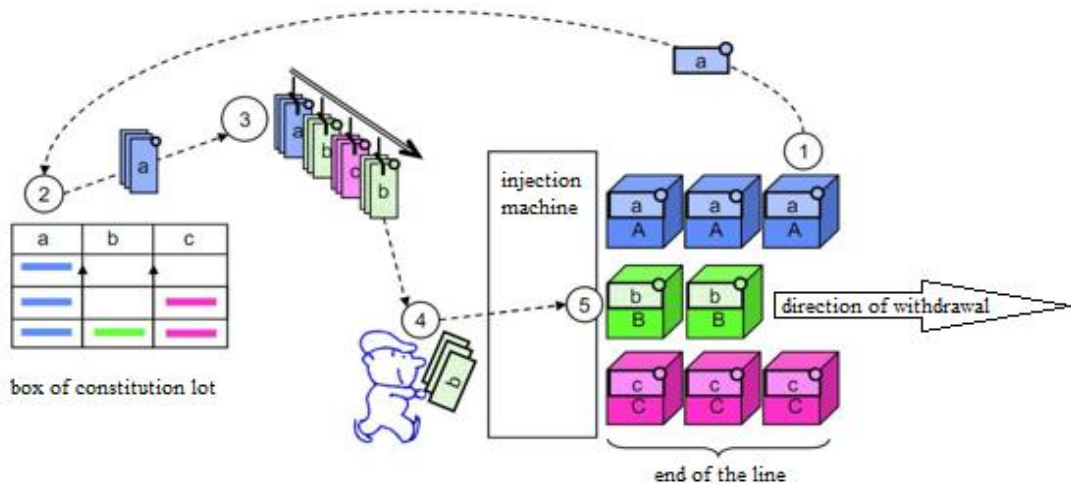

Figure 3.6 Manufacturing mode with Kanban cards fixed batch

Kanban transport (KR) or withdrawal is a withdrawal order of a reference. It is used between processes to order withdrawals from a subsequent process. The circulation of this type of Kanban should aim at the simultaneous transfer of the products and the corresponding information as well as the frequent transfer of the products and the band. Figure 3.7 shows the Kanban's withdrawal flow.

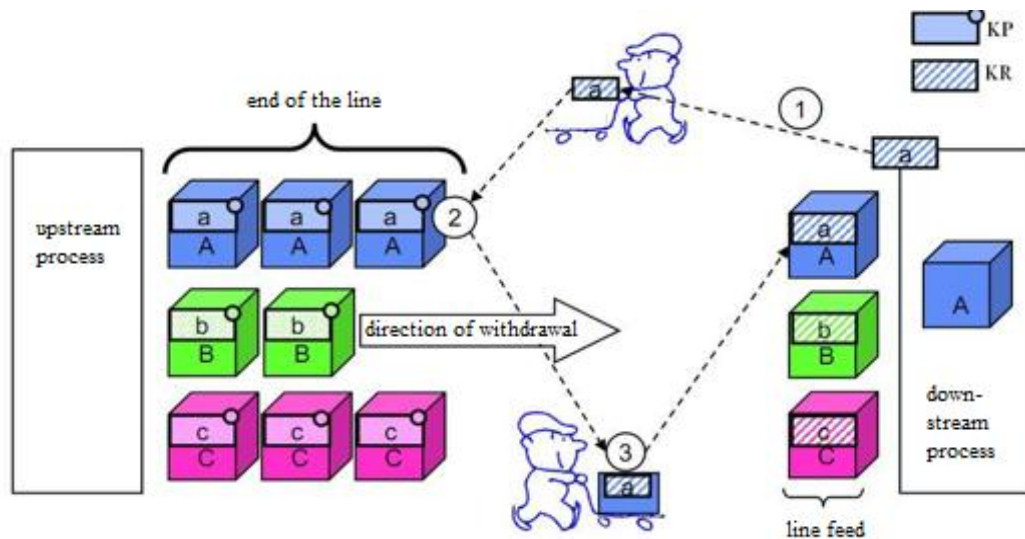

Figure 3.7 Outline of Kanban's withdrawal

Determining the number of kanban cards

The Kanban Card is the work tool that authorizes the transfer of materials during production between successive machining operations. A kanban must contain at least the following information:

- Product data
- State of material, the quantity of products in the container
- Destination of the container

It can be also found other information like:

- Drawing of the part, number of containers in the batch
- Information on the track of the parts in the production unit
 - Information on packaging and treatment of parts

A kanban production system will work in good condition if the kanban number is well established. An important number of kanban allows for fewer ruptures.

A limited number of kanban will involve weak inventory, but if the flows are too large, the risk of rupture increases.

The objective is therefore to calculate a number of labels that make the best compromise between inventory size and service quality.

The method of calculating the kanban number "N" applied to Toyota is expressed in a general manner in this way:

$$N = \frac{(T_w + T_p) \cdot (l + a)}{C} \quad (1.1)$$

In this relationship:

- T_w is the kanban waiting time
- T_p represents the response time of the manufacturing process (between the beginning and the end of the part manufacturing, the waiting time between them)
- l indicates the number of requests in the time unit
- a represents the sizing safety coefficient
- C is the size of the kanban associated batch (example: number of parts in a container) [Soulard, N., 2001].

Calculating the number of labels in circulation in the loop on a particular item is:

$$N = \frac{lot + (C \cdot Tr) + Ss}{Q} \quad (1.2)$$

Batch size is defined by Production Manager:

Tr - Response Time (Response to Request and Delivery)

C - customer consumption

Q - the quantity specified in a container

Ss - the security inventory needed to cover unexpected production

Sizing the Kanban loop

The loop is delimited at the extremities through storage points. Downstream the storage corresponds to the storage of finished products from which the customer comes to supply. Upstream is the storage of raw parts (or intermediate products), is the reserve from which the workshop, run by the Kanban system, comes to take its needs.

All Kanban loops of different customer / supplier workshops are therefore linked via storage points.

It is very important to distinguish the storage point and the waiting point. A possible evolution, when several Kanban loops are, is to turn some storage into expectations, which allows to reduce the level of operations in progress.

Kanban loop is a label circuit of a kanban management system. This circuit is closed, the labels need not go out.

The Kanban loop is placed between the two sections, the beneficiary and executing ones, as shown in Figure 3.8.

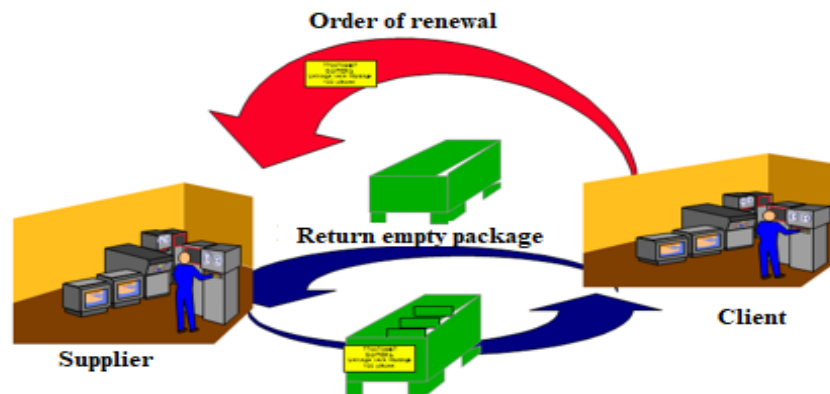

Figure 3.8. Kanban loop

CONCLUSION:

This method is currently being analyzed in detail to determine the total costs generated, and if it proves to be sustainable, it will be implemented across all product families in the production stream for factories that face similar situations.

The benefits of this method are not only to optimize the number of jobs in Kanban, with the impact of improving the entire production process in several directions:

✓ Improvement of the setting times for cutting machines, reduce the losses with the setting times of the different lengths for the canceled circuits;

✓ Improvement of operator errors, due to very small length differences and a similar Kanban root-code, operators were at increased risk of failing to read labels and sending faulty circuits to the assembly lines;

✓ Improvement of space for the Kanban area by effectively removing unused shelves from the production area, thus expanding the traffic lanes in the Kanban areas.

Thus, even if costs are generated by actually increasing the quantities of materials ordered, they are recovered by the savings generated by the optimization of the production process, the elimination of the scrap created due to the mistakes made by the operators in the debit zone as well as by the increase of the production capacity.

BIBLIOGRAPHY

1. Moldovan G., *Managementul operațional al producției*, Economica Publishing House, Bucharest, 2000
2. Bășanu, G., Pricop M., *Managementul aprovizionării și desfacerii*, Economica Publishing House, 2004
3. Eduard Laurențiu Nițu/ Gavriluta Ana/Nadia Belu, *Ingineria și managementul sistemelor de producție*, Pitești, 2015
4. Rohan R., *Ingineria Calității*. Theory and applications, Bucharest, 2004
5. Dolea G, *Management Operațional*, "Dunarea de Jos" University of Galati, 2016

RESEARCH OF WORK ACCIDENTS

Ioan Micle

Lecturer, PhD, "Aurel Vlaicu" University of Arad

Abstract : Work-related injuries affect the business environment and the society as a whole, manifested by affecting health or the loss of human lives and the suffering of employees and members of their families. Less accidents at work entails lower costs for medical leave and disruption of the ordinary activity of the units, avoiding expenses for recruiting and training new staff. Work-related injuries are one of the most acute problems in the field of occupational safety and health. Thus, the statistics show that, both in Romania and in the European Union, the number of fatal work accidents in companies with less than 50 workers is almost double that of large companies. Both human and financial losses caused by work-related accidents could be prevented if employers, workers, trade unions and employers' organizations were aware of the importance of complying with the minimum safety and health requirements at work imposed by the national legislation transposing the EU directives. Each member state of the European Union has adhered to a set of common values, usually represented by European directives in all fields, including in the field of occupational safety and health. The basic principle of the common European policy in the field of occupational safety and health is as follows: every citizen of the European Union has the right to a safe workplace. Work-related injuries represent any serious bodily injury of the employees, which occurred during the program, work process or on the way to and from the workplace and which results in temporary incapacity for work, disability or death. The norms regarding the accidents at work are regulated by Law no. 319/2006 regarding the law of safety at work, implicitly the measures for the prevention of accidents at work. According to the law, the employer has first and foremost the obligation to keep records of work-related accidents that result in an inability to work more than three working days, but also of light accidents, occupational diseases and other dangerous incidents. At the same time, the employer has the obligation to draw up reports for the competent authorities regarding the accidents at work suffered by his employees. Both employees and employers should consult the law when it comes to an accident at work. Thus, the employee must know what his rights are, and the employer must know how to proceed and what his obligations or responsibilities are. The investigation of accidents at work, in its broadest sense, is an activity that is distinguished from the investigation of other facts or events in that they are applicable not only to the forensic methodological rules themselves, but also to the rules expressly provided in the labor law.

Keywords work accident, work accident prevention, work accident research, employers' and employees' obligations, work accident research

1. Investigarea accidentelor de muncă

În accepțiunea sa cea mai largă, este o activitate care se distinge de cercetarea altor fapte sau evenimente prin aceea că ei îi sunt aplicabile nu numai regulile metodologice criminalistice propriu-zise ci și reguli prevăzute expres în legislația muncii sau în alte acte normative speciale.

A. Ce trebuie să cunoască angajații cu privire la accidentele de munca, normele de siguranță care trebuie respectate, dar și drepturile celor implicați.

Asigurarea pentru accidente de munca și boli profesionale reprezintă o asigurare de persoane, face parte din sistemul de asigurări sociale, este garantată de stat și cuprinde raporturi specifice prin care se asigură protecția socială a salariaților împotriva diminuării sau pierderii capacității de muncă și decesului acestora ca urmare a accidentelor de munca și a bolilor profesionale. Asigurarea pentru accidente de munca și boli profesionale garantează un ansamblu de servicii și prestații în beneficiul persoanelor asigurate, în vederea: a) promovării sănătății și a securității în munca și prevenirii accidentelor de munca și a bolilor profesionale; b) diminuării și compensării consecințelor accidentelor de munca și ale bolilor profesionale.

B. Cum sunt reglementate legal accidentele de munca

Accidentele de munca reprezinta orice vatamare corporala grava a angajatilor, care s-a produs in timpul programului, procesului de munca sau pe drumul la si de la locul de munca si care are drept consecinta incapacitate temporara de munca, invaliditate sau deces.

Normele cu privire la accidentele de munca sunt reglementate de Legea nr. 319/2006 privind legea securitatii in munca, implicit si masurile pentru prevenirea accidentelor de munca.

Conform legii, angajatorul are in primul rand obligatia sa tina evidenta accidentelor de munca ce au drept urmare o incapacitate de munca mai mare de trei zile de lucru, dar si a accidentelor usoare, a bolilor profesionale si a altor incidente periculoase. In acelasi timp, angajatorul are obligatia sa intocmeasca rapoarte pentru autoritatile competente privind accidentele de munca suferite de catre angajatii sai.

C. Cum sunt definite si clasificate accidentele de munca

Pentru a intelege mai usor ce incidente pot fi considerate accidente de munca, legea ofera o definitie a termenilor specifici:

a. Accident de munca – presupune vatamarea grava a organismului sau intoxicatia acuta profesionala care s-a petrecut in timpul procesului de munca sau in indeplinirea indatoririlor de serviciu. Se incadreaza in categoria accidentelor de munca doar acele incidente care au provocat incapacitate temporara de munca pentru cel putin trei zile, invaliditate sau deces.

b. Boala profesionala – se refera la o afectiune care s-a produs in timpul exercitarii unei profesii sau meserii, care este cauzata de agenti nocivi fizici, chimici sau biologici, specifici locului de munca. Tot in aceasta categorie intra si suprasolicitarea diferitelor parti ale corpului in timpul procesului de munca.

c. Incident periculos – poate sa reprezinte un eveniment precum o explozie, un incendiu, avariile, accidentele tehnice sau emisiile majore de noxe cauzate de functionarea deficitara a unui echipament de munca sau/si de comportamentul inadecvat al factorului uman, care a afectat sau nu lucratorii, dar care ar fi putut sa aiba asemenea urmari si/sau a cauzat sau ar fi putut sa produca pagube materiale.

d. Accident usor – incidentele care au drept consecinta producerea unor leziuni superficiale care necesita doar acordarea primelor ingrijiri medicale si care au produs incapacitate de munca pentru mai putin de trei zile.

Totodata, accidentele de munca sunt clasificate si in functie de urmarile produse sau de numarul de persoane implicate, astfel:

- accidente care produc incapacitate temporara de munca pentru cel putin trei zile calendaristice
- accidente care produc invaliditate
- accidente mortale
- accidente colective, cand sunt accidentate cel putin trei persoane in acelasi timp si din aceeasi cauza

D. Ce alte evenimente pot fi considerate accidente de munca

Pe langa situatiile prezentate mai sus, exista si alte situatii care, conform prevederilor legale, pot fi incadrate in categoria accidentelor de munca. Aceste evenimente pot fi:

- accidentalul suferit de o persoana care se afla in vizita in intreprindere si/sau in unitate, cu permisiunea angajatorului;
- accidentalul suferit de o persoana care indeplineste sarcini de stat sau de interes public, inclusiv in cadrul activitatilor sportive sau culturale, in tara sau in strainatate, in timpul si din cauza indeplinirii acestor sarcini;
- accidentalul care a avut loc in cadrul activitatilor cultural-sportive organizate, in timpul si din cauza indeplinirii acestor activitati;
- accidentalul suferit de orice persoana din cauza unei actiuni intreprinse din proprie initiativa pentru prevenirea ori inlaturarea unui pericol care ameninta bunul public si privat;

- accidentul care a fost provocat de activitati care, desi nu au legatura cu procesul muncii, s-au produs la sediul persoanei juridice sau la adresa persoanei fizice, in calitate de angajator, ori in alt loc de munca organizat de acesta, in timpul programului de munca, si nu este cauzat din culpa exclusiva a celui accidentat;
- accidente de traseu, daca deplasarea a avut loc in timpul si pe traseul normal de la domiciliul angajatului la locul de munca (si invers) organizat de angajator;
- accidentul suferit in timpul deplasarii de la sediul persoanei juridice sau de la adresa persoanei fizice la locul de munca, sau de la un loc de munca la altul, pentru indeplinirea unei sarcini de munca;
- accidentul suferit in timpul deplasarii de la sediul persoanei juridice sau de la adresa persoanei fizice la care este incadrata ca victima ori de la orice alt loc de munca organizat de acestea, la o alta persoana juridica sau fizica, pentru indeplinirea sarcinilor de munca, pe durata normala de deplasare;
- accidentul care a avut loc inainte sau dupa incetarea lucrului, in cazul in care victima prelua sau preda unelte de lucru, locul de munca, utilajul sau materialele, daca schimba imbracamintea personala, echipamentul individual de protectie sau orice alt echipament pus la dispozitie de angajator, daca se afla in baie ori in spalator sau daca se deplasa de la locul de munca la iesirea din intreprindere sau unitate si invers;
- accidente care au avut loc in timpul pauzelor regulamentare, daca acestea s-au intamplat in locuri organizate de angajator, precum si in timpul si pe traseul normal spre si de la aceste locuri;
- accidentul suferit de lucratori ai angajatorilor romani sau de persoane fizice romane, delegati pentru indeplinirea indatoririlor de serviciu in afara granitelor tarii, pe durata si traseul prevazute in documentul de deplasare;
- accidentul suferit de personalul roman care efectueaza lucrari si servicii pe teritoriul altor tari, in baza unor contracte, conventii sau in alte conditii prevazute de lege, incheiate de persoane juridice romane cu parteneri straini, in timpul si din cauza indeplinirii indatoririlor de serviciu;
- accidente suferite de persoane care urmeaza cursuri de calificare, recalificare sau de perfectionare a pregatirii profesionale, in timpul si din cauza efectuarii activitatilor aferente stagiului de practica;
- accidente care au fost provocate de calamitati naturale precum furtuna, viscol, cutremur, inundatie, alunecari de teren, trasnet (electrocutare), daca victima se afla in timpul procesului de munca sau in indeplinirea indatoririlor de serviciu;
- disparitia unei persoane, in conditiile unui accident de munca si in imprejurari care indreptatesc presupunerea decesului acesteia;
- accidentul suferit de o persoana aflata in indeplinirea atributiilor de serviciu, ca urmare a unei agresiuni.

E important de retinut faptul ca, in cazul accidentelor de traseu, in timpul deplasarii nu trebuie sa existe abateri nejustificate de la traseul normal. Angajatorul trebuie sa tina evidenta traseului parcurs de angajat de la domiciliu si pana la locul de munca si trebuie sa solicite mentionarea traseului de deplasare, dar si perioada totala necesara pentru deplasare in fisa individuala de instructaj SSM (intervalul orar si timpul total)

E. Care sunt drepturile angajatului si ale familiei in cazul unui accident de munca

Daca s-a produs un accident de munca, angajatul are o serie de drepturi care ii permit sa se recupereze sau sa obtina despagubiri. Conform Legii nr. 346/2002, asigurarea pentru accidente de munca si bolile profesionale face parte din sistemul de asigurari sociale si este obligatorie pentru toate persoanele angajate cu contract individual de munca.

Drepturile angajatului in cazul unui accident de munca sunt urmatoarele:

- Reabilitare medicala – angajatul poate beneficia de servicii gratuite, asigurate de CNPP, pana la restabilirea sau ameliorarea starii sale de sanatate. Serviciile medicale

gratuite pot sa includa asistenta medicala de urgenta, serviciile medicale din spital, tratamentul medical ambulatoriu, investigatii de specialitate, tratamente de recuperare, cure balneoclimaterice sau tratamente si programe individuale de recuperare.

- Indemnizatie in urma unui accident de munca – aceasta poate fi obtinuta in baza unui certificat medical vizat de Directia de Sanatate Publica sau de Casa de Pensii, dupa caz, sarcina care ii revine angajatorului. Valoarea indemnizatiei este de 80% din media veniturilor realizate in ultimele sase luni. Daca exista urgente medico-chirurgicale, valoarea indemnizatiei este de 100% din media veniturilor obtinute in ultimele sase luni, fiind acordat pentru 180 de zile in decursul unui an, calculata din prima zi de concediu medical. Concediul medical poate sa fie prelungit cu cel mult 90 de zile, in functie de evolutia starii de sanatate a angajatului.

- Compensatii pentru atingerea integritatii – daca angajatii raman cu leziuni care le reduc capacitatea de munca intre 20-50%, acestia au dreptul sa solicite compensatii de la CNPP, in baza deciziei medicului. Valoarea compensatiilor este stabilita in functie de gravitatea leziunilor, in limita unui plafon de cel mult 12 salarii brute. Compensatiile sunt acordate integral, o singura data, si nu afecteaza celelalte drepturi sau indemnizatii.

- Reabilitare si reconversie profesionala – la solicitarea angajatului, CNPP poate sa ofere aceste servicii. Pe durata cursurilor de calificare si reconversie, angajatul are asigurata o indemnizatie lunara de 70% din valoarea salariului brut primit. Important de retinut ca acesta nu va beneficia pe durata cursurilor si de indemnizatia pentru incapacitatea temporara de munca.

- Rambursari de cheltuieli – dupa caz, CNPP poate sa ramburseze cheltuielile cu transportul de urgenta, dispozitivele medicale implantate in urma interventiilor chirurgicale, ochelarii, aparatele acustice sau protezele care au fost deteriorate in urma accidentelor de munca.

- Despagubiri in caz de deces – trebuie depusa o cerere pentru despagubiri la CNPP, insotita de actele din care rezulta dreptul solicitantului. Valoarea totala a despagubirilor este de patru salarii medii brute, iar plata se face in termen de 15 zile de la data la care a fost admisa cererea. O singura persoana poate sa beneficieze de aceasta despagubire si poate fi sotia/sotul, copilul, parintele, tutorele, curatorul, mostenitorul sau, in lipsa acestora, persoana care dovedeste ca a suportat cheltuielile de deces.

Drepturile de asigurat sunt acordate in baza unui proces-verbal de cercetare a accidentului de munca sau in baza formularului de declarare finala a bolii profesionale.

Conform prevederilor legale, cheltuielile in urma unui accident de munca sunt suportate din bugetul Fondului National Unic de Asigurari Sociale, pana cand este stabilit caracterul de munca al accidentului sau caracterul profesional al bolii. Ulterior, decontarea se va face din contributiile de asigurare pentru accidente de munca si boli profesionale, in forma contributiei asiguratorie pentru munca.

2. Reglementările juridice privind investigarea accidentelor de muncă

a. Implementarea legislației armonizate în domeniul securității și sănătății în muncă în întreprinderile mici și mijlocii”.

Întreprinderile mici și mijlocii (IMM) din România reprezintă 99,7% din numărul total de unități, în care lucrează aproximativ 56,6% din numărul total al lucrătorilor din economie.

Accidentele de muncă înregistrate în IMM constituie una dintre cele mai acute probleme din domeniul securității și sănătății în muncă. Astfel, statisticile arată că, atât în România cât și în Uniunea Europeană, numărul accidentelor de muncă mortale produse în întreprinderile cu mai puțin de 50 de lucrători este aproape dublu față de cel înregistrat în întreprinderile mari.

Atât pierderile umane, cât și cele financiare, cauzate de accidentele de muncă ar putea fi prevenite dacă angajatorii, lucrătorii, organizațiile sindicale și patronatele ar conștientiza importanța respectării cerințelor minime de securitate și sănătate în muncă impuse de legislația națională ce transpune directivele Uniunii Europene.

Fiecare stat membru al Uniunii Europene a aderat la un set de valori comune, reprezentat de obicei prin directive europene în toate domeniile, inclusiv în cel al securității și sănătății în muncă. Principiul de bază al politicii europene comune în domeniul securității și sănătății în muncă este următorul: fiecare cetățean al Uniunii Europene are dreptul la un loc de munca sigur.

Accidentele produse, în perioada 2017-2019 demonstrează că aplicarea de măsuri destinate prevenirii și combaterii unor fapte sau evenimente de natură să prejudicieze, într-o formă sau alta, protecția muncii este absolut necesară într-un stat de drept. Printre măsurile destinate unui asemenea scop, cele cu caracter juridic ori circumscrise domeniului juridic ocupă un loc distinct¹.

Pe plan legislativ, în țara noastră sunt aplicabile o serie de acte normative destinate, pe de o parte, asigurării protecției muncii, iar pe de altă parte asigurării exploatarei și întreținerii corespunzătoare a instalațiilor, utilajelor și mașinilor, la care ar trebui să se adauge unele reglementări destinate consolidării ordinii în muncă în orice activitate economică productivă, mai ales dacă au instalații cu un grad ridicat de pericol în exploatare².

Desigur că în sfera reglementării juridice, o poziție aparte o dețin prevederile Codului penal al României, care incriminează o serie de fapte de natură să aducă atingere siguranței statului, persoanei, precum și patrimoniului public sau privat, fapte având la bază intenția sau culpa autorului, unele având ca modalitate de comitere inclusiv exploziile sau incendiile. Din sfera normativă, amintim reglementările de ordin intern ale ministerelor economice, îndeosebi în domeniile mineritului, chimiei, petrochimiei, siderurgiei ș.a. Problema este în ce măsură mai sunt respectate ele astăzi. O contribuție semnificativă la prevenirea și combaterea accidentelor de muncă, a altor evenimente cauzate de explozii sau incendii, în domeniile menționate, o are însă și cercetarea acestora sub raport judiciar.

În sensul art.5 alin.1 din Legea nr.319/2006, prin accident de muncă se înțelege vătămarea violentă a organismului, precum și intoxicația acută profesională, care au loc în timpul procesului de muncă sau în îndeplinirea îndatoririlor de serviciu și care provoacă incapacitate temporară de muncă de cel puțin 3 zile, invaliditate ori deces.

Este, de asemenea, accident de muncă, potrivit art.30 din Legea nr. 319/2006:

a) accidentul suferit de persoane aflate în vizită în întreprindere și/sau unitate, cu permisiunea angajatorului;

b) accidentul suferit de persoanele care îndeplinesc sarcini de stat sau de interes public, inclusiv în cadrul unor activități culturale, sportive, în țară sau în afara granițelor țării, în timpul și din cauza îndeplinirii acestor sarcini;

c) accidentul survenit în cadrul activităților cultural-sportive organizate, în timpul și din cauza îndeplinirii acestor activități;

d) accidentul suferit de orice persoană, ca urmare a unei acțiuni întreprinse din proprie inițiativă pentru salvarea de vieți omenești;

e) accidentul suferit de orice persoană, ca urmare a unei acțiuni întreprinse din proprie inițiativă pentru prevenirea ori înlăturarea unui pericol care amenință avutul public și privat;

f) accidentul cauzat de activități care nu au legătură cu procesul muncii, dacă se produce la sediul persoanei juridice sau la adresa persoanei fizice, în calitate de angajator, ori în alt loc de muncă organizat de aceștia, în timpul programului de muncă, și nu se datorează culpei exclusive a accidentatului;

g) accidentul de traseu, dacă deplasarea s-a făcut în timpul și pe traseul normal de la domiciliul lucrătorului la locul de muncă organizat de angajator și invers.

În esență, accidentul de muncă este un eveniment neașteptat, determinat de o vătămare violentă a unei persoane participante la procesul de producție, de natură să întrerupă desfășurarea normală a muncii și să aducă prejudicii fizice, morale și materiale victimei, ca și unității în care a

¹Cu privire la problematica juridică a protecției muncii - practic mereu actuală -, a se vedea: S.Ghimpu, I.T.Ștefănescu, Ș.Beligrădeanu, Gh.Mohanu, *Dreptul muncii*, tratat, vol.II, Ed. Științifică și Enciclopedică, București, 1982, p. 186-187; C.Buga, *Protecția muncii*, Ed. Științifică și Enciclopedică, București, 1980; S.Ghimpu, *Dreptul muncii*, Ed.Didactică și Pedagogică, București, 1985, p.257-276.

²I.T.Ștefănescu, *Dreptul muncii*, Ed.Lumina Lex, București, 2000, p.370 și urm.

avut loc³. După cum se subliniază în literatura de specialitate, producerea violentă, neașteptată a unui astfel de eveniment "nu trebuie confundată cu ceea ce este imprevizibil", fortuit, accidentele de muncă fiind în majoritatea cazurilor posibil de prevăzut și, deci, de preîntâmpinat, aspect esențial pentru stabilirea răspunderii juridice⁴.

Clasificarea accidentelor de muncă, potrivit art.31 din Legea nr.90/1996, se face în funcție de mai multe criterii, respectiv de cel al efectelor produse și al numărului de persoane accidentate. Astfel:

- a) accident care produce incapacitate temporară de muncă de cel puțin 3 zile;
- b) accident care produce invaliditate;
- c) accident mortal;
- d) accident colectiv, când sunt accidentate cel puțin trei persoane în același timp și din aceeași cauză.

Această clasificare își are semnificația sa, printre altele și față de modul de sesizare a organelor judiciare care urmează să efectueze cercetarea împreună cu Inspectoratul de stat pentru protecția muncii⁵.

3.. Metodica investigării criminalistice a accidentelor de muncă

Investigarea accidentelor de muncă, în accepțiunea sa cea mai largă, este o activitate care se distinge de cercetarea altor fapte sau evenimente prin aceea că ei îi sunt aplicabile nu numai regulile metodologice criminalistice propriu-zise ci și reguli prevăzute expres în legislația muncii sau în alte acte normative speciale.

Din perspectiva Legii nr. 319/2006, art. 29, cercetarea evenimentelor de muncă se face astfel:

- a) de către angajator, în cazul evenimentelor care au produs incapacitate temporară de muncă;
- b) de către inspectoratele teritoriale de muncă, în cazul evenimentelor care au produs invaliditate evidentă sau confirmată, deces, accidente colective, incidente periculoase, în cazul evenimentelor care au produs incapacitate temporară de muncă lucrătorilor la angajatorii persoanei fizice, precum și în situațiile cu persoane date dispărute;
- c) de către Inspekția Muncii, în cazul accidentelor colective, generate de unele evenimente deosebite, precum avariile sau exploziile;
- d) de către autoritățile de sănătate publică teritoriale, respectiv a municipiului București, în cazul suspiciunilor de boală profesională și a bolilor legate de profesiune.

Art.26(2) - rezultatul cercetării accidentului de muncă se va consemna într-un proces-verbal care va stabili:

- a) cauzele și împrejurările în care a avut loc accidentul;
- b) prevederile din normele de protecție a muncii care nu au fost respectate;
- c) persoanele care se fac răspunzătoare de nerespectarea normelor de protecție a muncii;
- d) sancțiunile aplicate;
- e) persoana juridică sau fizică la care se înregistrează accidentul de muncă;
- f) măsurile ce trebuie luate pentru prevenirea altor accidente.

Art.26(3) în caz de deces al persoanei accidentate în muncă, unitatea medico-legală competentă este obligată să înainteze inspectoratului de stat teritorial pentru protecția muncii, în termen de 7 zile de la data decesului, o copie de pe raportul de constatare medico-legală.

Lărgirea sferei metodologice se impune îndeosebi în ipoteza participării procurorului la cercetare în conformitate cu prevederile art.56 N. C.pr.pen. În cazul infracțiunilor contra protecției

³³ Ioan Micle-Drepl Muncii –curs universitar ed. revizuită Ed. Universității Aurel Vlaicu Arad 2018

⁴S.Ghimpu, A.L.Țiclea, *Dreptul muncii*, Ed.All Beck, București, 1997, p.430 și urm.

⁵Pentru alte aspecte privind relațiile de muncă, a se vedea Al.Athanasiu și C.A.Moarcăș, *Muncitorul și legea - Dreptul muncii*, Ed. Oscar Print, București, 1999.

muncii, urmărirea penală este efectuată obligatoriu de către procuror, singurul abilitat să stabilească cauzele și împrejurările producerii accidentului, pentru a stabili dacă acesta întrunește elementele constitutive ale unei infracțiuni contra protecției muncii.

Amintim, în acest context, că, potrivit prevederilor legale, conducerile persoanelor juridice, agenților economici în care au avut loc accidente de muncă colective, mortale ori care au produs invaliditate sunt obligate să anunțe de îndată Inspectoratul de stat teritorial pentru protecția muncii și organele de urmărire penală, respectiv Parchetul și Inspectoratul de poliție.

Un alt element de specificitate al investigării este determinat nu numai de faptul că ea se efectuează în funcție de particularitățile fiecărui caz în parte, ci și de componența echipei care o realizează, aceasta având o compunere complexă.

Astfel, alături de procurorul competent să efectueze urmărirea penală în cauză, de organele de poliție, participă și specialiști din domeniul în care a avut loc evenimentul, inclusiv medicul legist, dacă accidentul a provocat rănirea sau moartea unor persoane.

Precizăm că echipa care efectuează cercetarea infracțiunilor contra protecției muncii nu se confundă cu „comisia de cercetare a accidentelor de muncă”, desemnată de conducerea persoanei juridice, în ipoteza unor evenimente care au drept consecință invaliditatea temporară de cel puțin o zi a unui angajat.

De asemenea, ea nu trebuie confundată nici cu „echipa de cercetare” a unor evenimente de genul avariilor determinate de incendii sau de explozii.

De regulă, în aceste cazuri comisia de cercetare este formată din președintele comisiei tehnice de prevenire și stingere a incendiilor, șeful compartimentului în care a avut loc evenimentul, specialiști în domeniu, inclusiv cadrele tehnice chemate să supravegheze și să conducă activitatea de pază și de stingere a incendiilor, împreună cu conducătorul formației civile de pompieri.

Sunt situații în care aceste comisii sunt numite de conducerea forurilor superioare, a ministerelor, iar în împrejurări deosebite, cercetarea este efectuată de către o comisie guvernamentală, ancheta judiciară propriu-zisă realizând-o însă organele stabilite de lege.

3.1. Principalele aspecte ce trebuie clarificate prin investigarea accidentelor de muncă

Principalele probleme care trebuie clarificate prin investigarea unui accident de muncă, probleme care sunt comune și evenimentelor sau avariilor din industria minieră și petrochimică, provocate de explozii sau incendii, sunt, în esență, următoarele⁶:

1. Stabilirea cauzelor accidentului. Cauzele accidentului care, deși sunt de o mare diversitate, se clasifică, de regulă, în două mari categorii: cauze de natură tehnică și cauze de natură organizatorică. În ipoteza unor avarii, cum sunt cele provocate de explozii sau incendii, cauzele pot fi și consecința unor acțiuni intenționate, premeditate⁷.

Cauzele de natură tehnică, mai frecvente fiind cele determinate de funcționarea defectuoasă a instalațiilor și utilajelor, uzura prematură a aparatelor, mașinilor sau instalațiilor, calitatea necorespunzătoare a materialelor, defecțiuni în aprovizionarea tehnică. Cauzele de natură organizatorică, frecvente fiind lipsa luării unor măsuri corespunzătoare de protecție a muncii, neglijențe în procesul de producție, în exploatarea mașinilor, utilajelor, instalațiilor, superficialitate în respectarea normelor tehnice de securitate a muncii sau indisciplina.

2. Determinarea împrejurărilor în care a avut loc accidentul. Determinarea împrejurărilor în care a avut loc accidentul sau evenimentul prezintă interes pentru stabilirea elementelor pe baza cărora să se facă o încadrare juridică corectă a faptei.

⁶C.Suciu, *Criminalistica*, Ed.Didactică și Pedagogică, București, 1972, p.637-638; C. Aionițoaie, *Curs de criminalistică*, vol.III, *Metodica criminalistică*, partea a II-a, editat de Școala militară de ofițeri a Min. de Interne, București, 1977, p.63 și urm.; A.Ciopraga și I.Iacobuță, *Criminalistica*, Ed.Chemarea, Iași, 1997, p.323; I.Mircea, *Criminalistica*, Ed.Lumina Lex, București, 1998, p.185.

⁷S.Ghimpu, I.T.Ștefănescu, Ș.Beligrădeanu, *supra cit*, p.224-227; C. Buga, *supra cit*, p.64-67.

Frecvent, pentru încadrarea evenimentului în categoria accidentelor de muncă, trebuie stabilit dacă acesta s-a produs în timpul procesului de muncă, și dacă cel accidentat era în curs de îndeplinire a atribuțiilor sale de serviciu.

3. Determinarea consecințelor accidentului. În investigarea acestor cauze, organul judiciar are obligația să stabilească cu exactitate consecințele accidentului de muncă, inclusiv pericolele apărute prin nerespectarea normelor de protecție a muncii sau a altor norme cu caracter tehnic și existența raportului de cauzalitate între acțiunea ori inacțiunea persoanelor responsabile și rezultatul produs.

Aceste aspecte sunt și ele deosebit de importante pentru încadrarea juridică a faptei. De pildă, dacă accidentul s-a soldat cu moartea unei persoane, ne vom afla în fața unui concurs ideal de infracțiuni: infracțiune contra protecției muncii și ucidere din culpă⁸.

4. Stabilirea prevederilor legale care au fost încălcate. Normele legale de protecție a muncii care au fost încălcate ori alte norme prin care se stabilesc măsuri tehnice sau organizatorice privind procesul de producție, exploatarea, întreținerea utilajelor, instalațiilor și mașinilor, condițiile de aprovizionare cu materiale și combustibili, trebuie să fie cunoscute pentru o corectă stabilire a răspunderii penale, civile sau administrative.

5. Identificarea persoanelor care răspund de organizarea și conducerea procesului de producție. În această categorie intră atât persoanele care au obligația să ia măsurile de protecție a muncii, cât și cei care trebuie să le respecte, în scopul stabilirii cu exactitate a formei de vinovăție (intenție sau culpă) în funcție de care se va aplica sancțiunea penală și, firește, va fi încadrată juridic fapta comisă.

6. Inițierea măsurilor de prevenire a altor accidente. Măsurile tehnice și organizatorice de prevenire a altor accidente sau avarii în sectorul respectiv reprezintă o problemă deosebit de importantă, de a cărei rezolvare răspund, în egală măsură, conducătorul procesului de producție din compartimentul în care s-a produs evenimentul și specialiștii chemați în acest scop.

3.2. Cercetarea la fața locului a accidentelor de muncă

Cercetarea la fața locului a accidentelor de muncă este o activitate cu o importanță particulară, care nu poate fi pusă la îndoială, de calitatea acesteia depinzând efectiv întreaga rezolvare a cauzei. Pentru aceasta se impune efectuarea cercetării cu maximă urgență de către echipă, în componența căreia vor intra organele competente să efectueze cercetarea.

Este firesc ca primele măsuri să vizeze, în exclusivitate, acordarea primului ajutor victimelor accidentului de muncă sau avariei, limitarea sau înlăturarea pericolelor iminente, repunerea în funcțiune cât mai urgent a instalațiilor și utilajelor.

Cercetarea propriu-zisă a locului faptei urmează să se desfășoare, în linii mari, potrivit regulilor tactice criminalistice proprii acestei activități procedurale, parcurgând aceleași faze, statică și dinamică, desigur, după luarea primelor măsuri și după pregătirea prealabilă a cercetării.

După cum rezultă din practica de specialitate, una dintre primele probleme căreia trebuie să i se acorde o atenție deosebită o constituie stabilirea modificărilor produse la locul accidentului sau avariei. Privitor la acest aspect, amintim că însuși legiuitorul a interzis orice schimbare a poziției obiectelor, de orice fel, care au fost antrenate în accident.

O singură excepție de la această regulă permite modificarea stării inițiale, și anume dacă aceasta ar putea produce alte accidente sau ar putea periclita viața și sănătatea oamenilor ori securitatea întreprinderii. În această ipoteză, înainte de modificarea locului, va fi fixată imaginea

⁸V.Papadopol, M.Popovici, Repertoriu alfabetic de practică judiciară în materie penală pe anii 1976-1980, Ed.Didactică și Pedagogică, București, 1982, pct.6.

inițială, vor fi efectuate schițe care urmează să fie puse la dispoziția organelor judiciare (art.7 din HCM nr.2896/1966).

Această problemă este deosebit de importantă, deseori organele judiciare fiind confruntate cu încercări de modificare intenționată a locului evenimentului efectuate de cei care pot fi găsiți vinovați de producerea accidentului și, uneori, chiar de responsabilii sectorului de activitate care doresc să evite diverse neplăceri.

3.3. Obiectivele cercetării propriu-zise la fața locului

Direcțiile principale asupra cărora trebuie să-și concentreze atenția membrii echipei de cercetare pot fi structurate astfel:

a. Stabilirea poziției, stării inițiale a instalațiilor, mașinilor și utilajelor, interesând, printre altele, dacă erau sau nu în funcțiune înainte de accident, dacă erau manevrate de personalul muncitor autorizat, dacă nu au fost observate anomalii în funcționare ș.a.

b. Cercetarea minuțioasă a urmelor, în acest scop acordându-se atenție descoperirii, fixării și ridicării tuturor categoriilor de urme, de mijloace materiale de probă care pot servi la clarificarea împrejurărilor producerii evenimentului.

c. Examinarea minuțioasă a victimei, dar numai în ipoteza în care nu a fost transportată de la locul accidentului, în vederea stabilirii cauzei morții, a raportului de poziție față de mașinile, instalațiile sau utilajele antrenate în accident.

d. Verificarea și ridicarea documentelor {registre, jurnale), a înregistrărilor, diagramelor etc, care pot conține date privitoare la desfășurarea procesului tehnologic, la starea instalațiilor, la luarea măsurilor corespunzătoare de protecție a muncii, la respectarea acestora, la efectuarea de revizii.

e. Clarificarea eventualelor împrejurări negative în starea de fapt a locului accidentului, împrejurare de natură să ofere indicii privind încercarea de disimulare a naturii evenimentului produs.

f. Cunoașterea specificului și particularităților locului evenimentului, interesând atât procesul de producție propriu-zis, cât și modul de supraveghere, legăturile cu alte compartimente de activitate pe linia fluxului tehnologic al aprovizionării, întreținerii și reparațiilor.

g. Inițierea primelor măsuri tehnice și organizatorice de prevenire a altor evenimente, ori de extindere a celor în curs de cercetare, la compartimente învecinate, măsuri care trebuie aplicate de îndată, organele judiciare având obligația să supravegheze modul de punere a lor în aplicare.

h. Ascultarea martorilor oculari, a victimelor (numai dacă acest lucru este efectiv posibil), a responsabililor procesului de producție, a oricărei persoane care poate oferi date privitoare la evenimentul produs, este o activitate care se va desfășura în paralel cu cercetarea locului evenimentului. Și în acest caz, este necesar să se procedeze cu maximă urgență la ascultare, cu efectuarea ascultării fiind însărcinați o parte dintre membrii echipei. Considerăm indicat să se procedeze la o ascultare concomitentă a factorilor implicați direct în procesul de producție (director, șef de secție, de atelier, de abataj, maistru, șef de echipă sau brigadă etc), inclusiv a celor cu responsabilități pe linia procesului de producție.

Fixarea rezultatelor cercetării locului unui accident de muncă se face prin mijloacele cunoscute, procesul-verbal fiind principala modalitate de consemnare a acestora. Procesul-verbal încheiat de către organele de urmărire penală cu prilejul cercetării locului faptei, în conformitate cu prevederile art.90 și 91 C.pr.pen. nu trebuie confundat cu procesul-verbal încheiat de inspectoratul de protecția muncii, uneori, în practică, ultimul înlocuindu-1 pe primul.

Procesul-verbal va fi însoțit de fotografii, de schițe, de înregistrări video. ori de filmari.

Ultimele două tipuri de înregistrări, mai ales cele videomagnetice, au devenit în prezent deosebit de utile în fixarea rezultatelor cercetării, îndeosebi în împrejurări de genul avariilor provocate de incendii, de explozii soldate cu consecințe deosebit de grave. Aceste înregistrări pot fi făcute încă din momentul sosirii la fața locului a echipei de cercetare, fiind surprinse imagini din momentul activității de stingere a incendiilor, de salvare a victimelor, de limitare sau înlăturare a pericolelor. Insistăm asupra importanței înregistrărilor videomagnetice, mai ales în ipoteza accidentelor sau avariilor cu consecințe grave cum sunt, de exemplu, cele din domeniul chimic și

petrochimic, minier, unde activitatea echipelor de intervenție, a unităților de pompieri, fără a mai lua în considerare consecințele efective ale exploziei sau incendiului, determină modificări importante în aspectul locului faptei.

3.4. Obiectul expertizei accidentelor de muncă

Stabilirea cauzei producerii unui accident de muncă, a împrejurărilor în care acesta a avut loc și a posibilităților de evitare de care au dispus părțile implicate.

Printre problemele care se pot rezolva în cadrul acestui gen de expertiză, pot fi enumerate :

- a. dacă utilajul sau instalația la care a avut loc evenimentul era în stare de funcționare și funcționarea decurgea normal fără opriri sau șocuri;
- b. dacă avea în dotare toate mijloacele de protecție și securitate prevăzute de normele de securitate și igienă a muncii în vigoare la data producerii evenimentului;
- c. dacă traumatismele s-au produs în locul și la instalația incriminată;
- d. dacă evenimentul a avut loc și se putea produce spontan ca urmare a neatenției sau a echipării neconforme cu normele de securitate în muncă;
- e. dacă evenimentul s-a produs ca urmare a uzurii peste limita admisă a cablurilor, suporturilor, apărătorilor, încărcării peste limita admisă (ca sarcină și/sau gabarit) etc;
- f. dacă evenimentul s-a produs ca urmare a intervenției neautorizate a victimei asupra utilajului (instalației) sau a unei terțe persoane.

3.5 Efectuarea altor acte de urmărire penală

Efectuarea altor acte de urmărire penală, în mod evident necesară pentru clarificarea, sub toate aspectele, a accidentului, pentru stabilirea vinovăției, a responsabilității juridice sau administrative care revine fiecărei persoane implicate în accident. Dintre actele de urmărire penală efectuate în aceste cazuri, mai frecvente sunt următoarele:

1. Audierea martorilor. Audierea martorilor, atât a celor oculari, cât și a celor care au cunoștință despre particularitățile locului accidentului, are drept scop obținerea de date despre starea și comportarea victimelor înainte de producerea evenimentului, despre funcționarea instalațiilor, precum și despre orice alte situații speciale sesizate.

Vor fi adresate întrebări și în legătură cu modul de asigurare ori respectare a măsurilor de protecție a muncii, precum și despre măsurile tehnice vizând asigurarea securității funcționării mașinilor, utilajelor ș.a.

2. Ascultarea învinutului sau inculpatului. Ascultarea inculpaților, a celor responsabili de buna desfășurare a procesului de producție, de luarea măsurilor de protecția muncii, vizează clarificarea modului în care au fost inițiate, respectate -aceste măsuri, dacă ele au fost bine cunoscute, dacă s-a controlat în mod eficient și permanent respectarea lor.

De asemenea, trebuie stabilit în ce măsură personalul muncitor de deservire a cunoscut parametrii de funcționare a instalațiilor și dacă a fost bine instruit în acest scop, inclusiv dacă a fost autorizat să lucreze în locul sau cu instalația respectivă.

3. Disponibilitatea de expertize judiciare. Prin disponibilitatea de expertize judiciare se urmărește îndeosebi clarificarea aspectelor de natură tehnică, a circumstanțelor de loc, de timp și de mod în care s-a produs accidentul ori avaria.

Astfel, expertizele tehnice vor avea ca obiect, de exemplu, stabilirea cauzelor funcționării defectuoase a instalațiilor ori utilajelor ca și a posibilităților de apariție a unor anomalii de natură mecanică, fizică sau chimică în funcționarea utilajelor.

La rândul lor, expertizele criminalistice, îndeosebi cele traseologice, au rolul de a oferi date referitoare la dinamica producerii accidentului, prin examinarea și interpretarea urmelor descoperite la fața locului⁹.

⁹T.C.Medeanu, Disponibilitatea și valorificarea constatărilor tehnico-științifice și expertizelor tehnice în accidentele de muncă, în R.C.C., nr.1/1999, p.175 și urm.

Expertizele medico-legale sunt destinate examinării persoanelor rănite, a victimelor, a leziunilor provocate prin accident, în scopul stabilirii cauzelor și naturii lor reale și al determinării corecte a incapacității de muncă¹⁰.

Pe lângă activitățile de mai sus, frecvent sunt necesare ridicări de obiecte și de înscrisuri, percheziții, uneori confruntări. Dacă este posibil, se pot efectua și reconstituiri, mai ales dacă este necesară verificarea declarațiilor unor martori sau inculpați. Din punct de vedere tehnic se pot face și experimente de natură mecanică, fizico-chimică ori chimică etc, care, însă, nu se confundă cu reconstituirea în accepțiunea sa procesual-penală. În consecință, organele judiciare vor apela la întreaga gamă de mijloace legale de probațiune pentru stabilirea adevărului.

BIBLIOGRAPHY

Ioan Micle-Dreptul Muncii –curs universitar ed. revizuită Ed. Universității Aurel Vlaicu Arad 2018

Ioan-Marius Aron. Accidentul de muncă dr. - București : Universul Juridic, 2014

Țiclea Alexandru Tratat de dreptul muncii Ed. a V-a Edit. Universul Juridic , București 2011

Țiclea Alexandru Tratat privind raspunderea pentru daune in raporturile de munca Edit. Universul Juridic , București 2011

Razvan Anghel , Georgiana Anghel-Tudor , Daniel Nicola-Gheorghiu , Ionela-Diana Patrasc-Balan , Alin Vasonan Editura: C.H. Beck 20191. Legea nr. 319/2006 privind securitatea și sănătatea în muncă

2. Normele metodologice de aplicare a prevederilor Legii nr. 319/2006 aprobate prin H.G. nr. 1425/2006, modificate și completate ulterior

3. Ghid pentru întocmirea dosarului de cercetare a evenimentelor – elaborat de Inspekția Muncii din cadrul Ministerului Muncii, Familiei și Protecției Sociale

¹⁰Gh.Scripcaru, M.Terbancea, *Patologie medico-legală*, ediția a II-a, Ed.Didactică și Pedagogică, București, 1983, p.32; autorii precizează că examenul medico-legal al unim accident de muncă servește la stabilirea cauzelor medicale care l-au provocat sau favorizat. VI.Beliș, *Medicină legală - curs pentru facultățile de drept*, Ed.Juridică, București, 2000, p.160 și urm.; problematica accidentelor de muncă se poate regăsi în abordarea accidentelor de trafic.

STRATEGIC RISKS MANAGEMENT FACING FACTORS OF INTERNATIONAL ENVIRONMENT

Oriana Helena Negulescu

Lecturer, PhD, "Transilvania" University of Braşov

Abstract: *International environmental factors cause strategic risks that influence the coherence and success of the organization's strategy. In order to reduce these risks, the management must continuously scan external factors and adapt the strategies of organizations. The paper aims to present the main characteristics of the international economic environment and the concept of strategic risk. Also, managerial actions are proposed to lead to the reduction of the main strategic risks and the adaptation of the organization's strategy to the complexity of the international environmental factors. The research methodology is based on bibliographic references, analysis and own judgment.*

Keywords: *strategy, strategic risks, international environment factors, management, organization*

1. Introduction

Many organizations from different countries started to go internationally. Some of them are selling products and services, others go overseas to manufacture parts or products.

Among the main reasons that an organization goes internationally could be mentioned: to acquire resources at a lower opportunity cost (raw materials, parts, labour force etc.), to expand their markets and to take advantage of the business cycles and the economy of scale.

However, the management is designing a strategy to internationalize the company's activity successfully. But, the international environment factors (geo-political, economic, technological, social, cultural and ecological) that are influencing the coherence of the businesses are complex and uncertain. These factors may put at risk the entire business.

In this context, the paper is aiming to present: the main characteristics of the international economic environment; the concept of strategic risk, the sources of strategic risk. Finally, a conceptual model for the strategic risk management process is proposed.

The methodology of the research is based on study of references, analysis and own judgment.

2. Characteristics of international environment

In the 21st century, the entire world economy is undergoing transformation and restructuring, either on its own initiative or guided by the International Monetary Fund and the World Bank, or by other actors with world power. Sanders et al (1996) state that the intensification

of global competition requires the restructuring of more and more industries to adjust the new global forces that govern the world economy today.

The main trends of the world economy, according to Kol (1996) are:

- regionalization and formation of blocks;
- globalization of investments and production;
- fragmentation of production processes and markets;
- strategic international trade policies;
- changes in the level of managerial decisions.

The main feature of the international environment is complexity. According to Stampleton et al (2004) complexity is associated with volatility and risk.

The complexity of the international environment is determined by four factors that impose the processes of change in organizations (Doval, 2008), namely:

- the differences between the organizational environment conditions in different countries;
- environmental volatility;
- continuous change of environment and
- managerial risk.

Existing national differences between organizational environmental conditions

Organizations operating in other countries face a number of differences from the known environment in their country of origin and innovations that make their managerial strategies subject to change. Among the common differences can be exemplified:

- methods of sale, distribution and advertising (direct sale, through local or foreign dealers, through its own distribution network, etc.);
- national culture (values, norms and practices);
- technological environment (level of technologies used, technical and functional level of equipment, level of use of computers, mechanization, etc.);
- knowledge (technical, marketing, academic level, learning and using languages of international circulation, etc.).

Environmental volatility

In general, the international environment is volatile, unpredictable. The more complex the remote external environment, the more difficult are the predictions in the managerial strategies and in the decision-making process. The complexity of the international environment puts organizations in a position to make quick decisions to deal with unpredictable changes.

Among the factors leading to the increase in the volatility of the international environment, according to Buckley and Casson (1998) are: the diffusion of technology, the liberalization of international trade and capital markets and the competition of imports and the threats of exports.

- The diffusion of technology has led to an increase in the number of industrialized countries, so that sales of products and services in these countries face unforeseen difficulties (For example: supermarkets, online sales).
- Liberalization of international trade and capital markets makes shockwaves travel faster and have a deeper impact (eg, bank interest rates, exchange rates).
- Import competition and export threats cause shocks to the international market (For example, the price of oil).

Continuous change of environment

The international environment is constantly undergoing the process of change. The transformations take place in technological, informational, structural, relational, cultural and human values, amplifying the complexity and volatility of the environment. For example, telecommunications, consumer conception, labor force mutations, alliances and partnerships) between competitors or between producers.

Managerial risk

The complexity of the international environment facilitates the risk of making erroneous decisions or with unfavorable consequences in the organization's activity. In order to reduce the risks associated with the decisions, the management acts in the direction of improving the technology of collecting and processing information, continuous monitoring of the environment and identifying changes in the environment as early as possible.

3. The concept of strategic risk

Strategic risk is the risk that a company's business decisions will fail (Business Dictionary). Strategic risk is often a major factor in determining a company's value, especially if the company declines sharply in a short period of time. Due to this fact and its influence on compliance risk, it is an important factor in modern risk management.

External risks are manifested in the environment in which the company operates, of which:

- Political risks refer to changes that can radically change the economic environment in which the company exports most of its products (country risk);
- Financial risks affect the company's results as a result of changes in market conditions. These risks are beyond the control of the company. Hence the need to identify and measure short-term risks and, first and foremost, price and currency risk;
- Contractual risks, which refer to the non-fulfillment of the obligations assumed by the partner within the contracts;
- Environmental risks, which refer to strategies that lead to increased pollution, excessive consumption of natural resources, waste of raw materials, etc.

In order to avoid risks in developing a strategy, their nature must be taken into account and ways of controlling them identified.

Mikes and Kaplan (2013, 2015) suggest that the effectiveness of risk management also depends on the different types of risk managed. The authors distinguish three types of risks: preventable, strategic and external.

The preventable risk arises from routine or illegal operational breakdowns of employees, incorrect or inappropriate actions. The managerial effort should seek to minimize the incidence of these events as they are inherently harmful.

External risk arises from events that the company cannot influence. As such, they are inevitable and unpredictable and the approach is linked to the firmness of actions after events.

Strategic risk is taken voluntarily to generate a higher level of profit. Managers can identify and influence both the probability and the impact of strategic risk, but the residual risk will always remain. As suggested by Bromiley et al. (2016), strategic risk can be seen as the risk associated with strategic options. The strategy is concerned with the direction and sphere of action of a company in the long run and is achieved through strategic options / choices that involve decisions at different levels (corporate, business, operational).

Chateterjee (2010) proposes 3 important risk categories in strategic management:

- The risk related to the demand, represents the risk that the offered products / services will not be bought by the clients at the expected level;
- Competitive risk, is the risk that the actions taken are copied by competitors and customers are stolen;
- The risk related to capabilities, represents the risk that the company may not be able to provide value to customers, keeping the value for the company's shareholders.

The author recommends a set of three actions to identify and mitigate these three risks when developing a strategy:

- Ensuring that the products / services provided are those for which customers are willing to pay, regardless of the company's internal objectives, but also avoiding what customers do not want;
- Choosing between a differentiation strategy to avoid competitive risks and one based on low prices to avoid demand-related risk; In general, a differentiation-based strategy does not require high advertising costs. A set of key objectives will be set that can be identified and adapted in real time. Key objectives must be well defined, measurable and communicated to all employees.

- Ensuring that the company's sales capacity is sufficient. The clarity with which managers can define key objectives determines the clarity with which they can identify the essential capabilities to make the business model work.

4. Sources of strategic risk

Myrna (2014) considers 5 sources of risk in strategic management, respectively: unhealthy concentration, unforeseen events with high impact, superior competitive solutions, insufficient development investments and insufficient volume and focus.

Unhealthy concentration

Unhealthy concentrations make a company vulnerable to losing a business key - a major customer, a specially qualified employee, a custom car or a single raw material supplier. Managing this risk requires balancing competitive demands on resources. Operational needs are immediate and can easily lead to imbalance, with the most obvious risk for revenues from an immediate concentration (customers, suppliers, products or market).

High impact unforeseen events

These include natural disasters, plant fires or an economic accident.

Superior competitive solutions

The five-year best systems strategy highlighted the need to identify, develop and grow a new business at over 20% of total revenue. Given the product life cycle, market sales or new products do not reach their potential overnight, as it takes time to build a customer base and volume. It can take over four years for a product to reach 25% of its annual potential. If risk management depends on sales in a new market to replace an expected decline, a new business must be built in advance. For the best systems, the smart strategy is to identify and enter the “growth” stage of the new business before the main activity enters the “decline” stage, either through its organic growth or through the acquisition of a new business.

Insufficient development investment

A company's strategy is a mixture of exploration and exploitation. Once exploration has identified major opportunities, successful strategies move to the exploitation stage. At least once a year, the company's strategy needs to be reviewed and the balance between exploration and operation checked.

Insufficient volume and focus

Each year, the company, the competition and the industry can become smarter with an additional twelve months of experience. So the company's strategy must include a roadmap to become more competitive. Each time management moves along the Experience Curve, learn how to spend less to sell the product. This forms a virtuous cycle - the more it is produced, the cheaper it is

to produce the next product. The cheaper the next product, the more competitive the company becomes, assuming that it follows a strategy of continuous improvement.

Another source of strategic risk is outsourcing and especially international or global outsourcing. Outsourcing refers to activities performed by people who are not full-time employees or by other companies that are performed locally, in the country of origin or in other offshoring countries (Navarro, 2010). Any of the outsourced activities, whether supply, marketing, security or production, involve a risk, especially if the outsourcing is done in fast-growing countries, if the costs have not been negotiated through long-term contracts. But, it can also bring benefits, if the right decision is made.

Navarro (2010) states that in addition to outsourcing and offshore, there is another strategy to reduce risks, namely diversification. This can be: diversification of business divisions and geographical diversification.

The diversification of business divisions can be used to build a natural hedge of risk, in order to reach more stable gains during the economic cycle. Two business divisions offer a natural hedge of risk if they are negatively correlated during the business cycle.

Geographical diversification is effective as a hedging strategy due to the fact that the economic cycles and political conditions of different countries are not perfectly correlated. Multinational companies view developing countries, such as China or Brazil, as excellent risk hedging destinations, as they are poorly correlated with economic cycles in developed countries.

5. The process of strategic risks management

According to Tonello (2012) the strategic risk management process includes:

- Obtaining a deep understanding of the organization's strategy;
- Collection of opinions and data on strategic risks;
- Preparation of a preliminary strategic risk profile;
- Validation and completion of the strategic risk profile;
- Development of a strategic action plan for risk management;
- Communication of the strategic risk profile and the action plan for strategic risk management;
- Implementation of the action plan for strategic risk management.

Considering the main aspects of strategic risk, figure 1 proposes a conceptual model for the strategic risk management process.

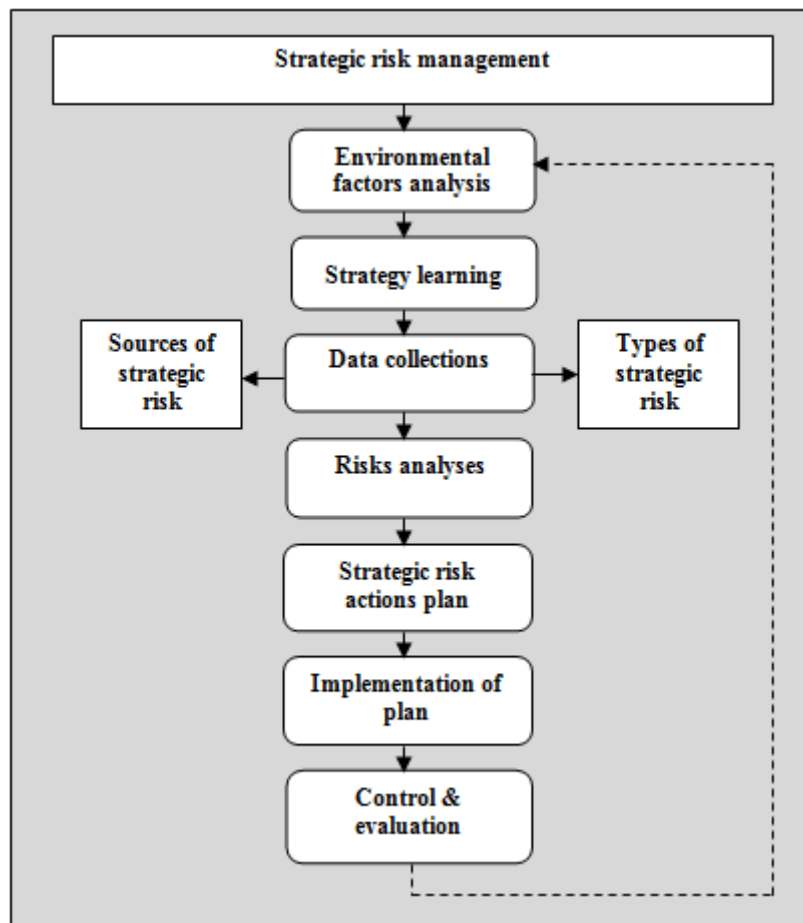

Figure 1 A conceptual model for the strategic risk management process

The process comprises seven main steps: (1) Environmental factors analysis; (2) Strategy learning; (3) Data collections; (4) Risks analyses; (5) Strategic risk actions plan elaboration for avoidance and reducing the strategic risks; (6) Implementation of the plan and (7) Control and evaluation of the effects of risk avoidance and reducing.

Step 1: The risk management and the organization's experts start with the analysis of international environmental factors (geo-political, economic, social, cultural, technological and ecological) and their influence on the business strategy.

Step 2: The business strategy has to be learned, understood and analysed according to the organization's objectives and mission in relation with the environmental factors.

Step 3: The risk experts collect the data regarding the types of risks and the sources of strategic risk.

Step 4: All data have to be analysed, prioritized and forecasted by using statistics tools, modelling or other techniques.

Step 5: On the basis of the processed data, a strategic risk actions plan is elaborated, comprising the type of risk, its degree of influencing the business, actions to lower the risk power or

to avoid it, time schedule and the responsibility. The risk experts need to select the best suitable strategies to reduce the risk.

Step 6: As soon as the plan is ready and approved by the risk manager, it is the time to implement it. This is an action well known, comprising communication throughout the organization and explanations of those responsible and on the procedure.

Step 7: The last step is the attribute of controlling the implementation of the plan and evaluating the results obtained following the implementation of risk reduction and / or avoidance actions.

The model, briefly described above, is a conceptual one, so that it may be developed by further research or it can be customized to different concrete businesses.

Conclusions

The complexity of the international environment can be faced, either by organizational learning and continuous adaptation to environmental changes, with positive consequences on competitive advantage, or by using intermediaries in the volatile environment and directing efforts towards a stable and low risk environment, but with negative consequences on competitive advantage. .

Strategic risk is the risk that a company's business decisions will fail. We consider five sources of risk in strategic management, respectively: unhealthy concentration, unforeseen events with high impact, superior competitive solutions, insufficient development investments and insufficient volume and focus.

In order to avoid risks in developing a strategy, the organization's management must take into account their nature and identify ways to keep them under control.

Strategic risk management refers to the identification and management of risks on which organizations' ability to achieve their mission and objectives could have a significant impact.

The proposed conceptual model can be a useful tool for management facing strategic risks in the international environment.

BIBLIOGRAPHY

- Buckley P.J., Casson M.C. (1998) Analyzing foreign market entry strategies: extending the international approach, in *Journal of International Business Studies*, vol.29, no.3, pp.539-562.
- Bromiley, P., Rau, D., and Mcshane, M. (2016) Can strategic risk management contribute to enterprise risk management? A strategic management perspective. In Andersen, T.J. (Ed.),

- The Routledge Companion to Strategic Risk Management*, Routledge New York, pp. 140-156.
- Chatterjee, S. (2010) *Strategii de evitarea eșecului*, traducere în lb. română, ed. ALL, p.42-53.
 - Doval, E. (2008) Management of organizational change in the international context (Managementul schimbării organizationale in context international), Info Market, Brasov, p.11-13.
 - Hill, B. (2019) *Risks That May Affect Implementation of Business Strategies*, online article accessed Oct. 12, 2019, <https://smallbusiness.chron.com/risks-may-affect-implementation-business-strategies-66796.html>.
 - Kol, J. (1996) The Framework of International Business: An analysis of integrating tendencies, fragmenting forces, and block formation in the world economy, in Sanders H., Kim K.S., Foster S.F., El-Nameki, *Economic Corporate Restructuring*, Lansa Publishing B.V., Leiderdorp, The Netherlands, 1996, p.27.
 - Mikes, A., & Kaplan, R. (2013) Managing risks: Towards a contingency theory of Enterprise Risk Management, Working paper 13-063, *Harvard Business School*.
 - Mikes, A., & Kaplan, R. (2015) When one size doesn't fit all: Evolving directions in the research and practice of Enterprise Risk Management, *Journal of Applied Corporate Finance*, 27(1), 37-40.
 - Myrna, J. (2014) How to manage the five sources of strategic risk, *The CEO magazine*, <http://media.the-ceo-magazine.com/johnmyrna/how-manage-five-sources-strategic-risk-part-one>;
<https://www.sdexec.com/risk-compliance/article/11502750/how-do-you-manage-the-five-sources-of-strategic-risk>.
 - Navarro, P. (2010) *Sincronizarea strategiei de afaceri cu ciclurile economice* (Well timed strategy, 2006, Pearson Education), Traducere in lb. romana, Ed. ALL, p.142-147.
 - Sanders H., Kim K.S., Foster S.F., El-Nameki M.S.S. (1996) *Economic Corporate Restructuring*, Lansa Publishing B.V., Leiderdorp, The Netherlands, p.1.
 - Tonello M. (2012) *Strategic Risk Management: A Primer for Directors*, Harvard Law School Forum on Corporate Governance and Financial Regulation, The Conference Board, August 12.

THE MEMORY OF PRINTING. ECCLESIASTICAL PRESS IN OLTENIA DURING 1890-1945

Georgeta Ghionea

3rd Degree Scientific Researcher PhD, “C. S. Nicolăescu-Plopșor” Institute for
Research in Social Studies and Humanities from Craiova, of the Romanian
Academy

Abstract: Since the second half of the 19th century, have been increased the efforts for publishing newspapers, magazines, brochures under the patronage of the Romanian Orthodox Church, published or guided by its representatives. The study of the ecclesiastical press provided us throughout history a means to unravel the issues faced by Romanian Orthodox Church the way the priest involved in his parishioners' lives and also the way there were received certain social, political or cultural events at countryside and not merely.

Keywords: ecclesiastical press, priest, society, church

I have tried, on this account, without claiming exhaustiveness, an overview, the most important periodicals for religious activities from Oltenia, starting from the idea that press represented “guidance..., and priest as the one sent to shepherd souls even more was indebted to nurture his soul, to acquire as much knowledge as possible so he could give back in the process to whoever needed it”¹. For that, magazines and newspapers were very helpful since they guided him “on the safe way of practice, on the mission, helped him in teaching his knowledge showing him stuff that hardly could have been achieved from the multitude of theological writings”². Of the overall periodical publications, we could identify those edited in Oltenia, during the mentioned period (1890-1945), 31 can be classified as ecclesiastical press or as press that mainly published topics in the ecclesiastical domain.

At 1st of March 1890 it commenced the editing of the publication *Menirea preotului* (*A priest's Mission*), “an ecclesiastical newspaper”, came out from the initiative of some distinguished priests of the time. The publication appeared on and off in three series. The first one shall run between 1890-1892, issues from that period, being published at Rm. Valcea, O. Demetrescu Typography, with 29/20cm format and a monthly frequency. From 14th September 1892 until 15th of February 1893, the paper came out under the title *Menirea preotului și a învățătorului* (*A Priest's and A Teacher's Mission*)³, a title that has shown the orientation toward the two important domains: teaching and religion. Since March 1893, the publication came around the original title: *Menirea preotului* (*A Priest's Mission*), having a monthly periodicity, with a 32/23cm (8-9p.) format, with a price of 3 lei per year. After 1892, the newspaper was printed at the following publishing houses: Ecclesiastical Books from Bucharest, Nicu D. Milosescu from Tg. Jiu and Matei Basarab from Rm. Valcea⁴. The periodical was led by a committee made of G.I. Gibescu, Melete Rautu, Petre Dragomirescu and D. Sireteanu⁵, all priests and teachers at the theological seminary from Rm. Valcea. Within its pages, the authors (G.I. Gibescu, Melete Rautu, Teodor Balasele etc.) insisted on the importance of priests' associations, on religious education in schools, on priests' garments, on the Clergy Law from 1983, on folk traditions, on monasteries and religious

¹ Predelu, *Nonconsecvența unor reviste*, in “Luminatorul”, year I, no. 6/15 November 1909, p. 2.

² *Ibidem*.

³ Marian Petcu (coordinator), *Istoria jurnalismului din România în date. Enciclopedie cronologică*, Bucharest, Polirom Publishing House, 2012, p. 157.

⁴ *Ibidem*, p. 158.

⁵ *Ibidem*.

monuments conditions and also on administrative work developed by ecclesiastical personalities⁶. The last number of the periodical was issued at 16th of February 1898.

The second edition, chronologically speaking, of the period we deal with it was *Candela* (*The Candle*), whose number was issued in 1900 (October-November) at Turnu Severin. In its columns were published written articles by Pr. V. Gh. Durak, who also managed the periodical⁷. *Religious Authority* (*Organ Religios*), with monthly appearance, 40/29cm format and an annual price of 3 lei and each number, 20 bani, *The Candle* was affordable for a large number of people, especially at countryside. It was printed at Ralian and Ignat Samitca National Typography⁸.

The first edition of *Cuvantul Adevarului* has seen the light at 14th of April 1902, at Rm. Valcea. Being a bimonthly edition, the publication was a “tribune” in which were published the best sermons held by priests, old papers and letters, religious poems, records of monasteries and hermitages from Oltenia, eulogies⁹ etc. Considered “one of the best ecclesiastical periodicals”¹⁰, *Cuvantul Adevarului* was printed at David J. Benvenisti Typography from Craiova, in a 33/24cm format (8p.) and an annual price of the subscription of 4 lei¹¹. The pastoral articles and various news of ecclesiastical concern were signed by M. Comanescu, G.I. Gibescu, N. Iepure, C.N. Mateescu, D. Sireteanu, C. Vasilescu, Ludovic Cosma and also by the well-known folklorist Pr. Teodor Balasel, who closely supervised the printing of the periodical and “through it he morally assisted the rebellion from 1907”¹². The last issue of the paper appeared at 1st of April 1909¹³.

In January 1906, it was published *Progresul, organ bisericesc*, a newspaper of priests from Mehedinti. The paper had 48/33cm, an annual price of the subscription of 4 lei, for priests and 2 lei for singers and individuals. During its appearance was under the leadership of a committee and it was edited at Luiza I. Cutui Typography¹⁴.

“Taking into account the real benefit these papers and magazines bring to our society, at the beginning of the ecclesiastical year 1909”¹⁵, Bishop Gnenadie Georgescu of Ramnic founded the magazine *Luminatorul*, a bi-monthly ecclesiastical paper¹⁶. The periodical was meant “to gather the entire Oltenian clergy capable of intelligence, theological and profane culture”¹⁷. The magazine “served as a test stone for all who were capable of understanding its purpose and use”¹⁸. *Organ of light and healthy guidance, Luminatorul*, set under its readers’ eyes lots of matters, “some of them concerning our various needs, and others referring to different issues waiting to be solved”¹⁹, because “press is one of the cultural means where each has the possibility to handle articles of different nature, to disprove a vice, to notice a good deed and to offer different information”²⁰. We find out in the pages of this periodical: notes and information, reports, urges, affairs, moral stories and reviews. The topics most dealt with there were: role of the church in the

⁶ “Menirea preutului”, year II, no. 14/1891, pp. 1-8; *Ibidem*, year III, no. 18/ 1892, pp. 1-8; *Ibidem*, year VII, no. 16/1898, pp. 2-9.

⁷ Marian Petcu (coordinator), *op. cit.*, p. 214.

⁸ *Romanian periodical publications: newspapers, gazettes, magazines. Alphabetic catalogue: 1820-1906*, tome I, Bucharest, Romanian Academy Publishing House, 1913, p. 116 (it will be quoted as: *Periodical publications...*, tome I).

⁹ *Surpatele Minastery*, in “Cuvantul Adevarului”, year IV, no. 6/1905, p. 61; *Horezul Monastery*, in “Cuvantul adevarului”, year IV, no. 7/1905, pp. 67-68; *Documents and Letters from the Past*, in “Cuvantul Adevarului”, anul VII, no. 17-18/15 December 1908-1st of January 1909, pp. 204-205.

¹⁰ Pr. Cezar Țăbărnă, *Romanian ecclesiastical press (II)*, in “Buletin de istoria presei”, year III, no. 1(25)/ January 2016, p. 8.

¹¹ *Periodical publications...*, tome I, p. 180.

¹² Emil Istocescu, Teodor Barbu, Constantin Serban, *Monography of Dragasani*, Constanta, Ex Ponto Publishing House, 2004, pp. 380-381.

¹³ Marian Petcu (coordinator), *op. cit.*, p. 222.

¹⁴ *Periodical publications...*, tome I, p. 116.

¹⁵ County Service of National Archives Dolj, fund Dolj Deanery, file 13/1909, f. 75 (will be quoted as: SJAN Dolj).

¹⁶ *Ibidem*.

¹⁷ *On the eve of the third year*, in “Luminatorul”, ecclesiastical paper, year III, no. 1-2/1-15 September 1911, p. 1.

¹⁸ *Ibidem*.

¹⁹ *Ibidem*, p. 2.

²⁰ SJAN Dolj, Deanery fund, file 13/1909, f. 75.

state, notes concerning the establishment of Theological Seminary from Ramnic, the place of the priest within church and society, the significance of religion and power of faith, the result of the canonical visits of Bishop Ghenadie of Ramnic, information regarding school for church singers etc. The reputation of the magazine was due to the personalities who publish in the pages among we recall the following priests: Gh. M. Sacerdoteanu, I.V. Raiculescu, D. Lungulesu, Ioan Mateescu, I. Gh. Mihalcescu, Pr. Teodor Balasel, Matei Paslaru, Ilie R. Neagoe, Grigore Romanesc, Romulus Sandulescu²¹ etc. The responsibility of publishing the magazine belonged to a committee made of Gh. V. Niculescu, Grigore Radoescu and Nicolae Cretu²² all of them watched over the magazine to “become the bright light that all minds should turn to both clericals and believers”²³. In the first two years of activity the editorial and administration there were in Craiova, the Church Holy Archangels²⁴, then there were moved to Rm. Valcea, the printing being made at Matei Basarab Typography²⁵ in a format of 30/23cm. The annual subscription was of six lei, and the cashiers of the magazine there were priests: C. Popescu-Orodel (Craiova) and Gh. Sacerdoteanu (Rm. Valcea)²⁶. *Luminatorul*, has appeared until 1912 with a motto: “Even so, let your light shine before men, that they may see your good works and glorify your father who is in heaven (Matei, V.16)”²⁷.

A special touch in the ecclesiastical press from Oltenia was brought by *Renasterea*, which was set up in May 1922, at Craiova (1922-1928 the magazine was published at Friends of Science Print from Craiova, then at Cozia Typography of Rm. Valcea Episcopate), with the following team: Bishop Vartolomeu Stanescu (honorary president), Pr. Gh. I. Ghia (editor-in-chief between 1922-1925), Pr. M. Pretorian (administrator). With the income came from selling (the price of the annual subscription was 30 lei), the redaction gained the material means for purchasing religious books and magazines or for publishing specialized work. Since the first year of activity, the magazine benefited greatly of the authorities’ support, at least so it seems from the correspondence they had with the parish counsellors from Oltenia concerning the subscriptions, the archive documents certifying the mandatory subscription for all priests from urban or rural parishes²⁸.

Since the first years of activity, the editorial team has determined the materials that were going to be published therein, materials needed for “clergy cultural and professional necessities and to a certain level for the intellectual parishioners”²⁹. Thus, “*Renasterea*” would contain: papers on missionary, philanthropic, morality works with historical, legal and social content; reviews from writings and theological magazines from our country and abroad; an external and internal chronicle of ecclesiastical cultural movement; minor columns among we recall: short internal and external news, book appearances, papers and magazines, bibliographies, mail office, circulars, full account, reports of parish centres, acknowledgments for the received contributions, advertising etc. The papers presented for publication were received by the priests A. Bradisteanu, M. Pretorian and Anghel Parvulescu (members of the ruling body) reviewed and approved by the editorial board, the texts sent for publishing had to be “clearly written on a single page”, the authors were asked that when being redacted their works “to have patience and take care on spelling and punctuation”³⁰. The unpublished manuscripts were burned.

²¹“*Luminatorul*”, ecclesiastical paper, year I, no. 3/1 October 1909; *Ibidem*, year III, no 7/1 of January 1912; *Ibidem*, year IV, no 1-2/September 1912.

²²*Ibidem*, year III, no. 19-21/ 1st of June-1st of July 1912, p. 29.

²³*On the eve of the third year*, in “*Luminatorul*”, ecclesiastical paper, year III, no. 1-2/1-15 September 1911, p. 2.

²⁴“*Luminatorul*”, ecclesiastical paper, year I, no. 17-18/May 1910, p. 1.

²⁵ SJAN Dolj, Deanery fund, file 13/1909, f. 75.

²⁶“*Luminatorul*”, ecclesiastical paper, year I, no. 7/1st of December 1909, p. 16; *Ibidem*, year II, no. 8-9/15 December - 1st of January 1910, p. 24.

²⁷*Ibidem*, year 1, no. 17-18 /May 1910, p.1.

²⁸ SJAN Dolj, fund Clergy Society “*Renasterea*”, file 49/1930; *Ibidem*, file 2/1936; Georgeta Ghionea, *Clergy Society Renasterea, social project in Oltenia interwar*, in the Yearbook of Socio-Human Research Institute C. S. Nicolaescu-Plopsor, Bucharest, Romanian Academy Publishing House, no. XIV/2013, pp. 118-119.

²⁹*Literary Movement*, in “Theological Magazine, organ for science and ecclesiastical life”, year XII, no. 4-6/1922, pp. 121-122; “*Renasterea*”, year XV, no. 1/1936, p. 1.

³⁰*Running the magazine “Renasterea”*, in “*Renasterea*”, year VI, no. 9/1927, p. 320; Correspondence, *Editorial*, in “*Renasterea*”, year X, no. 7/1930, Craiova, p. 280.

The pages of this periodical generously hosted the materials of the top ranking clergy, of the humble priests from the countryside, of the students from Theology and also of some laic people. We have noticed that beside Bishop Vartolomeu Stanescu³¹, the oldest and most loyal partners were: Gh.I.Ghia, Mh. Gregorian, C. Stanica, N. Marinescu, Gh.Opriscu, I. Scradeanu, Petre Ionascu, Iustin Iorgulescu, Nic. Niculescu, I. Iliescu, Vasile Ionescu, Matei Paslaru, I.G. Popa, Pr. Teodor Balasel, Dumitru Balasa, C. Danescu, Ilie N. Lungulescu (head prosecutor at Valcea Court), prof. M.Mihailescu, dr. C.N. Mihailescu (doctor, colonel, professor), prof. M.D. Marinescu, dr. Gh. Comsa, Toma G. Bulat etc. Among the first published articles we mention few evocative titles for bibliographic variety, and a wide range of ideas, which animated the editors in the first years of activity: *Vechile carti bisericesti* (Old ecclesiastical Books), by Pr. Mih. Gregorian, *Nevoia religioasă în zilele noastre* (Religious desire nowadays), by Pr. Gr. Cristescu; *Școala și sărbătorile* (School and the holidays), by Pr. C. Zamfirescu; *O nouă sectă filosemită* (A new philosemitic cult), by dr. Gh. Comsa; *Post festum*, by Pr. Ioan F. Popescu; *Indărăt spre vechea rânduială* (Returning to old customs), by prof. M. Mihailescu; *Superstițiile* (Superstitions), by Pr. Gh. F. Ciausanu.

Starting with 1938, it is surprisingly the variety of themes dealt with. Thus, it prevailed the articles dealing with practical and theoretical theology (Holy Scripture, traditions, sectarianism, canonical and disciplinary studies. The morality predicated on the lives of martyrs and saints in the history of time), but there were also inserted themes with laic content (materialism, atheism, agnosticism, communism, anarchism, or freemasonry)³².

Since 1940 the magazine has passed under direct ownership of the central committee of "Renasterea" society. The new directives set the appearance twice a month, in a number of 1500 of copies, and each issue had to have between 80 and 120 pages³³. With this occasion it was inserted an official part, which until then had been separately edited within the Official Bulletin of Ramnicul Nouului Severin Diocese and ceased the requirement for individual subscriptions for priests and singers³⁴. *Component of movement for moral and cultural recovery from Oltenia*³⁵, the cultural-ecclesiastical magazine "Renasterea" completed its activity in 1945.

At 1st of August, it was printed at Tg. Jiu the first issue of the periodical *Painea vietii* (The Bread of Life), "a bimonthly guidance paper", with a format of 23/26cm (4-8p.)³⁶. Among the permanent associates of the *paper* we recall: Gh. Gata, V.I. Tomescu, Gh. Lascateu, G. Dogaru, Iosif Keber, (painter, most of the pictures from the cover belonged to him), Victor Danielescu, Nicolae M. Carlugea, V. Runcanu, Aristide Geamanu, I. Lupas³⁷ etc. who signed their materials with full name or by initials.

The biggest part of the articles with ecclesiastical character was signed by Pr. Gr. Prejbeanu, the manager of the publication. *Painea Vietii* has appeared in 215 issues (1929-1941), at Typography Nicu D. Milosescu, from Tg. Jiu³⁸.

In 1932 it appeared at Cozia Typography from the Holy Episcopate Rm. Valcea, *Buletinul Oficial al Eparhiei Râmnicului Nouului Severin* (The Official Bulletin of Ramnicul Nouului Severin Diocese). Starting with the number 7/1943, the bulletin was edited at Bishop Vartolomeiu Typography and no. 1-9/1939 were printed at Diocesan Typography. Lecturing the periodical

³¹ Bishop Vartolomeu, *Obârșia noului seminar teologic din Craiova*, in "Renasterea", year XII, no 8-12/1922, pp. 174-175; Idem, *Cârmuirea sovietică nimicește în Rusia până și dreptul la închinare*, in "Renasterea", year IX, no. 3/1930, pp. 81-84; Idem, *Realitățile și concluziunile la care am ajuns după 10 ani de Episcopat*, in "Renasterea", year X, no. 7/1931, pp. 255-258; Idem, *Un apel adresat clerului și poporului oltean*, in "Renasterea", year X, no. 11/1931, pp. 402-404; Idem, *Căminul Renașterea-Templu al datoriei*, in "Renasterea", year XIII, no. 11/1934, p. 393.

³² *Communication*, in "Renasterea", year XVII, no. 1/1938, pp. 38-39; Georgeta Ghionea, *art. cit. in loc. cit.*, p. 119.

³³ *Minutes*, in "Renasterea", year XIX, no. 2/1940, p. 156; *Trei ani de activitate în Mitropolia Olteniei, Aprilie 1940-1943*, in "Renasterea", year XXI, no. 3/1943, p. 252.

³⁴ *Minutes*, in "Renasterea", year XIX, no. 2/1940, p. 156.

³⁵ Pr. A. Bradisteanu, *Un an nou*, in "Renasterea", year XI, no. 1/1932, p. 2.

³⁶ Marian Petcu (coordinator), *op.cit.*, pp. 495-496.

³⁷ *Ibidem*.

³⁸ *Ibidem*.

reveals not only the entering of decisions and ministerial calls regarding church and school, but also sermons dedicated to certain specific days, news concerning charity or administrative changes, theological analysis and synthesis, summaries of national and international conferences, thematic visits, book reviews, reports of eparchial assemblies³⁹, decisions of the Ministry of Agriculture and Public Domains, copies on the addresses of National Institute of Agricultural Credit⁴⁰ innerreview⁴¹, constitutive act and statutes of the Evangelical Settlement Petre Lupu Shepherd⁴² etc. Monthly published, until 1939, in a format of 22/15cm, *The Official Bulletin of Ramnicul Noului Severin Diocese* intended to become an efficient way for a priest intellectual training and also for a better understanding of spiritual life by laic. In the first part of the year 1940, the committee of “Renasterea” Society decided that bulletin should be an official part of *Renasterea*⁴³ magazine.

The first issue of *Crestinul orthodox* magazine, subtitled *Religious paper for people*, appeared at Rm. Valcea, at 15th 1934, in a format 23/16cm. Weekly designed since 1935, the magazine has appeared monthly. As mentioned on the letterhead of the first number, it was under the leadership of the Holy Diocese of Ramnicul Noului Severin, with the blessing of Bishop Vartolomeu. The periodical was printed at Cozia Typography⁴⁴ and it offered to theologians, historians and ethnologists and not only to them articles of ecclesiastical history, studies of practical and systematic theology, thematic visits, reporting, summaries of some conferences, reviews and others. Among others, there were signing articles the priests: Gh.I Ionescu, Grigore Calianu and T. Popescu-Catanele⁴⁵. The last issue of *Crestinul ortodox*, had appeared in 1939.

Clerul Gorjean (Clergy from Gorj) has appeared for a very short period of time. The paper was published for only nine months, from January until September 1935, being edited by the priest Iconomi Gr. Prejbeanu and C. Popescu-Patica, who mentioned within the inaugural editorial that it wasn't intended a sequence of events, of notices but “a friendly corner inviting to noble actions”⁴⁶. Printed at Nicu D. Milosescu Typography from Tg. Jiu in a format of 33/24 cm, with a monthly regularity⁴⁷, *Clergy from Gorj, paper of deaneries for notifications and pastoral guidance* addressed to clergy in order to inform it.

At 1st of June, the Orthodox church from Oltenia will enrich with a new publication. This is about *Paper for soul...* “in service for religious life from Parishes”⁴⁸, which appeared at Nicu D. Milosescu Typography, in two series: between 1937-1938, in a large format with a monthly regularity, and between 1938-1941 in a small format and a bimonthly appearance. The content of the paper was bountiful, and the title was intended as explanation for editor's intentions (Aristide N. Geamanu), who in the programme-article edited the essential data for the appearance, spreading and thematic of the periodical. Thus we know that *Paper for soul ...* it was a Christian gazette “displayed for people leading them to Heaven”, an “ambo” who called for “redemption and communion” with “light from the light of Christian truth”⁴⁹. Among the constant collaborators of the paper we recall the clergy representatives: Gh. Dogaru (Romanati), Gh. Gata (Tg Jiu), Adrian Popescu (Sohdol), Nicolae M. Carlugea (Balcesti), theology students and poets as: Mircea Romanescu, Gh.

³⁹“Buletinul Oficial al Eparhiei Ramnicului Noului Severin”, year II, no. 10/1933; *Ibidem*, year II, no. 11/1933; *Ibidem*, year III, no. 3/1934; *Ibidem*, year V, no. 1-2/January- February 1936.

⁴⁰*Ibidem*, year II, no. 2/1933; *Ibidem*, year VII, no. 4-5/1938; *Ibidem*, year VIII, no. 1-2/1939.

⁴¹*Ibidem*, year III, no. 6/1936.

⁴²*Ibidem*, year III, no. 1-2/1936, pp. 50-54.

⁴³“Renasterea”, year XIX, no. 2/1940, p.156.

⁴⁴“Crestinul Ortodox”, year I, no. 26-27/25 of December 1934, p. 1; *Romanian periodical publications: newspapers, gazettes, magazines. Alphabetic catalogue: 1931-1935*, tome V, part I, Bucharest, Romanian Academy Publishing House, 2009, p. 307 (it will be quoted as: *Periodical publications...*, tome V, part I).

⁴⁵“Crestinul Ortodox”, year I, no. 26-27/25 December 1934.

⁴⁶ Zenovie Carlugea, *Publicatiile preotimii gorjene in Gorjul interbelic*, in “Gorjanul”, 17 October 2011, on line: <http://www.gorjeanul.ro/cultura-2/publicatiile-preotimii-gorjene-in-gorjul-interbelic>, site seen at 12 February 2016.

⁴⁷*Periodical Publications...*, tome V, part I, p. 275; Marian Petcu (coordinator), *op.cit.*, p. 577.

⁴⁸ Marian Petcu (coordinator), *op.cit.*, p. 614.

⁴⁹ Aristide N. Geamanu, *Paper for the soul...*, year I, no.1/1 June 1937, p.1.

Tutoveanu, M. Bazavan, Ileana Busuiocescu etc. The editorial office was located in Iasi from Gorj. After 1941, the periodical became “an organ in service for community center from Gorj”⁵⁰.

The publication *Lumina Creștină (Christian Light)*, “a paper for peoplesoul edification”⁵¹ appeared in 1939, with the blessing of Metropolitan Nifon Criveanu. The publication was edited by a group of priests headed by Teodor Mirescu, the parson of the church Sf. Nicolae-Brandusa. In this case, there is a periodical full of spiritual urges, sermons in different occasions, speeches, Christian poems, texts from the Holy Fathers, letters from soldiers etc. *Christian Light* was distributed with payment in almost every parish from Oltenia and free for hospitals, dispensaries and military units⁵², being well received by laic and religious population if we consider 28.500 copies (weekly circulation) edited 1941⁵³. In the first year the subscription was 24lei, after that 32 lei per year. Last issue was printed in 1945.

Revista de Istorie Bisericească (Ecclesiastical History Magazine) appeared in 1943 (year 1, no.1, April-June) at Craiova, with “moral and material support of His Eminence Nifon” at Oltenia Holy Metropolitan Typography⁵⁴. The manager of the publication was Toma G. Bulat, and the editor was I. Popescu-Cilieni. *The Magazine of Ecclesiastical History* was addressed especially to theology students, teachers and historians, being a magazine where there was published “unitary and systematic only material of ecclesiastical history in order to serve as research for readers and printing tool for researchers...”⁵⁵. The headings covered the most varied themes from the financial situation of hermitages (the state of religious objects from the church, the condition of Romanian books, objects made of iron and copper and cult objects missing from the monasteries), data on hermitages construction, estates, fortunes and their vineyards, until the canonical visits, articles about, urges, advice, speeches, reviews, notes, chronicles. The articles were signed by: I. Popescu-Cilieni, Toma G. Bulat, Dumitru Balasa, C. Bobulescu, Marcel Romanescu, Teodor I. Popescu, M. Neamtu and others. We glean from the first issues of the magazine, few eloquent titles for bibliographical variety; *Denominationalism and Objectivity in the Ecclesiastical History* by Teodor M. Popescu⁵⁶; *Our Ecclesiastical Treasures* by Marcel Romanescu⁵⁷; *The Bibliography of the Studies of Ecclesiastical History (Romanian Orthodox Church 1874-1914)* by Toma G. Bulat⁵⁸; *Jitia Hermitage from Ramnicu Sarat* by Pr. Dumitru Balasa⁵⁹. The annual subscription was of 600 lei, and the magazine had a quarterly appearance.

Chronologically we point out, within the studied period the following magazines, newspapers, gazettes, published by the representatives of clergy from Oltenia. Approaching a varied and complex matter, the identified publications informed the reader on the carried out cultural and religious events, have edited traditional literature, pieces of advice for villagers, urges, chronicles, village theatre, fairy tales, traditional songs, doinas, ballads and counsels. Thus a first identified publication was *Amicul Poporului (Friend of the People)*, encyclopaedic magazine of the cultural society with the same name, published between 1898-1904 at Tg. Jiu⁶⁰. *Lumina satelor (Light of the Villages)*, a popular magazine of “a large committee of priests and teachers” from Tg. Jiu, was printed between 1st of June 1899- May 1900⁶¹ under the leadership of L. Arjoceanu and Gh. Dumitescu-Bumbesti. Through I.V. Raiculescu’s care appeared in 1907 at Turnu Severin, *Sfătuitorul săteanului (Villager’s Counsellor)*, press component of *Credit* society, teacher stuff and clergy from Mehedinti. The meaning of the title is not random, the paper referring first of all to

⁵⁰ Marian Petcu (coordinator), *op.cit.*, p. 614.

⁵¹ Florea Firan, *Presa craioveană (1838-2007)*, Craiova, Scrisul Romanesc Publishing House, 2007, p. 347.

⁵² *Viața bisericească în Oltenia. Anuarul Mitropoliei Olteniei*, Craiova, 1941, p.120.

⁵³ *Ibidem*.

⁵⁴ *Trei ani de activitate în Mitropoloia Olteniei, aprilie 1940-1943*, in “Renasterea”, year XXI, no. 3/1943, pp. 250-251.

⁵⁵ T. G. Bulat, *Inainte cuvânt*, in “Revista de Istorie Bisericească”, year I, no.1/1943, p.1.

⁵⁶ *Ibidem*, pp. 19-30.

⁵⁷ *Ibidem*, pp. 31-52.

⁵⁸ *Ibidem*, pp. 147-154.

⁵⁹ “Revista de istorie bisericească”, year I, no. 3/1943, pp. 234-236.

⁶⁰ Marian Petcu (coordinator), *op. cit.*, p.198.

⁶¹ *Periodical publications...*, tome I, p. 393.

villages, whom he trained by its pages, to face daily challenges. Intriguing there were the articles “treated with interest and clear exposure by treasurer I.V. Raiculescu, the protopope of Mehedinti”⁶² referring to: the explanation of Holy Liturgy or describing heathen holidays⁶³. The last issue was published in 1910. At 29 June 1916 at Rm. Valcea appeared *Luptătorul (The Fighter)*. The publication appeared monthly (1916-1920) at Matei Basarab Typography having Gh. Sacerdoteanu as editor-in-chief. Subtitled *Periodical Paper of Accepted Ecclesiastical Principles*, *The Fighter* hosted translations, chronicles, counsels, signed among others by Toma G. Bulat “the most faithful contributor”⁶⁴.

Among the magazines sustained by clergy from Oltenia, *Izvoarașul (The Tiny Spring)*, appeared at Bistrita, Mehedinti county it is the publication with the most powerful personality, both by lifetime of the appearance and the unitary programme, clearly issued and the quality of collaborators. The Spring is portrayed as “a large, folk store of music, national art, folklore, village theatre”, with a constant appearance between 1919-1940. Within its pages appeared many traditional songs, doinas, ballads, little stories, anecdotes, jokes, songs, chants, sayings, parables, traditional expressions etc. The inner literary chronicle, bibliographic notes and editorial board mail have enriched the documentary value of the publication. Browsing the pages of the magazine we find the following collaborators: Timotei Popovici, Artur Gorovei, Tudor Pamfile, Gh. Catana, C.S. Nicolaescu-Plopsortoma G. Bulat, C. Radulescu-Motru, Pr. Teodor Balasel, Prof. R.Vuia who signed most of the articles and studies dedicated to the Romanian authentic folklore⁶⁵.

A publication, announced with concerns regarding ecclesiastical teaching it was *Înfrățirea (Brotherhood)*, a magazine printed at Matei Basarab Typography from Rm. Valcea. From this magazine there were only three issues (January-March 1920, in a format of 23/16cm and a subscription price of 20 lei⁶⁶. The office was located on Traian Street, no. 141, Rm. Valcea⁶⁷.

Lumina vieții (The Light of Life), subtitled “paper for religious, social and national culture” appeared at Turnu Severin in 1921, under the leadership of a committee with a format of 31/22cm and an annual subscription of 40 lei. The gazette was printed at first at Fratii Bejan Typography, and with the second edition (July 1921), at Luiza I. Niculescu Typography⁶⁸.

Cuvântul Parohiei (The Parish Word) appeared under the direct guidance of Salcia Parish it was a religious publication from Dolj whose first number was printed in 1924. Subtitled “Christian learning paper” had a monthly appearance with a 24/17cm format and it was distributed for free to all parish members (that means Salcia and Valea lui Patru, both in Dolj). *The Parish Word* was printed at “Biruinta” and “Ramuri” typographies from Craiova⁶⁹.

Mântuitorul (The Saviour), “a humble publication in its appearance, but with a great moral use”⁷⁰, appeared at Craiova under the supervision of Postelnicu Firu Parish, at 1st of April 1924. *Foaie a cercului creștin al copiilor (Paper of Christian Circle for Children)* from parish, with a monthly appearance with a 23/17cm format with an annual subscription of 20 lei⁷¹, and of its editing took care Pr. Anghel Parvulescu⁷². The last number of the magazine appeared in December 1928.

⁶² *Sfătuitorul sateanului*, in “Luminatorul”, year I, no. 12/15 February 1910, p. 7.

⁶³ *Ibidem*.

⁶⁴ Marian Petcu (coordinator), *op.cit.*, p. 340.

⁶⁵ “Izvoarașul”, year XVIII, no. 2/February 1939; *Ibidem*, year XVIII, no. 3/March 1939; *Ibidem*, year XX, no. 10/October 1939.

⁶⁶ *Romanian periodical publications: newspapers, gazettes, magazines. Alphabetic catalogue: 1919-1924*, tome III, Bucharest, Romanian Academy Publishing House, 1987, p. 507 (will be quoted as: *Periodical Publications...*, tome III).

⁶⁷ Marian Petcu (coordinator), *op.cit.*, p. 382.

⁶⁸ *Periodical Publications...*, tome III, p. 575.

⁶⁹ *Ibidem*, p. 245.

⁷⁰ *Mișcarea culturală în Craiova*, in “Oltenia Archives”, year IV, no. 18-19/ March-June 1925, p. 224.

⁷¹ *Romanian periodical publications: newspapers, gazettes, magazines. Alphabetic catalogue: 1925-1930*, tome IV, Bucharest, Romanian Academy Publishing House, 2003, p. 611.

⁷² *Mișcarea culturală în Craiova*, in “Oltenia Archives”, year IV, no. 18-19/March-June 1925, p. 224.

Cuvântul Parohiei (Parish Word) wrote to rural population being “suitable for work through cautionary counsels, Cultural Committees, Centres”⁷³ etc. *Christian Learning Paper* of Cernatești Parish Centre, Dolj appeared with Bishop Vartolomeu Stanescu blessing. The annual subscription was 30 lei and the administration was in Salcia Parish, Dolj.⁷⁴

Lumânărica zilei (Candle of the day), despite its fleeting appearance (five issues during 1929-1931), was a religious publication from Valcea, having Pr. D. Ionescu as an editor-in-chief. Subtitled *paper for social, Christian guidance of priests' centre from Ladesti*, will publish moralizing counsels at Cozia Typography from Rm. Valcea⁷⁵. At this typography, in 1933 were printed three issues of *Bobi de mărgean (Beans of marble)*. “Literary-religious paper” had N. Popp-Jianu as editor-in-chief. During the studied period (1890-1945) there were printed the following periodicals: *Făclia (The Beacon)*, Comanca-Romanati; *Vremea Nouă (New Time)* - Varciorova; *Datina Străbună (Old Customs)* - Bals; *Cuvântul Parohiei (Parish Word)* - Filiasi⁷⁶; *Friends of Church Gazette*, component of society for local, civil education from Strehaia, Mehedinti.

The most debated issues within the above mentioned published periodicals belonged to ecclesiastical domain. Thus the administrative matters of the Romanian orthodox Church, the official meetings, summoning of diocesan assemblies, the meetings or modernising some monasteries or hermitages, the orders, governmental decrees, are only few themes with official character debated in the ecclesiastical press, subjects that present even nowadays interest for theologians and not only. Being mostly ecclesiastical magazines prevailed the articles treating practical theology, providing lots of explanation to rituals. A particularly rich section was attributed to disciplinary issues of the local clergy, to priest's remuneration or his stand within family and society, the announcements related to priestly conferences, ordination or vacancies.

The articles with economic character had a well-deserved place in the religious press of time. Information on land cultivation, about inserting new plants as linen, cotton, seasonal farm work, fruit growing, wine-growing, bee-keeping and advantages offered by modern economy are often met within the studied gazettes. There are plenty articles on involving priests in the economic activities, especially on founding cooperative societies (people's banks, cooperatives of consumer, producer, supply and distribution).

The articles and studies dedicated to authentic folklore became a substantial contribution in forwarding Romanian folklore and theorising it. A special attention goes to problems to which education confronts, and that may be due to the fact that editors and administrators of some ecclesiastical magazines were teachers or at theological seminaries from Oltenia. We also encounter studies and articles of psychology, ethics and ethnography not being neglected some political or demographical writings, all important for rebuilding daily life. We receive different news on ecclesiastical literature, newly published magazines and the way to achieve them.

We consider that ecclesiastical press from Oltenia during 1890-1945 had its place and role within society and the lifetime of each magazine, long or short, was directly influenced by economic and political environment of that time. Even though they didn't have the impact the other ecclesiastical magazines had in our country (see Theological Studies, or Romanian Orthodox Church) they succeeded to join the circuit of Romanian publishing, retaining their particularities. Mostly, the ecclesiastical publications studied benefited on partnership with prestigious researchers, theologians and folklorists such as Pr. Teodor Balasel, Pr. Dumitru Balasa, C.S. Nicolae-Plopsor, Toma G. Bulat, C.N. Mateescu who entrusted their studies to publications from Oltenia.

⁷³“Renasterea”, year VI, no. 5/1927, p. 202.

⁷⁴*Ibidem*.

⁷⁵ Marian Petcu (coordinator), *op.cit.*, p. 497.

⁷⁶*Mișcarea culturală în Craiova*, in “Oltenia Archives”, year IV, no. 18-19/ March-June 1925, p. 225.

THE TRADITIONAL NOURISHMENT – SUPPORT OF A HEALTHY LIFE AND THE HUMAN ACTIVITY

Loredana-Maria Ilin-Grozoiu

3rd Degree Scientific Researcher, “C. S. Nicolăescu-Plopșor” Institute for Research in Social Studies and Humanities from Craiova, of the Romanian Academy

Abstract: The present study is to evidence, in an ethnological approach, the prophylactic and therapeutic food (diet and nutrition) in maintaining the health and the prevention of illnesses.

The first part is an endeavour of identifying the extent to what, the man from the past, was aware of the nutritious value and the therapeutic qualities of the vegetables, fruits and cereals, of the animal products, along with the vegetal products, obtained from medicinal plants.

In the second part, there were exemplified, based on the field information offered by the performers from Oltenia, the basic foods consumed within temporal-festive and daily backgrounds that influenced the most the health and the illness conditions. The traditional treatment methods have been preserved, until nowadays, in the form and the traditional manner of manifestation and coexist with the professional medical recovery practices and treatments.

Keywords: traditional medical practice, traditional nourishment, prophylaxis and healing of diseases, Oltenia, nurturing customs.

Motto: *Alimentele să vă fie medicament, iar medicamentele să vă fie aliment (Hipocrate).*

Complexitatea sistemului alimentar tradițional, care reflectă valorile sociale și culturale cu care a fost investită hrana, de la dobândire până la consum, a suscit atît interesul cercetătorilor din domeniul culturii tradiționale românești, cât și al medicilor, arheologilor, istoricilor și chiar al sociologilor.

Omul tuturor timpurilor a conferit semnificații deosebite alimentației, aspect important al vieții cotidiene din cadrul societății românești: „Reglementat prin prescripții și interdicții, în viața tradițională și caracterizat prin repetabilitate, actul alimentar poate fi inclus în fenomenologia rituală cotidiană. În acest sens, masa, așa cum se derula ea în satul tradițional românesc, începută (și sfârșită) prin gestul crucii, însoțit de rugăciune, desfășurată în liniște deplină, într-o atitudine de respect (aproape mistic) față de alimente și mai ales față de pâine, reprezintă un fenomen ritual cotidian, dar care în context sărbătoresc este amplificat la dimensiuni excepționale”¹. Studiile dedicate codului alimentar cultural identifică două ipostaze în care se poate afla hrana: cea cotidiană (legată de calendarul ocupațional și sărbătorile religioase) și cea ritual-ceremonială (legată de evenimentele existenței umane). De reținut este și faptul că actul alimentar dobândește conotații simbolice și are o mare semnificație, lucru oglindit în normele comportamentale și de gândire, dar și în tradiții orale vechi.

Izvoarele arheologice și cele epigrafice, precum și lucrările care abordează tangențial acest palier al vieții cotidiene oferă informații legate de mâncărurile și obiceiurile culinare de pe teritoriul Daciei preromane, dar și după cucerire². Baza alimentației erau legumele și cerealele (ceapă, usturoi, sparanghel, mazăre, bob, linte, fasole, andive, ridichi, hrean, castravete, morcov, varză, știr,

¹ Ofelia Văduva, *Pași spre sacru. Din etnologia alimentației românești*, București, Editura Etnologică, 2011, p. 21.

² Vezi Jacques André, *L'alimentation et la cuisine à Rome*, Paris, Editura Belles Lettres, 1981; Al. Gudea, *Contribuțiile istoria economică a Daciei romane. Studiu arheozoologic*, Cluj Napoca, Editura Mega, 2007; Idem, *Soldatul roman în Dacia (106-275p. Chr.). Studiu de arheozoologie privind creșterea animalelor și regimul alimentar în armata romana*, Cluj-Napoca, Editura Mega, 2009.

spanac, lobodă, măcriș, salată, napul, orzul, meiul, alacul, ovăzul, orezul, grâul) consumate crude, fierte sau fripte. Din meniu nu lipseau fructele care erau cultivate sau culese în formă sălbatică: prune, cireșe, mere, pere, smochine, struguri, mure, fragi, zmeură, curmale, migdale, castane, alune. De asemenea, se consumau ocazional variate specii de pește, carne de vânat, produse lactate, ouă, carne de la animalele pe care le creșteau (bovine, porcine, ovicaprine) și de la păsările de curte. Dintre condimentele și plantele folosite menționăm: macul, muștarul, ghimbirul, piperul, busuiocul, menta, dafinul, salvia, iarba mare, măraru, șofranul, scorțișoara, rozmarinul, susanul.

Informații despre bucatele de altădată și despre particularitățile alimentației țăranilor, despre mesele de sărbătoare sau zilnice de la Curtea Domnească și de la Curțile boierești, despre ustensilele și vasele de bucătărie din perioada medievală se găsesc în relatările călătorilor străini care au locuit pentru o perioadă în Țările Române sau au fost în trecere. Bunăoară, călătorul străin Francesco Grisellini, referitor la bucatele tradiționale consumate menționa: „Pâinea lor, pe care ei o numesc mălai și care se compune dintr-un amestec de făină de grâu și de porumb, e foarte rău pregătită și mai rău coaptă. Mâncărurile lor obișnuite sunt foarte simple și se compun mai ales din plante; ele sunt condimentate cu mult usturoi și ceapă, dar cu mai puțină sare. Salata și prăjiturile se gătesc în untură de porc, iar în zilele de post, cu ulei de in. Românii cresc tot felul de zburătoare: găini, curcani, rațe și găște, dar mănâncă din acestea doar arareori, când au sărbători din cele mai mari. Chiar și cei mai săraci mănâncă de Crăciun un purcel, iar de Paști, un miel și plăcinte”³. Observator al realităților românești din a doua jumătate a secolului al XVIII-lea, italianul Francesco Grisellini atrăgea atenția asupra respectării cu strictețe a postului de către români, care „nu-și află perechea în hărnicie, numai că se descurajează repede și se lasă astfel pradă trândăviei lui firești”: „Postesc miercurea și vinerea. Sâmbetele și în toate celelalte zile ale săptămânii, ei mănâncă și carne, dacă acestea nu cad în timpul postului. Posturile cele mari ei le țin cu foarte mare strășnicie”⁴.

Despre aceeași alimentație deficitară a comunității tradiționale românești, bazată pe produse vegetale, Maude Rea Parkinson sintetiza: „«Mămăliga», un fel de pâine făcută din porumb, împreună cu câteva cepe proaspete sau un pepene constituie masa sărăcăcioasă a țăranului. Acesta vede carne foarte rar, iar în ceea ce privește băutura, nu numai țăranii, ci și membrii tuturor claselor sociale din România sunt extraordinar de cumpătați”⁵; „În ziua de hram (15 august), sârmanii din satele învecinate sunt hrăniți de către arhimandrit și călugări. În curte se întind mese mari, la care se așează oaspeții. Aceștia sunt tratați cu borș – o supă acră în care plutesc bucățele de carne –, mămăligă, brânză, ceapă și bucăți mari de pâine, totul fiind udat cu o cană de vin roșu slab. Fiecare țăran primește câte o cană și o farfurie pe care le poate lua acasă”⁶; „Mâncarea a fost simplă, dar ne-am bucurat de ea din toată inima. Inevitabila mămăligă, varză murată, ouă și iaurt, un fel de lapte acru, au alcătuit felurile principale ale festinului”⁷.

Dar, la mesele care aveau un caracter festiv, la ospețele domnești și boierești, era consumată pâinea „albă, franzelă”⁸ (care, dacă era caldă, era mâncată cu unt), măslinile, migdalele, pepenii, piperul, caracatița uscată, fideaua, scorțișoara, cuișoarele, rodiile, portocalele⁹.

Comentarii care privesc resursele de hrană de origine vegetală sau animală ale omului de rând se întâlnesc și în discursul rapoartelor medicale de la sfârșitul secolului al XIX-lea și începutul celui următor. Medicii români atrăgeau atenția asupra regimului alimentar bazat pe produse de origine vegetală și asupra riscului de apariție a unor boli, prin adoptarea unei alimentații deficitare. De pildă, medicul A. Urbeanu constatase că alimentația țărănească era nerațională, primitivă și

³ Ștefan Lemny, *Sensibilitate și istorie în secolul XVIII românesc*, ediția a doua revăzută, București, Polirom, 2017, p. 82.

⁴ *Ibidem*.

⁵ Maude Rea Parkinson, *Douăzeci de ani în România. 1889-1911*, cuvânt înainte și note de Constantin Ardeleanu, traducere Oana Celia Gheorghiu și Constantin Ardeleanu, București, Humanitas, 2014, p. 50.

⁶ *Ibidem*, pp. 173-174.

⁷ *Ibidem*, pp. 189-190.

⁸ *Călători străini despre Țările Române*, vol. VI, București, Editura Științifică și Enciclopedică, 1976, p. 485.

⁹ Iolanda Țighiliu, *Societate și mentalitate în Țara Românească și Moldova. Secolele XV-XVII*, București, Editura Paideia, 1998, p. 84.

insuficientă¹⁰. În *Manual de medicină populară* al lui Constantin C. Codrescu¹¹ găsim referințe despre identificarea cauzelor bolilor pentru a putea fi tămăduite de către terapeutul popular prin practicile sale: alimentația, igiena, locuința, clima, munca, ignoranța, abuzul.

Referitor la gastronomia cotidianului, doctorul Constantin Caracaș nota: „Hrana țăranilor este sobră, neîngrijită și neregulată, căci constă mai mult în mămăligă făcută din făină de porumb, pe care o întrebuițează ca pâine, iar în zilele de post numai cu sare, cu ceapă sau cu usturoi. Uneori gătesc și bucate făcute cu diverse ierburi, numai cu apă și puțină făină, sau din ciuperci și fructe sălbatice, adunate din vreme și uscate; mai rar gătesc fasole, bob sau varză acră. Cu acest sobru și sărăcăcios nutriment, trăiesc două din trei părți ale anului, încât trupurile lor robuste slăbesc, iar cele debile și copiii cad la boale gastrice. În restul timpului, numai trei luni de dulce, mănâncă ceva mai mult: lapte acru, brânză vârtosă, ouă și pește, mai ales sărat, care le place mult; foarte rar carne, pe care o gătesc simplu de tot, numai cu apă și puțină ceapă, ori friptură”¹². Principalul aliment consumat în hrana cotidiană din cadrul săptămânii a fost mămăliga (fiertură simplă de mălai, mai mult sau mai puțin consistentă), pregătită din porumb care a înlocuit treptat meiul, hrișca și orzul. Printre legumele consumate, medicii amintesc: fasolea, varza, ceapa, usturoiul și castraveții. Produsele animale erau consumate rar, spre indignarea medicilor care considerau că organismul are nevoie de o cantitate variată de nutrimente pentru a funcționa normal. Pe de altă parte, potrivit medicilor, trebuia acordată o atenție deosebită și normelor de cumpărare.

Chiar dacă cea mai mare parte a medicilor ignorau terapia populară, existau și opinii favorabile privind leacurile băbești. Concludentă este, în acest sens, afirmația medicului francez Charles Laugier, care accepta metodele populare de tratament: „Nu trebuie să ne grăbim a svârli disprețul nostru tratamentelor empirice poporane; nu trebuie să le condamnăm în bloc, cu prea multă ușurință fără a le cerceta”¹³.

Leacurile băbești folosite pentru tratare, remediile empirice și magice utilizate pentru însănătoșire au fost dezvăluite de către Ion Aurel Candrea, care, în lucrarea *Folclor medical român comparat: privire generală. Medicina magică*¹⁴, identifica peste o sută de boli în funcție de părțile afectate ale corpului omenesc. Terapeutul popular din comunitatea tradițională era conștient de efectul medical curativ al leacurilor și atribuia rol vindecativ atât alimentelor, plantelor de leac, mineralelor, animalelor, cât și descântatului popular terapeutic. În lumea românească veche, medicina tradițională era întrebuițată în tămăduirea stărilor de boală, lecuitorul fiind încredințat că vindecarea suferinței depindea de îmbinarea elementelor naturale cu cele de magie, dar și cu ritualurile de esență religioasă (terapia prin credință).

Deși în scrierile medicale românești interesul doctorilor față de obiceiurile și practicile medicale etnoiatrice era destul de limitat, Mircea Eliade sublinia importanța cercetării medicinei empirice: „Medicina poporului și folclorul medical sunt mult mai semnificative decât opera cutărui medic de la începutul veacului trecut”¹⁵. Același autor sintetiza însemnătatea etnoiatriei astfel: mijloc de integrare cosmic a omului, de expunere și trăire plenară a unei viziuni armonice între corp și echilibrul universului¹⁶.

Studiul de față își propune să evidențieze, printr-o abordare etnologică, valoarea profilactică și terapeutică a hranei tradiționale și a regimului alimentar în menținerea sănătății și prevenirea îmbolnăvirii. Analiza noastră se va baza pe informațiile furnizate de performeri, rezultate din cercetările personale de teren din Oltenia, precum și pe studiile de valoare oferite de literatura de specialitate, consacrate etnologiei hranei.

¹⁰ A. Urbeanu, *Îmbunătățirea alimentației țăranului român*, 1901, București, p. 26.

¹¹ Constantin C. Codrescu, *Manual de medicină populară*, ediția a II-a, 1885, p. 24.

¹² Pompei Gheorghe Samarian, *O veche monografie sanitară a Munteniei. Topografia Țării Românești de dr. Constantin Caracaș (1800-1828)*, București, 1937, p. 100.

¹³ Charles Laugier, *Contribuții la etnografia medicală a Olteniei*, Craiova, Editura Aius, 2011, p. 32.

¹⁴ Ion Aurel Candrea, *Folclor medical român comparat*, Iași, Editura Polirom, 1999.

¹⁵ Mircea Eliade, *Istoria medicinei în România*, în volumul *Drumul spre centru*, București, Editura Univers, 1995, p. 254.

¹⁶ Vezi Mihaela Gligor, *Între filosofie și medicină. Folclorul medical în viziunea lui Mircea Eliade și Valeriu Bologa*, Cluj-Napoca, Presa Universitară Clujeană, 2012.

Rolul taumaturgic al alimentelor a fost observat din cele mai vechi timpuri. Unul dintre alimentele consumate în scop profilactic și leac pentru ameliorarea și vindecarea multor boli interne și externe a fost *usturoiul*. Acesta este amintit în **Sfânta Scriptură** ca aliment și condiment în mâncarea diversificată a evreilor. Deși primiseră suficientă mâncare de la Dumnezeu, israeliții au cerut alimentele cu care se hrăneau în Egipt, printre care și usturoiul: „... și fiii lui Israel și plâneau zicând: Cine ne va hrăni cu carne? Căci ne aducem aminte de peștele pe care-l mâncam în Egipt în dar, de castraveți și de pepeni, de ceapă, de praz și de usturoi”¹⁷.

Herodot menționa că egiptenii hrăneau zilnic sclavii ce construiau piramidele de la Gizeh cu usturoi, ceapă și ridichi pentru a preveni îmbolnăvirea acestora.

Medicii din Grecia, Hipocrate și Dioscorides, recomandau tratarea cu usturoi a unor boli grave (unele tipuri de cancer), a unor afecțiuni digestive și cardiace, dar și a rănilor și infecțiilor. În Evul Mediu, medicul Paracelsus recomanda usturoiul în tratamentul bolilor infectioase.

Rolul profilactic al usturoiului este surprins de către călătorul militar rus Alexandru Ivanovici Mihailovski-Danilevski, care relatează că în drum spre Bârlad a primit „un dar prețios, constând din câțiva căței de usturoi și o sticlă de oțet cu usturoi. Și aceasta și aceia slujesc pentru prevenirea ciumei”¹⁸.

În Oltenia, printre cele mai cunoscute proprietăți terapeutice ale usturoiului sunt: expectorant, antiseptic, antiasmatic, hipotensiv, antispasmodic, vermifugic. În cazurile de răceală și gripă, „se pune într-o sticlă de un litru un sfert usturoi pisat și se completează cu țuică. Nu se umblă la sticlă 15 zile. Maceratul de usturoi se strecoară și dimineața se amestecă două lingurițe cu apă caldă și se bea pe stomacul gol. Tot dacă suntem răciți se strivesc câțiva căței de usturoi și se amestecă cu ulei. Se frecionează tălpile”¹⁹.

Are efecte binefăcătoare în tumori maligne: „Se mănâncă în fiecare zi trei căței de usturoi”²⁰; „Pentru tratarea cancerului de plămâni se bea de două ori pe zi, înainte de masă 30 ml suc de usturoi”²¹.

Pentru menținerea sănătății „se pune într-un borcan șapte grăunți de usturoi pisați, 1 litru de apă clocotită și zeama de la o lămâie. Se lasă trei zile borcanul închis și se ia câte o lingură dimineața înainte de masă. Se face o cură de câteva luni”²²; „Se pisează zece grăunți de usturoi și se pun într-o sticlă cu un pahar de ulei. Se lasă la rece și se bea trei luni câte o linguriță înainte de masă, de trei ori pe zi. Se face pauză o lună și se bea din nou trei luni”²³; „Să fii sănătos se consumă trei săptămâni tot pe nemâncate trei căței de usturoi”²⁴; „Pentru un ficat sănătos se pune într-un borcan 1 kg sfeclă roșie curățată și tăiată grăunții de la o căpățână de usturoi și verdeață ce avem (pătrunjel, mărar). Se umple borcanul cu apă și se lasă la macerat până se acrește. Se strecoară și se bea 2 căni pe zi de borș de sfeclă roșie”²⁵.

Persoanele care au deficiențe de auz „să pună câte un cățel de usturoi în fiecare ureche”²⁶.

Usturoi crud pisat, copt sau fiert, se aplică pe negi, bățături, bășici: „Se fierb cinci căței usturoi într-o cană cu apă. Se lasă să se răcească puțin, se înmoaie un prosop, se stoarce și se pune la rană. Peste prosop se pune un nailon și o sticlă cu apă fiartă”²⁷; „Se pune usturoi pisat sau tăiat mărunt pe bățături. Se lasă toată noaptea”²⁸.

¹⁷ *Numeri* 11, 4-5.

¹⁸ *Călători străini despre Țările Române în secolul al XIX-lea*, vol. II (1822-1830), serie nouă, coord. Paul Cernovodeanu, Daniela Bușă, București, Editura Academiei Române, 2005, p. 407.

¹⁹ Inf. Anastasia Antonie, 82 de ani, localitatea Prundeni, jud. Vâlcea, 2020.

²⁰ Inf. Marina Ilina, 83 de ani, localitatea Bulzești, jud. Dolj, 2020.

²¹ Inf. Teodora Pescaru, 56 de ani, localitatea Cioroiu, jud. Olt, 2020.

²² Inf. Polina Grădinaru, 80 de ani, localitatea Argetoaia, jud. Dolj, 2020.

²³ Inf. Dumitru Moise, 67 de ani, localitatea Ciocănești, jud. Vâlcea, 2020.

²⁴ Inf. Maria Isac, 76 de ani, localitatea Gângiova, jud. Dolj, 2020.

²⁵ Inf. Gheorghita Cochintu, 55 de ani, localitatea Chilizii, jud. Olt, 2020.

²⁶ Inf. Elena Vintilă, 80 de ani, localitatea Bocșa, jud. Vâlcea, 2020.

²⁷ Inf. Porumbița Popescu, 92 de ani, localitatea Bulzești, jud. Dolj, 2020.

²⁸ Inf. Eugenia Mitrică, 84 de ani, localitatea Drănic, jud. Dolj, 2020.

Paraziții intestinale pot fi eliminați dacă „se consumă, pe nemâncate, mujdei de usturoi timp de o lună”²⁹ sau „într-o cană de lapte calduț se pun cinci grăunți usturoi pisat și se lasă la macerat 12 ore și se bea pe nemâncate o lună de zile”³⁰.

Împotriva căderii părului, „se amestecă 10 căței de usturoi tocați mărunț cu un ou, o lingură oțet și o lingură gaz. Se pune la rădăcina părului și după, pe tot părul. Se pune peste o pungă din plastic și se lasă două ore”³¹.

Alături de usturoi, civilizațiile vechi au utilizat *ceapa* ca aliment, dar și în scop terapeutic. Ceapa are proprietăți antiinflamatorii, antiseptice, antitrombozice, antimicrobiene și este un remediu natural în tratarea afecțiunilor respiratorii, nevralgiilor dentare, diabetului, osteoporozei, bolilor cardiovasculare, anemiei, insuficienței renale, litiazei biliare, rahitism, dureri reumatice.

Tusea poate fi combătută dacă „se bea de trei ori pe zi pe nemâncate câte o cană de ceai de ceapă și coji de nucă. Se bea calduț cu înghițituri mici. Într-un litru de apă se fierb două cepe mari cu foi cu tot, două nuci cu coajă până când lichidul ajunge la jumate din cât a fost. Se poate și îndulci”³²; „Se pun în apă rece câteva ore trei cepe tăiate în jumătate de litru de apă. Se strecoară și se bea. Dacă ai nasul înfundat se taie ceapa și se pune în camera”³³; „Se fierb zece cepe într-un litru de lapte. Când se răcește se pune o lingură de miere sau zahăr. Se bea câte o lingură înainte de masă”³⁴; „Într-un litru de apă se fierb un măr, un cartof și o ceapă. Se ia câte o linguriță înainte de masă”³⁵. Amigdalita și tusea pot fi tratate cu „ceapă rasă, mere rase și miere puse în cantități egale. Se consumă câte trei lingurițe de trei ori pe zi”³⁶.

Pentru persoanele care suferă de probleme de somn, un tratament ajutător este ceaiul de ceapă consumat înainte de somn. Ceaiul de ceapă și maceratul de ceapă este util și în cazul gutei: „Tăiem o ceapă mărunț și turnăm peste ea o cană cu apă clocotită. Lăsăm de seara până dimineața, strecurăm și bem în timpul zilei”³⁷.

Picioarele umflate pot fi tratate prin aplicarea de comprese din ceapă fiartă: „Se fierbe ceapa în apă și se pisează până se obține o pastă. Se pune pe picioarele umflate”³⁸.

De asemenea, ceapa verde este un remediu natural în tratarea reumatismului articular: „Ceapa verde e bună pentru sănătatea oaselor”³⁹.

În cazul persoanelor cu deficiențe de auz, „se amestecă 30 ml suc ceapă cu 30 ml rachiu. Se încălzește amestecul pe baia de aburi. Se pun de trei ori pe zi câte trei picături în ureche”⁴⁰.

Contra aterosclerozei: „Înainte de masă se ia câte o linguriță de suc de ceapă o lună de zile. Se face pauză o lună și iar se bea”⁴¹.

Contra furunculelor: „Se taie o ceapă și se amestecă cu făină și smântână. Se pune deasupra furunculului”⁴².

Agent vegetal pentru sănătatea și prevenirea diverselor afecțiuni a fost *busuiocul* utilizat încă din Antichitate. Busuiocul se recomanda la tratarea durerilor de cap, bolilor neuro-psihice, artritei reumatoide, răceală, tuse convulsivă, viroze respiratorii, infecții urinare, ulcer gastric, depresie, astenie, stimularea lactației.

Ceaiul de frunze de busuioc este eficient contra durerilor în gât: „Dacă te doare în gât, trebuie să bei zilnic două cani cu ceai de busuioc”⁴³. Acest ceai sau decoctul din busuioc stimulează secreția glandelor mamare la femeile care alăptează.

²⁹ Inf. Maria Rădulescu, 71 de ani, localitatea Bălcești, jud. Vâlcea, 2020.

³⁰ Inf. Stana Ciuciuc, 87 de ani, localitatea Dăbuleni, jud. Dolj, 2020.

³¹ Inf. Evghenia Antonie, 85 de ani, localitatea Prundeni, jud. Vâlcea, 2020.

³² Inf. Elena Toma, 87 de ani, localitatea Silea, jud. Vâlcea, 2020.

³³ Inf. Teodora Pescaru, localitatea Cioroiu, jud. Olt, 2020.

³⁴ Inf. Eugenia Raicea, 84 de ani, localitatea Drănic, jud. Dolj, 2020.

³⁵ Inf. Alexandra Matei, 88 de ani, localitatea Cârna, jud. Dolj, 2020.

³⁶ Inf. Ștefăna Vâlcă, 60 de ani, localitatea Perișor, jud. Dolj, 2020.

³⁷ Inf. Gheorghe Nițu, 72 de ani, localitatea Prundeni, jud. Vâlcea, 2020.

³⁸ Inf. Paraschiva Nisipașu, 76 de ani, localitatea Maglavit, jud. Dolj, 2020.

³⁹ Inf. Elena Nițu, 68 de ani, localitatea Prundeni, jud. Vâlcea, 2020.

⁴⁰ Inf. Gheorghita Cochintu, localitatea Chilia, jud. Olt, 2020.

⁴¹ Inf. Emilia Pătrână, 62 de ani, localitatea Gângiova, jud. Dolj, 2020.

⁴² Inf. Gheorghe Diaconu, 82 de ani, localitatea Bocșa, jud. Vâlcea, 2020.

Maceratul de busuioc poate fi folosit pentru menținerea tinereții: „Se face o cură cu macerat de busuioc trei luni pe an”⁴⁴.

În probleme dermatologice: „Se amestecă câteva frunze busuioc cu câteva picături apă de argilă și pasta se pune peste piele”⁴⁵.

Contra aftelor bucale „se clătește gura de câteva ori pe zi cu concentrat de busuioc”⁴⁶.

Pietrele la rinichi pot fi eliminate cu suc din frunze de busuioc: „Dacă ai pietre la rinichi, se bea suc din frunze de busuioc cu puțină miere sau zahăr.” Picături suc de busuioc se pun și în urechi dacă ai dureri⁴⁷; „Într-o jumătate de litru de apă se fierbe o lingură cu semințe de busuioc, se strecoară și se bea toată ziua pentru rinichi”⁴⁸.

Durerile de cap pot fi ameliorate dacă „se pun pe frunte frunze de busuioc zdrobite”⁴⁹.

Cu alifia de busuioc se tratează și unele afecțiuni ale pielii: „Într-o jumătate kilogram de untură se fierbe o chită de busuioc. Se strecoară și se amestecă cu o lingură ceară de albine și trei linguri miere de albine. Alifia de busuioc e bună dacă ai probleme cu pielea”⁵⁰.

Din cele mai vechi timpuri, importante calități terapeutice avea și *varza*, fiind recomandată de către Hipocrate, Crato și Pliniu contra diverselor boli. Sucul de varză crudă reduce riscul de cancer de colon și se recomandă contra ulcerelor duodenale, nefrită, depresie, afecțiunilor pleuropulmonare, hepatice, cardiologice. Varza acră este utilizată ca purgativ, frunzele de varză crudă ajută în caz de eczeme, acnee, degerături, arsuri, abcese, sciatică, dureri reumatice: „Frunze de varză verzi și groase se zdrobesc cu un făcăleț de lemn pe ambele părți după ce se înlătură nervurile și se pun unde te doare de la reumatism, pe abcese, pe furuncule, pe arsuri. Peste se pune un celofan. Se lasă toată noaptea. Pentru astm frunzele de varză se pun pe piept. Pentru amețeli se înfășoară picioarele în foi de varză”⁵¹; „Dacă ai dureri în gât se înmoaie în apă clocotită 2-3 frunze de varză. Se pun în jurul gâtului. Peste ele se pune o bucată de pânză din bumbac. Se lasă câteva ore”⁵². Pentru cei care se bâlbâie: „Se mestecă în fiecare dimineață 7 semințe de varză timp de o lună de zile”⁵³.

O altă plantă utilizată ca aliment, dar și cu efect vindecător este *hreanul* care are proprietăți nutritive, diuretice, antibacteriene, antispasmodice, vermifuge. Pentru bronșite, răceală, tuse, dureri în gât se recomandă ceaiul de frunze de hrean, otitele se tratează cu suc de hrean, în afecțiunile vezicii biliare leacul este hreanul ras, iar cataplasmele cu hrean ras și oțet ajută în tratarea reumatismului și a sinuzitei. Dacă ai picioarele reci, „se amestecă un pahar de hrean dat pe răzătoare cu două pahare făină porumb. Se pune o săptămână, în fiecare seară, pasta cu o folie de plastic pe talpa piciorului peste care se ia o sosetă”⁵⁴.

În bolile pulmonare, „o jumătate kg hrean se amestecă cu 1 kg miere. Se ia câte o linguriță înainte de fiecare masă”⁵⁵.

În medicina naturistă, plantele sunt utilizate simple sau în amestec, sub formă de ceaiuri, pulbere, uleiuri, decocturi, macerate la rece, tincturi, extract fluid, vinuri, comprese, băi, dar sunt consumate și proaspete, în salate. Plantele medicinale au proprietăți imunostimulatorii, antiinflamatoare, cardiotonice, antitumorale, cicatrizante, expectorante, calmante și sunt recomandate în afecțiunile digestive, ale căilor biliare, dermatice, respiratorii, etc. *Tătăneasa, gălbenelele,*

⁴³ Inf. Ana Groapă, 76 de ani, localitatea Bulzești, jud. Dolj, 2020.

⁴⁴ Inf. Elena Barnea, 80 de ani, localitatea Gârlești, jud. Dolj, 2020.

⁴⁵ Inf. Dan Mișcoci, 68 de ani, localitatea Prundeni, jud. Vâlcea, 2020.

⁴⁶ Inf. Teodora Pescaru, localitatea Cioroiu, jud. Olt, 2020.

⁴⁷ Inf. Rozica Ristea, 81 de ani, localitatea Bechet, jud. Dolj, 2020.

⁴⁸ Inf. Viorica Moise, 69 de ani, localitatea Ciocănești, jud. Vâlcea, 2020.

⁴⁹ Inf. Maria Rădulescu, localitatea Bălcești, jud. Vâlcea, 2020.

⁵⁰ Inf. Lustița Diță, 70 de ani, localitatea Dăbuleni, jud. Dolj, 2020.

⁵¹ Inf. Gheorghiuța Cochînțu, localitatea Chilii, jud. Olt, 2020.

⁵² Inf. Ștefana Vâlcă, localitatea Perișor, jud. Dolj, 2020.

⁵³ Inf. Ioana Duculescu, 83 de ani, localitatea Călărași, jud. Dolj, 2020.

⁵⁴ Inf. Elena Mihai, 75 de ani, localitatea Nedeia, jud. Dolj, 2020.

⁵⁵ Inf. Anastasia Antonie, 82 de ani, localitatea Prundeni, jud. Vâlcea, 2020.

salvia, anghinarea, coada calului, coada șoricelului, lumânărica, obligeana, păpădia, iarbă-mare, rozmarinul sunt doar câteva specii vegetale utilizate din cele mai vechi timpuri și până în prezent în scopuri profilactice sau în procesul de vindecare.

Oul conține substanțe nutritive cu rol important în menținerea stării de sănătate și acizi grași Omega 3 care reduc inflamațiile din organism. Cojile de ou reprezintă o sursă importantă de calciu, vitamine și minerale: „Pentru sănătate, se spală cojile de la 6-7 ouă, se pisează și se pun într-un borcan cu 3 litri de apă. După ce stă o săptămână în frigider, se bea câte două căni pe zi înainte de masă”⁵⁶. Contra răcelei, „se spală și se pisează cojile de la opt ouă. Se adaugă zeama de la cinci lămâi, două căni de miere și 1 litru de apă. Se lasă la rece câteva zile și se consumă câte o lingură înainte de fiecare masă. Contra arsurilor „se amestecă un gălbenuș de ou cu două linguri ulei de măsline”⁵⁷.

Extern, coaja de ou este utilizată în vindecarea rănilor: „Se înmoaie coaja de ou în ulei și se pune pe rană”⁵⁸. Tot extern, „dacă ai cicatrici se freacă gălbenușul de ou cu o lingură de miere. Se unge cicatricea de trei ori pe zi după ce locul este spălat cu un ceai care dezinfectează”⁵⁹.

Laptele de capră, considerat de către Hipocrate drept un „lichid miraculos și esență vindecătoare”, conține fosfor, potasiu, calciu și vitamine din complexul B. Hipocrate recomanda laptele crud în tratarea tuberculozei. Consumul acestuia crește imunitatea organismului, înlătură oboseala, previne îmbătrânirea. Este un leac pentru anemie, bronșite, tuse, tuberculoză pulmonară, ulcer, alergii, boli autoimune și stagnează cancerul în fază incipientă. Este recomandat în demineralizarea osoasă. O cură cu lapte de capră pentru menținerea sănătății organismului durează trei luni. Contra astmului: „Se fierbe lapte de capră cu frunze de păstârnac cam 15 minute. După ce se răcește se bea câte o cană de trei ori pe zi”⁶⁰. Împotriva sterilității „se beau două luni câte o cană cu lapte proaspăt muls în care se pun două linguri de suc de tulpini de năprasnic”⁶¹. Contra tuberculozei pulmonare „se bea câte un litru în fiecare zi, timp de 14 zile”⁶². Contra hemoragiei nazale „se amestecă o lingură sare grunjoasă, 3 lingurițe scorțișoară, 3 lingurițe cafea, 3 lingurițe chimen, 3 lingurițe cuișoare și 3 lingurițe zahăr și se macină. Se ia o linguriță din amestec de trei ori pe zi până se oprește hemoragia”⁶³. Contra astmului „se bea dimineața și seara lapte de capră amestecat cu zeamă de frunze podbal”⁶⁴.

Din timpuri străvechi, *strugurii, mustul și vinul* au fost folosiți în alimentație, dar și ca hrană dietetică cu proprietăți curative. Romanii „consumau struguri proaspeți în cantități mari. Strugurii erau ca aliment de bază, căci ei constituiau pe toată durata anotimpului oarecum hrana zilnică, fiind consumați cu pâine”⁶⁵. Strugurii au proprietăți antivirale, tonice, antiinflamatoare, antibacteriene și imunostimulatoare. Sunt utilizați în tratamentul anemiei, astmului, leziunilor retiniene, diabetului, tuberculozei, a bolilor neurodegenerative, cardiovasculare, renale și hepatice, cancerului de sân, colon, prostată, afecțiunilor osoase.

Folosirea alimentelor naturale, neprelucrate chimic sau termic, în profilaxia și tratamentul diverselor boli, a constituit o preocupare zilnică a individului din perioade îndepărtate până în prezent. În Antichitate, ca stil de viață era promovată hrana naturală reprezentată de alimente vegetale crude, pește, ouă și produse lactate. Carnea era consumată de cei cu posibilități financiare la diferite ocazii. Începând cu Evul Mediu, alimentația carnată a luat locul celei vegetariene, considerându-se că vegetarianismul nu asigură toate condițiile pentru menținerea sănătății, esențiale fiind proteinele de origine animală. În prezent, susținătorii nutriției naturale, medicii naturopati, consideră că alimentația naturală fără carne este un stil de viață și recomandă dieta alimentară și

⁵⁶ Inf. Elena Vintilă, localitatea Bocșa, jud. Vâlcea, 2020.

⁵⁷ Inf. Oprica Linca, 86 de ani, localitatea Dăbuleni, jud. Dolj, 2020.

⁵⁸ Inf. Gheorghiuța Cochînțu, localitatea Chiliz, jud. Olt, 2020.

⁵⁹ Inf. Dumitru Moise, localitatea Ciocănești, jud. Vâlcea, 2020.

⁶⁰ Inf. Maria Luță, localitatea Stoicești, jud. Dolj, 2020.

⁶¹ Inf. Paraschiva Nisipașu, localitatea Maglavit, jud. Dolj, 2020.

⁶² Inf. Evghenia Antonie, localitatea Prundeni, jud. Vâlcea, 2020.

⁶³ Inf. Elena Nițu, localitatea Prundeni, jud. Vâlcea, 2020.

⁶⁴ Inf. Porumbița Popescu, localitatea Bulzești, jud. Dolj, 2020.

⁶⁵ Nicolae Lașcu, *Cum trăiau romanii*, București, Editura Științifică, 1965, p. 230.

vindecarea bolii prin nutriție. Este promovată dieta cu hrană crudă (legume, fructe, cereale, lactate, ouă, miere) în prevenirea și tratamentul bolilor și recomandată eliminarea alimentelor rafinate și prelucrate.

BIBLIOGRAPHY

- André Jacques, *L' alimentation et la cuisine à Rome*, Paris, Editura Belles Lettres, 1981.
- Candrea, Ion Aurel, *Folclor medical român comparat*, Iași, Editura Polirom, 1999.
- Călători străini despre Țările Române*, vol.VI, București, Editura Științifică și Enciclopedică, 1976.
- Călători străini despre Țările Române în secolul al XIX-lea*, vol. II (1822-1830), serie nouă, coord. Paul Cernovodeanu, Daniela Bușă, București, Editura Academiei Române, 2005.
- Codrescu, Constantin C., *Manual de medicină populară*, ediția a II-a, 1885.
- Eliade, Mircea, *Istoria medicinei în România*, în volumul *Drumul spre centru*, București, Editura Univers, 1995.
- Gligor, Mihaela, *Între filosofie și medicină. Folclorul medical în viziunea lui Mircea Eliade și Valeriu Bologa*, Cluj-Napoca, Presa Universitară Clujeană, 2012.
- Gudea, Al., *Contribuțiile istoria economică a Daciei romane. Studiu arheozoologic*, Cluj Napoca, Editura Mega, 2007.
- Idem, *Soldatul roman în Dacia(106-275p. Chr.). Studiu de arheozoologie privind creșterea animalelor și regimul alimentar în armata romana*, Cluj-Napoca, Editura Mega, 2009.
- Lașcu, Nicolae, *Cum trăiau romanii*, București, Editura Științifică, 1965.
- Laugier, Charles, *Contribuții la etnografia medicală a Olteniei*, Craiova, Editura Aius, 2011.
- Lemny, Ștefan, *Sensibilitate și istorie în secolul XVIII românesc*, ediția a doua revăzută, București, Polirom, 2017. *Numeri* 11, 4-5.
- Parkinson, Maude Rea, *Douăzeci de ani în România. 1889-1911*, cuvânt înainte și note de Constantin Ardeleanu, traducere Oana Celia Gheorghiu și Constantin Ardeleanu, București, Humanitas, 2014.
- Samarian, Pompei P., *O veche monografie sanitară a Munteniei. Topografia Țării Românești de dr. Constantin Caracaș (1880-1828)*, București, 1937.
- Țighiliu, Iolanda, *Societate și mentalitate în Țara Românească și Moldova. Secolele XV-XVII*, București, Editura Paideia, 1998.
- Urbeanu, A., *Îmbunătățirea alimentației țaranului român*, București, 1901.
- Văduva, Ofelia, *Pași spre sacru. Din etnologia alimentației românești*, București, Editura Etnologică, 2011.

Performerii și localitățile cercetate

- Prundeni, jud. Vâlcea : Antonie Anastasia, 82 de ani.
- Bulzești, jud. Dolj: Iliana Marina, 83 de ani.
- Cioroiu, jud. Olt: Pescaru Teodora, 56 de ani.
- Argetoaia, jud. Dolj: Grădinaru Polina, 80 de ani.
- Ciocănești, jud. Vâlcea: Moise Dumitru, 67 de ani.
- Gângiova, jud. Dolj: Isac Maria, 76 de ani.
- Chilii, jud. Olt: Cochintu Gheorghita, 55 de ani.
- Bocșa, jud. Vâlcea: Vintilă Elena, 80 de ani.
- Bulzești, jud. Dolj: Popescu Porumbița, 92 de ani
- Drânic, jud. Dolj: Mitrică Eugenia, 84 de ani.
- Bălcești, jud. Vâlcea: Rădulescu Maria, 71 de ani.
- Dăbuleni, jud. Dolj: Ciuciuc Stana, 87 de ani.
- Prundeni, jud. Vâlcea: Antonie Evghenia, 85 de ani.
- Silea, jud. Vâlcea: Toma Elena, 87 de ani.

Drănic, jud. Dolj: Raicea Eugenia, 84 de ani.
Cârna, jud. Dolj: Matei Alexandra, 88 de ani.
Perișor, jud. Dolj: Vâlcău Ștefana, 60 de ani.
Prundeni, jud. Vâlcea: Nițu Gheorghe, 72 de ani.
Maglavit, jud. Dolj: Nisipașu, Paraschiva, 76 de ani.
Prundeni, jud. Vâlcea: Nițu Elena, 68 de ani.
Gângiova, jud. Dolj: Pătrână Emilia, 62 de ani.
Bocșa, jud. Vâlcea: Diaconu Gheorghe, 82 de ani.
Bulzești, jud. Dolj: Groapă Ana, 76 ani.
Gârlești, jud. Dolj: Barnea Elena, 80 de ani.
Prundeni, jud. Vâlcea: Mișcoci Dan, 68 de ani.
Bechet, jud. Dolj: Ristea Rozica, 81 de ani.
Ciocănești, jud. Vâlcea: Moise Viorica, 69 de ani.
Dăbuleni, jud. Dolj: Diță Lustița, 70 de ani.
Călărași, jud. Dolj: Duculescu Ioana, 83 de ani.
Nedeia, jud. Dolj: Mihai Elena, 75 de ani.
Dăbuleni, jud. Dolj: Linca Oprica, 86 de ani.

COMPANY TAXATION IN ROMANIA AND EU. ITS INFLUENCES ON THE LEVEL OF SOME ECONOMIC AND FINANCIAL INDICATORS THAT ENSURE THE CONSOLIDATION OF ECONOMIC CONVERGENCE

Nicoleta Mihăilă

**Scientific Researcher III, Phd, Centre for Financial and Monetary Research
„Victor Slăvescu”**

Abstract: The paper presents aspects of taxation - comparative analysis with several states similar to Romania in terms of economic development; taxation and starting a business (comparison from the perspective of the ease of starting a business - the Doing Business Report, prepared by the World Bank and PwC), as well as some economic and financial indicators that ensure the consolidation of economic convergence and the influence of taxation on them. In this context, we will use the data provided by the Ministry of Public Finance, the annual financial statements of the active companies from the real economy of Romania.

Keywords: companies, taxation, tax regulations, economic and financial indicators

Introduction

It is well-known that, from a fiscal perspective, there is a significant gap in terms of revenue collection in the Romanian State Budget compared to EU countries, which are similar to our country in terms of economic development. This gap can be reduced / widened through fiscal policy instruments. Convergence, from this perspective, means reducing the tax revenues gap.

Also, at microeconomic level, the convergence process involves encouraging entrepreneurship, developing SMEs, increasing the competitiveness of the business environment, developing domestic production and exports through retooling investments, ensuring a friendly and stable fiscal framework, balanced public investment based fiscal policies and structural reforms.

In this paper we approach the company, from a fiscal perspective, respectively we present comparative aspects with several EU member states in terms of its taxation, starting a business, as well as the influence of taxation on some economic and financial indicators that ensure economic convergence.

1. Company taxation in Romania and EU member states - comparative aspects

The following table shows the tax rates of profit, income, VAT and social contributions in EU Member States.

Table no.1 Tax rates in EU states (%)

	Pro fit tax	Inc ole tax	Emp loyer's contributions	Emp loyee's contributions	V AT
Austria	25	55	21.3 8	18.1 2	20
Belgium	29	50	28	13.0 7	21
Bulgaria	10	10	19.0 2	13.7 8	20
Croatia	18	36	16.5 0	20	25
Cyprus	12.5 0	35	8.30	8.30	19
Czech	19	22	34	11	21

Republic					
Denmark	22	55.8 9	0	0	25
Estonia	20	20	34	4	20
Finland	20	53.7 5	20.1 7	10	24
France	31.0 0	45	45	23	20
Germany	30.0 0	45	19.8 3	20.0 8	19
Greece	28	45	25	16.0 0	24
Hungary	9	15	21.0 0	18.5 0	27
Ireland	12.5 0	48	10.9 5	4	23
Italy	24.0 0	43	30	9.49	22
Letvia	20	31,4 0	24.0 9	11	21
Lithuania	15	20	1.77	19.5 0	21
Luxembo urg	26.0 1	45.7 8	15.1 5	12.4 5	17
Netherlan ds	25	51.7 5	19.8 0	27,6 5	21
Malta	35	35	10	10	18
Poland	19	32	21.0 0	13.7 1	23
Portugal	21	48	23.7 5	11	23
Romania	16	10	2.25	35.0 0	19
Slovakia	21	25	35.2 0	13.4 0	20
Slovenia	19	50	16.1 0	22.1 0	22
Spain	25	45	29.9 0	6.35	21
Sweden	21.4 0	57.1 9	31.4 2	7.00	25
Switzerla nd	18	40	6.00	6.00	7.7 0
UK	19	45	13.1 8	2	20

Source: <https://tradingeconomics.com/indicators>

The profit tax rate, of 16%, represented an advantage for Romania in relation to the neighboring countries. In recent years, however, most states have reduced their corporate tax rates to attract investment; therefore, Romania was surpassed, from this perspective, by countries as Hungary, whose profit tax rate is 9%, Bulgaria - 10%, Lithuania - 15%, Ireland or Cyprus – 12,5%.

Overall, Romania has relatively low tax rates compared to other EU countries. We have an income tax rate of 10%, the lowest in the region (along with Bulgaria), as well as the lowest share of social contributions for employers, of 2,25%.

In recent years, the tax burden applied to the company has decreased due to tax changes that have come into force, the most important being: the option of companies with revenues below 1.000.000 euro to pass to income tax of 3% (for micro-enterprises that have zero employees) and 1% (for micro-enterprises with at least 1 employee); reduction of the dividend tax from 16% to 5% (starting with January 2016), as well as the option to distribute dividends on a quarterly frequency (starting with July 2018); elimination of the tax on special constructions ("pillar tax").

We consider that Romania is, as a whole, an attractive fiscal environment for companies, the taxation presenting both strengths and weaknesses.

Among the *advantages of fiscal policy*, there are:

- flat tax, still the most appreciated competitive advantage offered by Romania, although Romania is not in the top 5 in the EU in this respect, but ranked after Bulgaria (10%), Cyprus, Ireland (12,5%) or Hungary (9%); 5% tax on dividends; tax incentives, but which can become a disadvantage for investors in the absence of implementation due to immateriality or practical difficulties, although they are an element that could contribute to the consolidation of one of the most valuable industries - the software.

Among the *shortcomings of tax legislation*, there are:

- the low attractiveness of fiscal incentives, especially for incentives for research-development-innovation activities that only theoretically exist.

- adoption of emergency fiscal measures in an unjustifiably economic and non-transparent manner (e.g. GEO 114/2018), which leads to a decrease in confidence in the investment environment in Romania.

- lack of stability and predictability of fiscal legislation.

- problems related to the tax administration, which constitute a barrier for additional investments and for the business environment in general, respectively: lack of digitalization of ANAF, lack of cooperation from the tax authorities.

Therefore, in order to improve the tax legislation, we consider that the following are necessary: predictability of the process of adopting fiscal policy measures, transparency and stability of fiscal policy, reduction of tax evasion through digitization and other measures to combat tax evasion, modernization of ANAF.

2. Taxation and starting a business

The influencing factors for starting a business are regulation and taxation, tax facilities, ease of starting a business, legislation and public policies that support entrepreneurship.

Measures that would help *to improve the tax environment* for startups are: reducing labor taxation, fighting bureaucracy and maintaining the stability of the tax and regulatory environment. Authorities can promote and support best practices in tax incentives for entrepreneurship and encourage more people to enter the entrepreneurial environment. The best examples of corporate tax law are in the USA and the UK. The British government offers many benefits to startups, these including tax benefits, grants, tools, events, etc. Another measure would be the exemption or reduction of startups' taxes - a measure to support businesses at the beginning of the road.

When starting a business, the taxation of that country plays a special role. In the Doing Business 2019 report, the Paying taxes indicator reflects the total taxes and dues a company has to pay, as well as the number of payments and the time required to make these payments. Romania, in this context, is ranked 49 of 190 countries analyzed (See **Annex 1**).

To start a business in Romania, it takes 35 days, compared to other countries analyzed. In terms of taxation, the corporate tax rate is not very attractive, our country being surpassed by Bulgaria, Hungary and Slovakia. Also, as mentioned above, problems of tax legislation are high bureaucracy and tax unpredictability, which are impediments in business development.

3. Economic and financial indicators that ensure the consolidation of economic convergence and tax influences

In terms of the relationship between economic activity- profit- taxation, a tax system is appropriate when it ensures the dynamization of economic processes, increasing efficiency and stimulating areas, branches and sectors of particular interest.

The level and implications of taxation differ from one category of economic agents to another, as well as from one branch of activity to another. For Romanian companies, we consider the economic-financial indicators that ensure the consolidation of economic convergence are: the share of personnel expenses in operating costs, GVA / employee, average labor cost and tax pressure. The values of these indicators are calculated based on data provided by the Ministry of

Public Finance (annual financial statements of active companies in the real economy of Romania), in the project *Financial Status of Romania* (CCFM "Victor Slavescu", 2018)

Table no.2. Classes of performance indicators - Indicators with impact - influence - taxation factor

share of personnel expenses in operating costs	$P_s = \frac{C_{sa}}{C_e} * 100$	Csa=personnel expenses Ce=operating expenses
Average labor cost	$C_m = \frac{C_{sa}}{N_s}$	Csa= personnel expenses Ns=number of employees
Tax pressure	$P_f = \frac{I_p + I_s + \Delta TV}{VAB}$	Ip=profit tax Is= tax and contributions ΔVAT= payable VATTVA de plătit Vba= gross value added

Source: calculated on data provided by the Ministry of Public Finance (annual financial statements of active companies in the real economy of Romania)

Considering that in the calculation formulas of the indicators there are common components, we analyzed two indicators, respectively *the average labor cost* and *the fiscal pressure*.

A. Average labor cost = personnel costs / number of employees (million lei / employee)

The "Taxation" factor influences personnel costs, in particular through the social contributions that the employer has to pay. The cost of labor is also influenced by the evolution of the minimum gross wage.

a) Agriculture, forestry and fishing, extractive industry, processing industry, Production and supply of electricity and heat, gas, hot water

According to the Figure 1, in the analyzed period there is a relatively increasing trend of the average labor cost in four branches of activity. The exception is found in *agriculture*, when the unit cost decreased in 2009, later returning to a slightly upward trend. Also, in 2008 there is a peak of the unit cost, and then in 2009 it will decrease significantly. We also notice an inflection at the level of the branches *Extractive industry, manufacturing industry, electricity*, in 2015, but they would later recover.

Figure no. 1. Evolution of the average labor cost in agriculture, extractive industry, manufacturing industry, electricity

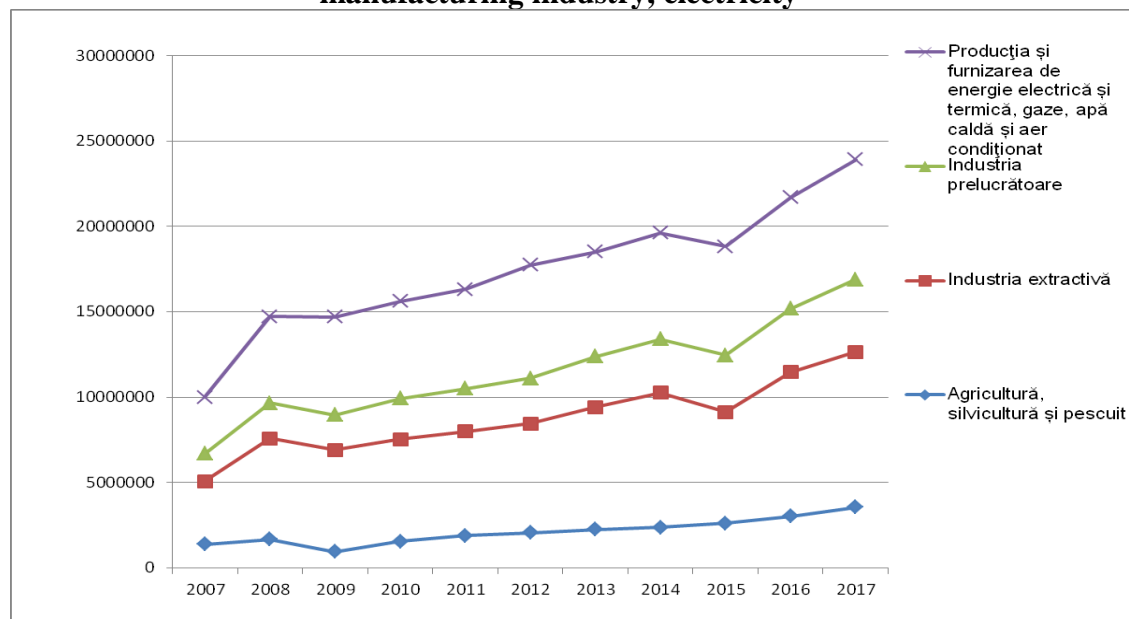

Source: figure realized on data provided by the Ministry of Public Finance (annual financial statements of companies active in the real economy of Romania)

The factors, from a fiscal perspective, that contributed to this fact, were related to income tax and social contributions. In 2014, the reduction of CAS by 5 percentage points due to the employer took place. Starting with February 2015, was adopted a measure regarding the income tax exemption of income made by individuals with severe or accentuated disabilities from independent activities, as well as from agricultural activities, forestry and fish farming (tax facility).

It should be mentioned that a characteristic of the manufacturing industry in Romania is the concentration of employees mainly in large enterprises. Thus, the share of employees in micro-enterprises in the total number of employees in the manufacturing industry is located in Romania at almost half of the European Union average (7,7% compared to 13,7%), while 18,8% are concentrated in small enterprises, 28,6% in medium-sized enterprises (compared to the EU average of 25,3%) and 44,8% in large enterprises (compared to the EU average of 41%). In fact, according to Eurostat, Romania is the country with the lowest share of employees in micro-enterprises in the manufacturing industry, after Ireland (4,6%), Germany (6,9%) and Switzerland (7,5%).

b) Water supply, sewerage, waste management, Construction, wholesale and retail Trade, Transport and storage, Hotels and restaurants

Figure no.2. Evolution of the average labor cost in the branches Water distribution, construction, trade, transport, hotels and restaurants

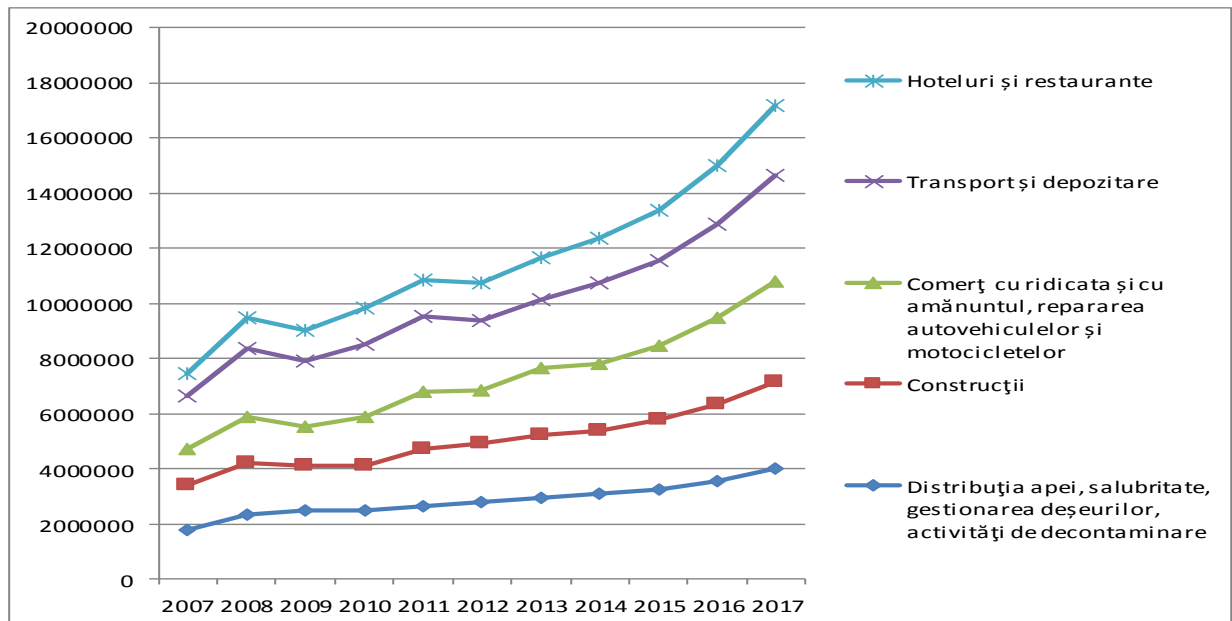

Source: figure realized on data provided by the Ministry of Public Finance (annual financial statements of companies active in the real economy of Romania)

In general, we observe an ascending trend, the evolution being the following: a maximum was registered in 2008 for all 5 branches (before the beginning of the economic crisis); however, when the financial crisis started, there was a decrease in 2009 for 4 branches, except for “Water distribution, sewerage, waste management”, which registered a slight increase.

The effects of the crisis are felt throughout the economy, in 2010 the unit cost of labor is reduced both for Construction and Water distribution, sewerage, construction, waste management; the reduction of the value of the indicator was also in 2012, for Wholesale and retail trade, Transport and storage. The economic crisis has led to a reduction in the number of employees, and implicitly, determined a precarious state of the economy as a whole.

c) Education, Health and social work, Administrative and support service activities, Professional, scientific and technical activities, Real estate transactions, rental and service activities mainly for companies, Other activities of the national economy

Figure no. 3. Evolution of the average labor cost in the fields of Education, Health, Administrative service activities, Professional activities, Real estate transactions, Other activities of the national economy

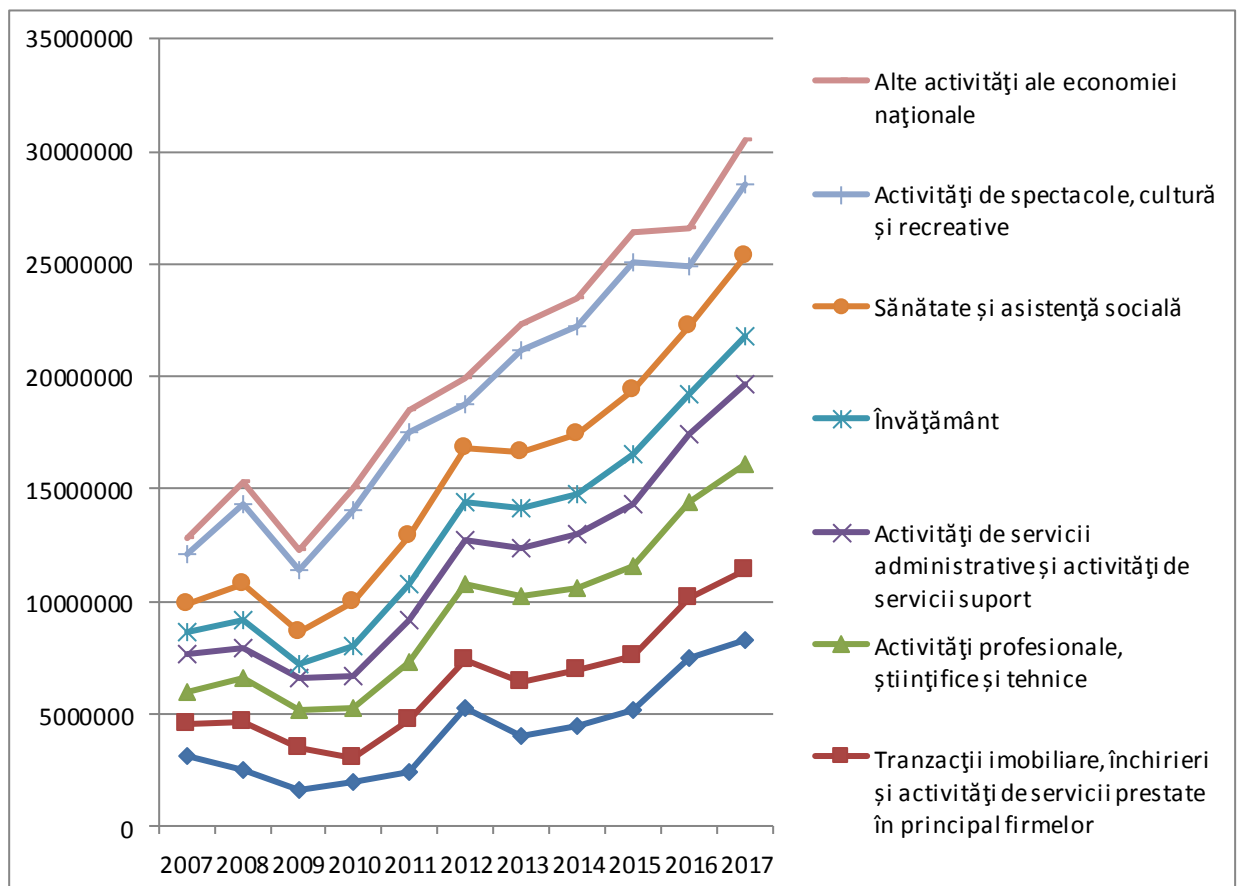

Source: figure realized on data provided by the Ministry of Public Finance (annual financial statements of companies active in the real economy of Romania)

We notice that the years in which the average labor cost decreased were about the same for most sectors of activity, respectively the years 2009 and 2010. The year 2012 registers an increase for Health, Education, Professional activities, Real estate transactions, and in 2013, also in these branches, the cost decreases.

During the analyzed period, what influenced, from the fiscal point of view, the salary expenses, was the slight increase of the labor taxation (employers' contribution), by 2-3% in 2009, compared to 2008. The minimum gross wage also increased.

B. Fiscal pressure = $(I_p + I_s + \Delta VAT) / GVA$

Fiscal pressure: *taxation influences through profit tax, wage tax and social contribution and payable VAT*. Therefore, increasing / reducing taxes and dues for the company leads to an increase / decrease in the value of the indicator.

Overall, regardless of the branch of activity or the region where the company carried out its activity, during the analyzed period there were changes in the tax legislation that influenced its profitability.

There is an inversely proportional relationship between the size of the company and the fiscal pressure: the higher the size of the company, the lower the tax burden (although the tax rates (and contributions) are the same for all companies -VAT, profit tax, CAS). There are also branches (agriculture or trade) in which there are specific "problems" (subsidies for agriculture or unfair competition in trade, undeclared work in agriculture, construction). There are also regions and counties (for example, the North-East development region) in which the standard of living is low, one of the influencing factors being the fiscal pressure at the level of the companies from the respective regions.

What affected the company's results, and which determined the increase of the fiscal pressure, was:

- ▶ Introduction of the minimum tax in 2009 (abolished in October 2010).

- ▶ The income tax rate of micro-enterprises is 3% in 2009 compared to 2,5% in 2008. If the tax due by micro-enterprises is lower than the minimum annual tax, they are obliged to pay the tax at this level.

- ▶ The dividend tax remains constant during the analyzed period (10% -16%), except for dividends reinvested starting with 2009, in order to keep and increase new jobs for the development of the activity of Romanian legal entities distributing dividends, which are exempt from its payment.

- ▶ From 1 July 2010, new taxes will be introduced

- ▶ Starting with January 1, 2011 was introduced the possibility of the option for a simplified taxation system, applicable to Romanian legal entities, called micro-enterprises, which have a turnover below 100.000 euros, a system that involves the application of a tax rate of 3% on revenues regulated by law.

- ▶ Change in the tax regime for micro-enterprises. Legislative changes from 2015-2017 aimed at increasing the annual revenue ceiling up to which a company is included in the category of micro-enterprises, increasing from 65.000 euro in 2015 to 100.000 euro in 2016, 500.000 euro in 2017. As regarding the tax rates applied on the revenues of micro-enterprises, they have been reduced and differentiated according to the number of employees starting with 2016.

From the rate of 3% in 2015, in 2016 was applied the rate of 3% for companies without employees, 2% for companies with 1 employee and 1% for companies with at least 2 employees. In 2017, the number of tax rates was reduced to two: 1% for companies with employees and 3% for companies without employees.

Small enterprises also have the possibility to opt for the payment of income tax or profit tax, the capital conditions necessary to exert this option being significantly reduced, respectively from the equivalent of 25.000 euro in 2015 and 2016 to 45.000 lei starting with 2017.

a) Agriculture, extractive industry, processing industry, electricity, construction

We notice that in the analyzed period the indicator has an ascending trajectory, with peaks in 2011-2015 for these branches of activity. This fact is explicable, the years of increasing the fiscal pressure being the same with the years of economic crisis (and its effects) that Romania went through. Subsequently, the fiscal pressure begins to decrease.

Compared to those mentioned above (which affected the whole economy), new fiscal measures were introduced, which led to increased fiscal pressure:

- ▶ Institution of the "construction tax" as a special measure to extend the tax base on constructions, other than those for which a building tax is due, of 1,5% of the book value; it has been called the "pillar tax", but it mainly affects investors in agriculture and also those in the production and distribution of electricity (2014).

- ▶ Institution of the 0,5% tax on the incomes from the activities of exploitation of natural resources, other than natural gas (applicability - 01 February 2013 - 31 December 2014);

- ▶ Introduction of the tax on additional revenues obtained as a result of deregulation of prices in the natural gas sector (applicability - 01 February 2013 - 31 December 2014);

- ▶ According to Government Ordinance 8 / 23.01.2013, income tax from agricultural, forestry and fish farming activities is introduced, according to pre-established income norms. The withholding of 2% of the value of the products delivered to collection centers is eliminated.

Figure no.4. The evolution of the fiscal pressure in agriculture, extractive industry, manufacturing industry, electricity, constructions

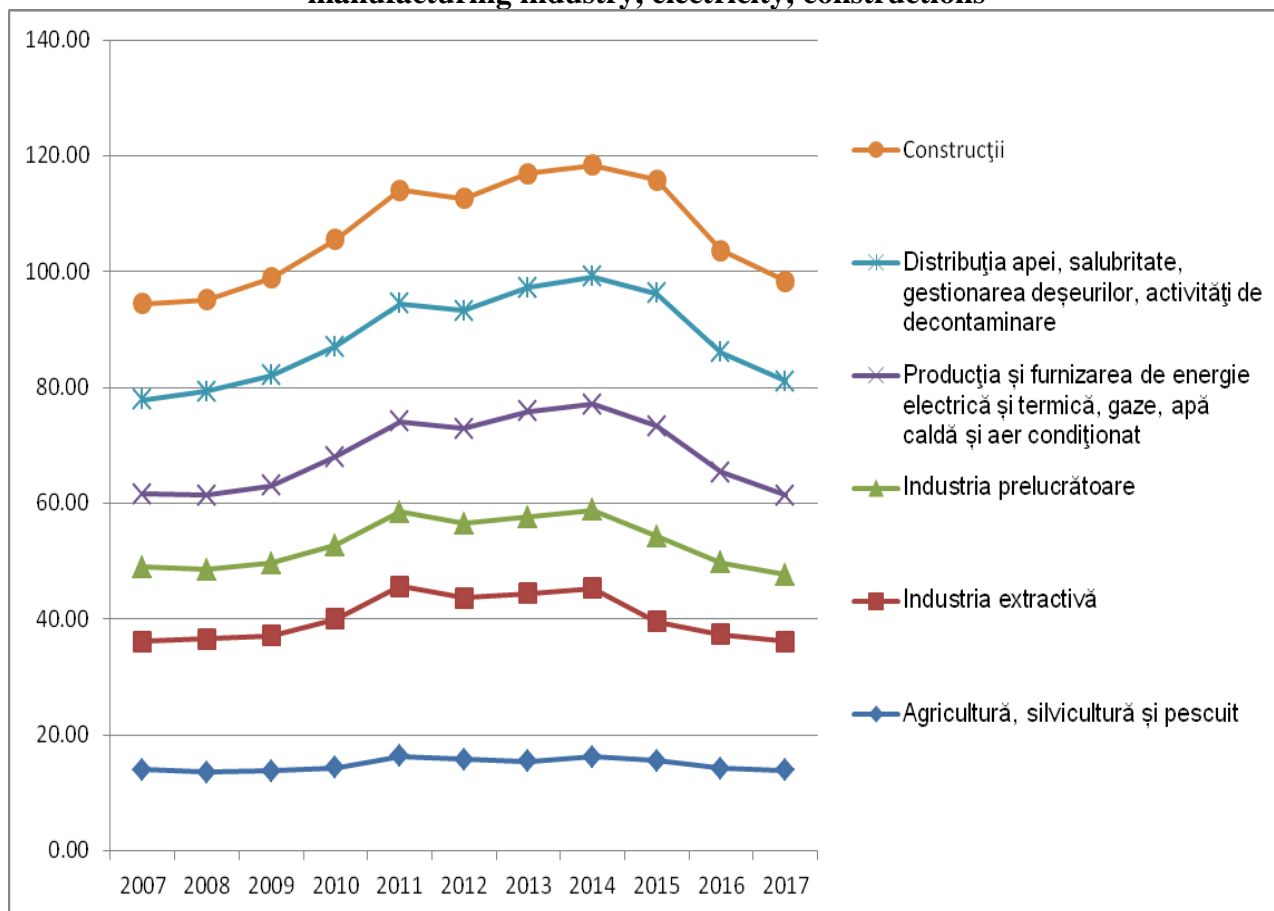

Source: figure realized on data provided by the Ministry of Public Finance (annual financial statements of companies active in the real economy of Romania)

b) Trade, transport, hotels and restaurants, IT, real estate transactions, professional and scientific activities

We also notice that the fiscal pressure oscillates at the level of these branches; it decreases in 2007-2009, then follows the crisis and post-crisis years, when it has an upward trend, until 2011, it is constant in 2011-2015, then decreases.

It should be noted that, starting with January 1, 2017, companies that operated in the tourism, restaurants and catering sectors and were profit tax payers become payers of a specific tax, the new tax having the characteristics of a flat tax.

Figure no.5. The evolution of the fiscal pressure in Trade, transport, hotels and restaurants, IT, real estate transactions, professional and scientific activities

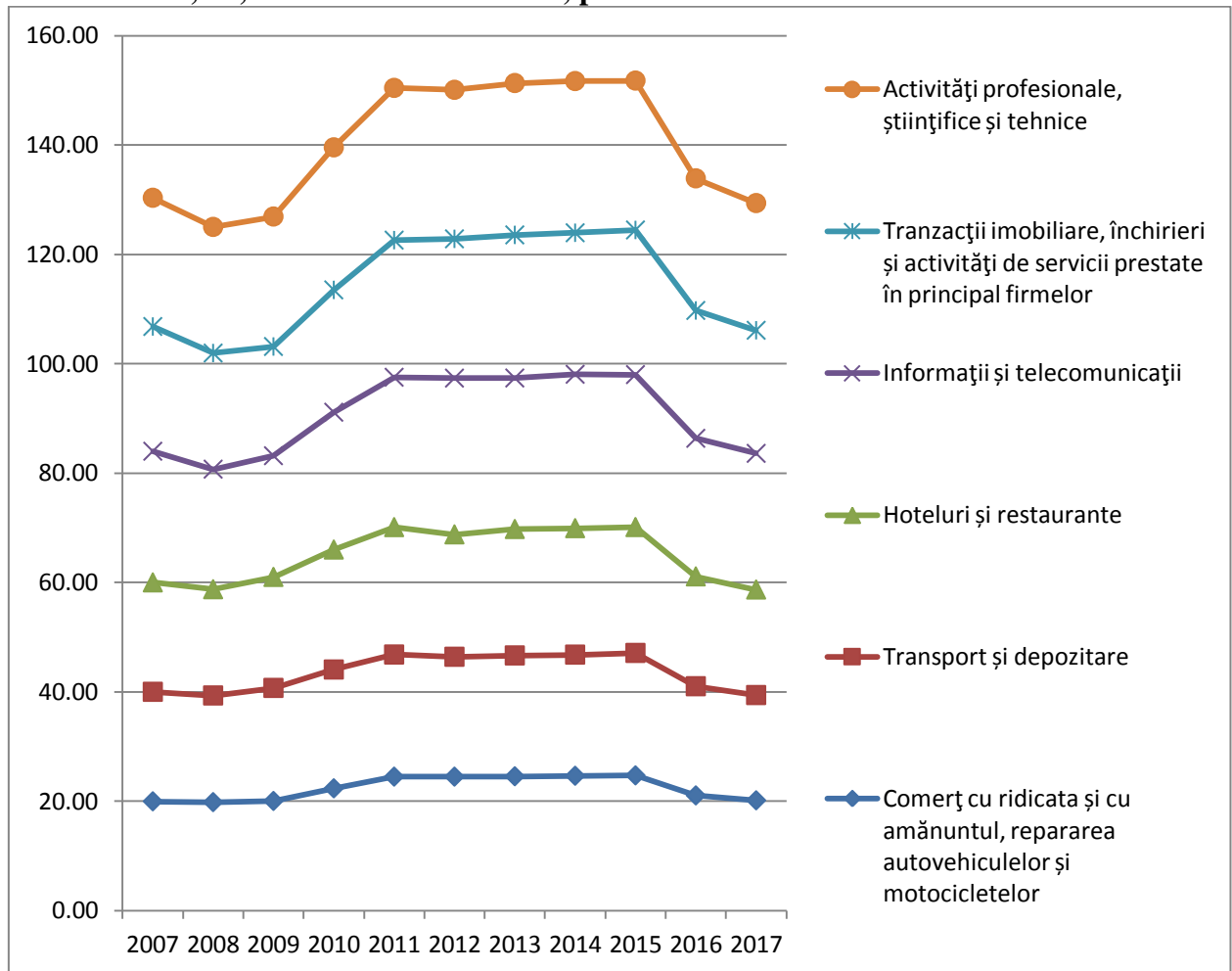

Source: figure realized on data provided by the Ministry of Public Finance (annual financial statements of companies active in the real economy of Romania)

b) Health, education, administrative services, performance activities, culture, other activities

The fiscal pressure has an ascending trajectory until 2011; in 2012 there is a decrease in the indicator, deeper for the branches Other activities of the national economy and Entertainment activities.

We observe an upward trend during the crisis and post-crisis period (2009-2015), and then decrease. This is the combined result of the level and evolution of activity in the regions of the real economy as well as fiscal changes. Also, to notice that in regions where the living standard is low, the level of fiscal pressure is not low or below the medium level in the economy.

Figure no.6. The evolution of the fiscal pressure in Health, education, administrative services, performance activities, culture, other activities

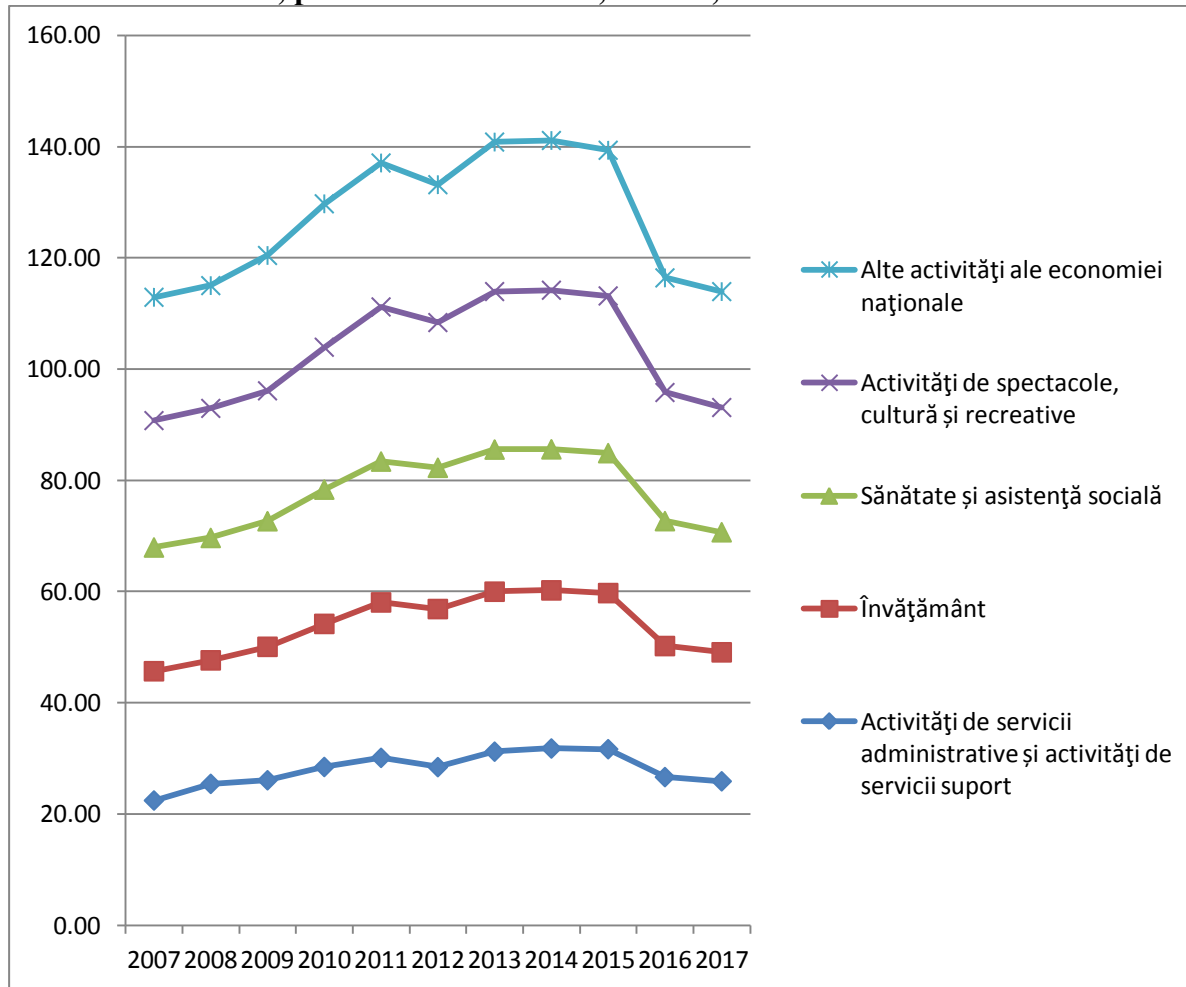

Source: figure realized on data provided by the Ministry of Public Finance (annual financial statements of companies active in the real economy of Romania)

4. Conclusions

The tax rate of the companies' profits, of 16%, represented an advantage for Romania in relation to the neighboring countries. However, as several states in recent years have reduced their profit tax rates, in an attempt to attract investment, Romania has come to be overpassed, in this context, by countries as Lithuania - 15%, Ireland, Cyprus – 12,5 %, Hungary- 9%, Bulgaria- 10%.

Also, among the countries analyzed, fiscally attractive systems are Bulgaria and Hungary - low corporate tax rates (10% / 9%) and personal income (10%, 15%), “acceptable” social contributions (employer 21% / approx. 25%; employee – 18,5% / approx. 20%).

Regarding the effects of taxation on the indicators that ensure the consolidation of convergence from the perspective of the company's activity, we consider that the indicator Fiscal pressure is strongly influenced by the related legislative changes on taxes, dues, social contributions and fiscal incentives, respectively Unit labor cost, by changes of income tax and social contributions and various granted tax facilities.

The level and implications of taxation differ from one category of economic agents to another, as well as from one branch of activity to another. In calculating the indicators, in addition to taxation, there are other determinants: the overall economic context, the size and health of the company, the standard of living of the region where the company is located, the number of employees, climatic conditions, etc.

BIBLIOGRAPHY

- *** Centre for Financial and Monetary Research „Victor Slăvescu”, Research project "Financial status of Romania", 2019, coordin. Marin C.
- *** Fiscal Council, 2019, Annual Report 2018
- *** Law no. 571/03 regarding the Fiscal Code and the Methodological Norms of application
- *** Ministry of Public Finance, Report on the macroeconomic situation for 2010-2018
- *** Ministry of Public Finance, Fiscal Strategy for 2011-2018
- *** PricewaterhouseCoopers, “Worlwide tax summaries - Corporate taxes 2018/2019”
- *** Taxhouse Taxand, 2018, Taxation, from the perspective of the real economy and society. What should we do in taxation in Romania?
- *** eurostat, <https://ec.europa.eu/eurostat/documents/2995521/9483597/9-10012019-AP-EN.pdf/856ce1d3-b8a8-4fa6-bf00-a8ded6dd1cc1>
- *** www.accace.com,
- *** <https://tradingeconomics.com/>

Annex no 1

Paying Taxes Indicator for 2019

Economy	Rank	Total taxes and contributions (%)	Number of hours for tax compliance	Number of payments
Austria	40	51.5	131	12
Belgium	60	57.7	136	11
Bulgaria	92	27.7	453	14
Croatia	89	20.5	206	34
Cyprus	47	22.2	123	27
Czech Republic	45	46.1	230	8
Denmark	9	23.8	132	10
Estonia	14	48.7	50	8
Finland	11	37.3	90	8
France	55	60.4	139	9
Germany	43	49.0	218	9
Greece	65	51.9	193	8
Hungary	86	40.3	277	11
Ireland	4	26.0	82	9
Italy	118	53.1	238	14
Letvia	13	36.0	169	7
Lithuania	18	42.6	99	10
Luxembourg	22	20.5	55	23
Malta	71	44.0	139	8
Netherlands	21	40.8	119	9
Poland	69	40.7	334	7
Portugal	39	39.8	243	8
Romania	49	40.0	163	14
Slovakia	48	49.7	192	8
Slovenia	41	31.0	233	10
Spain	34	47.0	148	9
Sweden	27	49.1	122	6
Switzerland	20	28.8	63	19

Source: realized according to PwC, 2019

THE CONCEPTUALIZATION OF THE CIRCULAR PROCESS AND THE PROPOSAL OF AN EVALUATION FRAMEWORK

Piciu Gabriela Cornelia

Senior Researcher, PhD, Centre for Financial and Monetary Research “Victor Slăvescu”

***Abstract:** This article contains an exposition of the theoretical basis of the concept of active circular process and a theoretical analysis of the value creation and implementation of the business models in the circular economy. The transition to the circular economy requires structural changes and adaptations, the modification of the business models is the main reason for which the economic units must create or improve the value by configuring or reconfiguring new or existing resources. In this sense, a theoretical model was developed, in response to the needs of the economic units to build their own strategy, the operational and cultural dynamics of the businesses, to determine the direction for creating and implementing the necessary changes, to support the acceleration of the transition to the circular economy.*

The article shows that changes in the requirements that characterize the circular economy can influence how economic units reconfigure their resource portfolios, as it is difficult for them to change the flow of investment portfolios into resources, to be based on the capabilities and resources of the collaboration partners. In this regard, new types of necessary resources were identified and we highlighted the risks of not being able to invest properly.

***Key words:** theoretical circular model, designing productive processes, creating value, typology of circular economy activities, transition costs*

INTRODUCTION

The circular process has a method of designing and multidimensional organization of a production processor and several states. The organization of circular processes active tracking ensures the transformation of all elements in matter and energy into products and services, and production flows leading to the realization of a multitude of products and services, when they re-enter that production and supply energy to subsequent phases, thus ensuring recirculation of matter and energy.

The name of the circular processes results from the possibilities to take care to be able to implement the methodology of superior recovery of materials and energy, of an active element of care in the specialized production processes that are dispersed in the atmosphere or in conditions of transformation into useful products.

The concept of circular process is a way of thinking and working with wide applicability, which aims to organize the production of materials in a complex to ensure a complete and simultaneous processing of materials and energy of low potential, eliminating transport costs and handling of secondary and waste costs.

There is no care needed to implement the circular model of authorization for reconstitution, recreation and higher capitalization of potential through which information can be informed about the expansion of the limits of the possibilities needed to discover our resources, about management methods and economy. In this way, only the functions of production and conservation of raw materials and energy are fulfilled.

Taking into account the specialization according to the criteria of composition of the raw materials and not according to the criteria of their realization, they are located or can create value values in relation to a unit of raw material.

CIRCULAR PROCESS

The way of designing the productive processes of circular type supposes the accomplishment of the following conditions:

- Interdisciplinary integration;
- Technological integration, which involves the extension of technological flows from some classic processes, with new phases that transform secondary materials into useful products, and waste and low potential energy in production processes or other areas - heating, greenhouses, etc.;
- Territorial integration of each circular economic unit;
- Administrative integration to ensure the organization of production networks based on technological interdependencies created by material and energy flows between units with different production profiles.

The circular process increases the value of products made from a unit of raw material, stimulates the diversification of production of equipment and technologies, and amplifies the potential for cooperation between circular economic units at regional, national, global level.

In the use phase, the products are managed in order to maximize their usability and prolong their useful life, thus maintaining their value for as long as possible. This is the economic units that develop circular business models that generate revenue streams from services rather than products, while making more efficient use of resources and/or giving new value to products and materials at the end of their life cycle of them.

The advantages of the circular process derive from the functional and multidisciplinary approach of the production process, from finding and combining those technological flows that can produce together a maximum economic effect, with minimal losses of raw materials and energy. The

redesign of the whole activity changes the way of using the substance that is lost and the usefulness of the functions offered by it, the identification of potential users. Clear and correct definition of production functions: what is produced, why, with what technical means, with what yields, what is lost, etc., is essential.

In a circular process, the variety of functions that can be defined and covered is very large, due to the fact that new functions and structures that need to be performed may appear. The circuit of matter and energy in a circular production complex is shown in Figure 1.

Figure 1: The circuit of matter and energy in a circular process

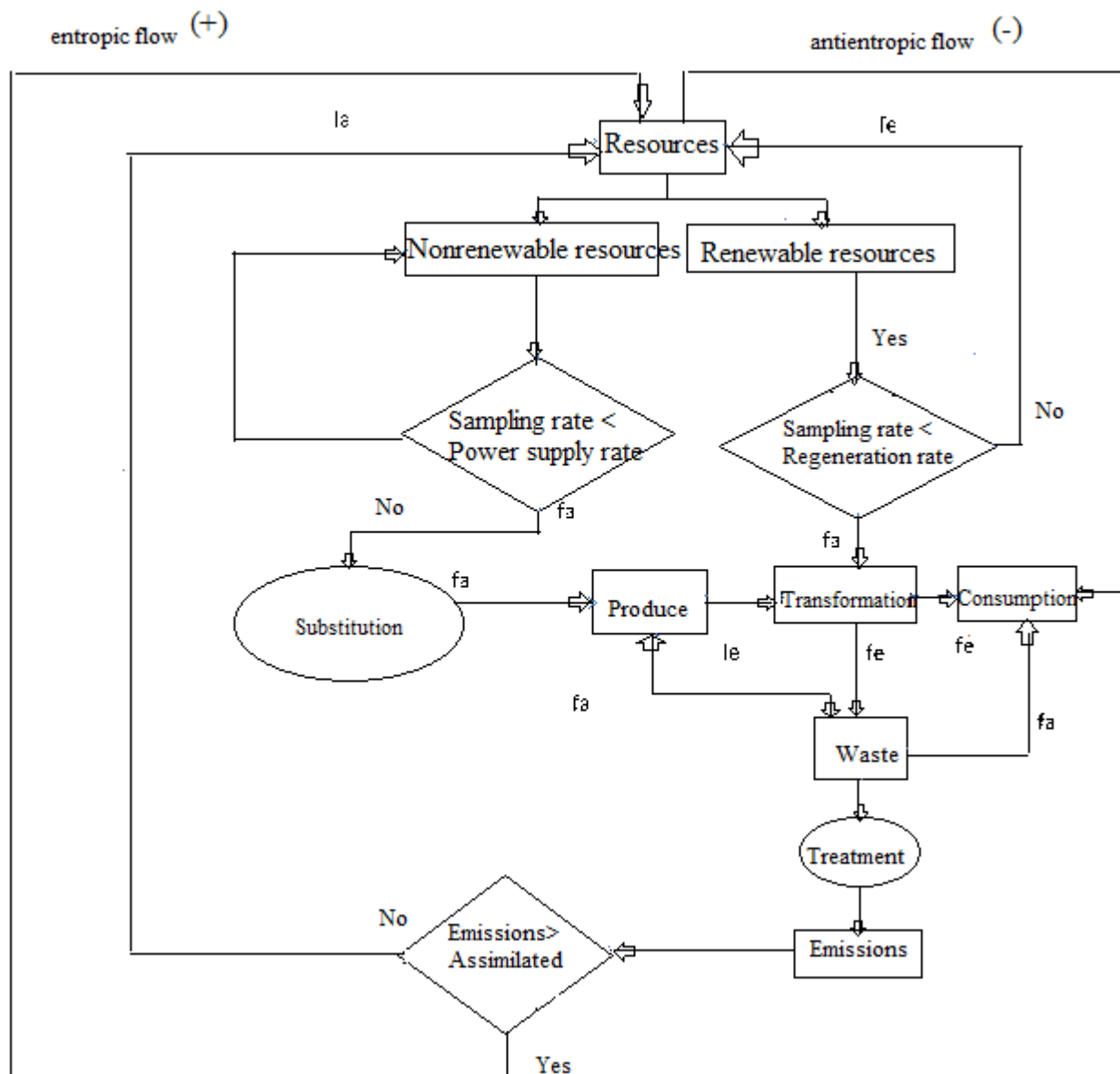

Source: graphic construction of the author

The transition from a linear to a circular business model requires new innovations in distribution planning, inventory management, production planning and the management of reverse logistics networks, with high costs and long payback periods.

CREATING VALUE AND IMPLEMENTING SUSTAINABLE BUSINESS MODELS

Changing business models is the main way companies manage structural change and adaptation to suit the environment. From this perspective, economic units need to create or improve value by configuring or reconfiguring new or existing resources.

Contingency theory proposes to rethink the resource portfolio of economic units, and to redistribute them constantly, in order to become compatible with environmental requirements and conditions. This usually requires a shift to a circular business model with large investments and a long period of revenue generation.

One of the most complex changes is the establishment and reverse organization in the value chain, which covers all activities, from the return of the product to the potential recovery of the maximum value of the products through recycling and recycling activities.

The circular economy is essentially an environmental change, which requires economic activities that are in line with the three R principles: reduction, reuse and recycling. In this context, economic units must replace the linear waste collection model with a circular model based on reused, recycled or repaired materials and products, with closed loops of material being a precondition, which involves the reuse of materials, products or components in bulk. Where possible, repair and reuse are preferred for recycling for economic reasons, as much of the added value in the initial manufacturing process remains in the subassemblies.

A circular business model is designed to create and recover value, while contributing to the sustainable use of resources. As a result, the transition to the circular economy shifts from making profits from selling products to making profits from the flow of resources, materials and products with a long life cycle, including reuse of goods and recycling of resources, and can reduce the negative impact on the environment. by providing and capturing value. Economic units can make the transition to the circular economy, only through close collaboration and coordination between the actors of the industrial network to achieve closed loops of materials (Figure 2).

A newly established economic unit uses innovations to create, deliver and capture value by implementing the principles of the circular economy, in which activities are shared between stakeholders to achieve environmental, social and economic benefits.

The importance of circularity lies in the value created and delivered without using or extracting new natural resources, thus establishing a new concept of material sources. Following the reverse

logistics in the circular supply chain, the materials used are sent to a manufacturing company or to a company that has expertise to restore their value or use as raw material for the next phase.

Figure 2: Collaboration and coordination between the actors of the industrial network for the realization of a closed piece of material

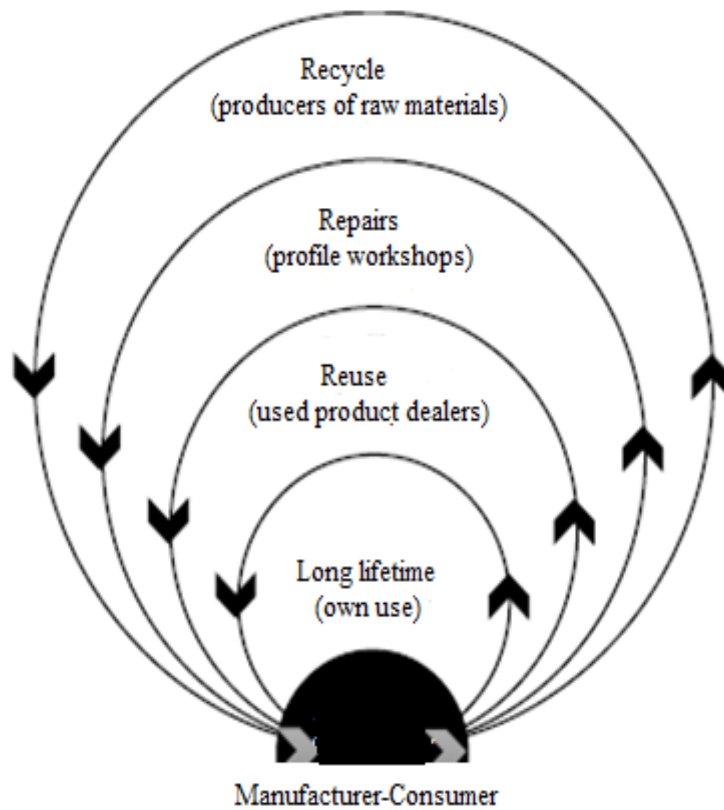

Source: graphic construction of the author

Moreover, industrial symbiosis ensures the maximum use of shared waste and by-products, as raw materials for other industries or intra-industries, in all three of its forms:

- Product residues / waste reused within the same economic unit-This type of industrial symbiosis involves adapting processes and building transfer systems for reuse and "cascade" use of product residues.
- Product residues / waste reused by another economic unit - This type of industrial symbiosis places special emphasis on the development of partnerships between companies at local or regional level.
- Residues / waste products sold on the market - This type of industrial symbiosis is based on the existence of economic units for the treatment and handling of waste / by-products that supply materials to other persons / economic units to use as inputs in their production processes.

TRANSACTION AND CONTRACTING COSTS BETWEEN PARTNERS FOR CIRCULAR BUSINESS MODELS

Uncertainties related to the implementation of the circular model imply the possibility for economic units to face unforeseen contracting costs, because they are not able to contract partners, do not have the competence to formulate sufficiently detailed contracts to ensure their interests or to conclude contracts with a high degree of complexity, and cannot foresee the challenges they will face during the transition.

Starting from the theory of transaction costs, we emphasize the importance of a close collaboration between the partner economic units in the value chain, which allow them to adapt to the pressures generated by sustainability and the increased responsibilities of the environment. The degree to which they can learn how to specify transactions, reduce high contractual costs and develop specific contracts for the circular economy, can lead to the success of value creation in the new economic conditions.

For any business to be successful, it must be able to create and capture value, generating economic benefits. In closed-loop supply chains, there are four types of business value that cover intangible and tangible benefits for several actors, such as manufacturers, customers, suppliers or the environment and society in general. Therefore, creating value in a circular economy goes beyond simply generating economic benefits.

Table 1 shows these four types of business value. Costurile de tranzacție și contractare între parteneri pentru modele de afaceri circulare

Table 1: Value creation in closed loop supply chains

The type of value		Financial gains
Supply value	<ul style="list-style-type: none"> - It refers to all types of direct cost reductions and savings that can result from the circular model - Additional revenue can be generated by winning a new market with reconditioned products or recycled materials - The risk of supply disruption can be reduced by adopting closed-loop supply chains. For example, the recovery of used materials provides an opportunity for supply, which allows the manufacturer to cover fluctuating commodity prices again. 	Direct
The value of the environment	<ul style="list-style-type: none"> - Companies can improve their environmental footprint by closing the material loop - The value of the environment refers to two types of benefits 	Indirect

	that result from these improved footprints: compliance with regulations and improving the image (environmental responsibility) of the economic unit Without communication with customers and stakeholders, this business value is not created	
Customer value	- It refers to increased customer loyalty, greater customer satisfaction, and superior brand protection - Customer value can be induced through three mechanisms: better customer service, improved product features and greater responsibility for business. - For example, when creating a reverse supply chain, the company can offer certain services to its customers: to facilitate the return of products in new products and to offer a new range of products or environmentally friendly products	Indirect
Informational value	-Relates valuable data on production and supply issues, failures, rates, product life, consumer complaints and usage patterns - This data can be purchased more easily in a closed loop system. It can be purchased more easily in a closed loop system. Can be used to improve various processes (product design, production, etc.)	Indirect

Source: author processing based on Scenkel, M., Caniëls, M. C., Krikke, H. and van der Laan, E. (2015) 'Understanding value creation in closed loop supply chains – Past findings and future directions', Journal of Manufacturing Systems, vol. 37, pp.735-737.

How changes in the circular economy are identified and measured influences how companies reconfigure resource portfolios. In the competitive advantage of an economic unit, the sustainability of materials design plays an important role.

For management and business practice, the whole supply chain, as well as its parts (economic units and their relationships), are important when implementing the principles of the circular economy, such as recycling and extended sustainability services.

The transition from a linear to a circular business model, with increased efficiency, recycling and reuse, may require investment for all parties involved in a collaborative network.

A circular business unit can engage its suppliers and partners in a circular alliance to use materials that can be recycled and reused, and to turn existing material into higher value material by removing certain chemicals and additives from its composition.

The initiating economic unit is the driving force of the transition to the circular model, and its collaborators possess specialized knowledge and resources that they bring to the collaboration network, so that the responsibilities are shared between the network actors.

All parties coordinate their efforts to make investments specific to relationships whose value depends on the success of the collaboration, this mutual commitment reduces the risk of rivalry of the parties in the collaborative network and mitigates their need to use safeguards to protect their interests. In this way, circular networks can reduce transaction costs resulting from the application of contracting and control mechanisms.

CONCLUSIONS

Currently, there are few products that can be partially reused due to the optimization of the manufacturing process (for example, the products are designed to be assembled as quickly as possible, without considering disassembly).

Manufacturers who have implemented the circular model redesign products from raw materials, parts and components that can be reused so that they are suitable for easy disassembly, reuse and recycling. The importance of redesign is not only the product features but also the minimization of energy and resource consumption during its manufacture.

A basic principle of the circular economy is that products should be designed so that there is no waste, which means that products should be designed and optimized for a disassembly and reuse cycle.

The implementation of the circular economy makes it possible for all collaborators to participate in the analysis of the life cycle of the product, which involves assessing their impact on the environment, during the various stages of their life cycles. For this collaboration to be successful, it is important that the interests of those involved coincide.

Large economic units, with access to more resources, are able to make the necessary investments to restore their products, and are thus more likely to meet the criteria of the circular economy.

Addressing the challenges that may arise once a new circular business model is implemented will probably prove difficult due to contractual uncertainty. Parties who cannot stipulate all the details of a contract may need to include penalties or rewards to prevent difficulties that may arise.

Therefore, large economic units can have advantages in establishing contract planning and can participate in the most significant parts of the transition to a circular business model.

Compared to smaller economic units, they are better positioned to carry out the activities needed to achieve system-level change, invest in research and development, and influence decision-makers in supporting the transition to a circular system through financial assistance and regulatory measures.

SMEs that enter value chains (often globally) and make a profit must meet the requirements that larger companies specify in contracts.

However, due to the adaptive limitations of contracts, the uncertainty associated with the circular economy and the difficulty of designing ex-ante, profitable circular economic units need mixed management of companies that have joint authority over a limited number of activities. They can provide an alternative when dominant companies are involved in creating new collaboration systems to implement a circular business model.

In order to understand the extent to which companies change through the implementation of circular business models, it is important to consider the characteristics of partners, the possibilities of contracting and how they adapt to uncertainty and to prevent potential disputes through contracts and legal provisions.

Bibliographical References

1. Barney, J.B. (1986). Strategic factor markets: Expectations, luck, and business strategy. *Manag. Sci.*, 32, 1231–1241.
2. Bocken, N.M.P., Short, S.W., Rana, P., Evans, S. (2014). A literature and practice review to develop sustainable business model archetypes. *J. Clean. Prod.*, 65, 42–56.
3. Demil, B.; Lecocq, X. Business model evolution: In search of dynamic consistency. *Long Range Plan.* 2010, 43, 227–246.
4. Domingues, A.R.; Lozano, R.; Ceulemans, K.; Ramos, T.B.(2017). Sustainability reporting in public sector organisations: Exploring the relation between the reporting process and organisational change management for sustainability. *J. Environ. Manag.*, 192, 292–301.
5. Finnveden, G., Hauschild, M.Z., Ekvall, T., Guinée, J., Heijungs, R., Hellweg, S., et al. (2009). Recent developments in life cycle assessment. *Journal of Environmental Management*, 91 (1), 1–21.
6. Kavadias, S., Ladas, K., Loch, C. (2016). The transformative business model. *Harv. Bus. Rev.*, 94, 90–9
7. Linder, M., Williander, M. (2017). Circular business model innovation: Inherent uncertainties. *Bus. Strategy Environ*, 26, 182–196.
8. Mutha, A.; Pokharel, S. (2009). Strategic network design for reverse logistics and remanufacturing using new and old product modules. *Comp. Ind. Eng.*, 56, 334–346.
9. Saeidi, S.P., Sofian, S., Saeidi, P. (2015). How does corporate social responsibility contribute to firm financial performance? The mediating role of competitive advantage, reputation, and customer satisfaction. *J. Bus. Res.*, 68, 341–350.
10. Scenkel, M., Caniels, M. C., Krikke, H. and van der Laan, E. (2015). Understanding value creation in closed loop supply chains – Past findings and future directions, *Journal of Manufacturing Systems*, vol. 37, pp.735-737.
11. Williamson, O.E. (1991). Comparative economic organization: The analysis of discrete structural alternatives. *Adm. Sci. Q.*, 36, 269–296.
12. ***EEA (2016). Report No 2. Circular economy in Europe, developing the knowledge base.

13. ***European Commission. (2010). Making sustainable consumption and production a reality. A guide for business and policy makers to life cycle thinking and assessment (Vol. 32). <http://ec.europa.eu/environment/pubs/pdf/sustainable.pdf>
14. ***European Commission. (2014). Communication from the commission to the European parliament, the council, the European economic and social committee and the committee of the regions. Towards a circular economy: A zero waste programme for Europe.

SMALL BUSINESS FOR GREAT SATISFACTIONS

Corina Ana Borcoși

Scientific Researcher II PhD, "Constantin Brâncuși" University of Târgu Jiu

Abstract: Small businesses are the ones that create new jobs, bring old traditions today, help develop local communities. They give the entrepreneur independence, freedom of decision, action, the possibility of self-realization and unlimited profit, it offers a job for family members, it offers the power to change things. How to choose the field of a successful business? It takes advantage of the opportunities on the market; it identifies certain specific needs. The paper presents the importance of setting up small businesses, for both the entrepreneur and his employees, but also for the community in which he activates and presents successful business ideas.

Keywords: small business, great satisfaction, business ideas, family, community

1. INTRODUCTION

Small and medium enterprises are organizations made up of one or more people, who carry out various activities using economic means to make a profit. The importance of these enterprises is that they provide jobs, depending on the performance of companies depending on the performance of each country's economy, the standard of living of the population and implicitly the standard of living of each entrepreneur and employee.¹

Today, a lot is written about small businesses, so that writing about small businesses itself has become a big business².

The challenges of starting your own business, your small business, are common to all those who want to start a business. What differentiates entrepreneurs, but also those who only have in their minds a business idea that they have not yet materialized is the attraction they have to start their own business but also the power to overcome fears. Whatever they open their own small business, they have more reasons to start a business than the obstacles they face and the risks they face.

Business ideas are all around us, our friends discuss them, we read them on the internet. You just have to be able to build your own business. "Seeing in the distance is one thing, but getting there is something else³"

The greatest satisfaction that your own business offers you is considered that in your own business you are your own boss, you are independent, you are the one who makes decisions⁴.

Your own business fulfills a dream and gives you independence, a sense of control over your own destiny, but also a flexible schedule, sometimes with more free time for other activities.

Once you start the business, it depends only on you how much you will develop, the financial gains can be very high.

Success in the business created by you brings recognition in society, increases self-esteem, you have the satisfaction that your work has contributed to the creation of jobs for successful employees, which comes as a reward for the effort.

Your own business helps you learn new things, you will learn to lead your own team to success. The fact that you have opened your own business in a field for which you have a passion,

¹ Nicolescu, Ovidiu – Managementul întreprinderilor mici și mijlocii- concepte, metode, aplicații, studii de caz, Editura Economică, București, 2001

² Goss, David – Small business and society, Routledge, Taylor and Francis Group, 1991,

³ Zărnescu, C. – Aforismele lui Brâncuși, Editura Scrisul Românesc, Craiova, 2016, p. 156

⁴ <https://news.gallup.com/poll/177641/small-business-owners-satisfied-less-likely-feel-successful.aspx>,

you cannot say that you feel your activity at the company only as a job, but you feel it as part of you, of your life.

2. FROM VISION TO ACTION - FROM CREATING A BUSINESS TO MAINTAINING AND DEVELOPING IT

In small start-ups, where entrepreneurs have great visions of what the business will look like in the future, it is necessary to have a balance between the quality of life inside and outside the company, and the level of profit. We do not neglect the fact that personal ideals, vision bring the company the resources, the necessary determination. Profit is only a means by which the vision is to be translated into reality⁵.

A business vision helps to build an action plan that will help take advantage of the various opportunities that arise over time. To have a vision of the business means to have a necessary support point in the moments when the pressure on the business increases, and the mission for which the company was founded is more and more difficult to glimpse.

Small businesses are expanding, creating new jobs, creating new products and services, increasing their workspaces. Why do all these things⁶:

- because the course of every business is to expand?
- because they have the financial strength?
- because it is appropriate?
- because they want to build the business, because then they want to sell it?

The answer to these questions exists in the vision that each entrepreneur has about his own business. The vision is the one that guides the entrepreneur on the path of his business every moment, it is the source of inspiration for him and his team, it is the source of his future satisfactions.⁷

3. BUSINESS IDEAS

The small business sector is a fundamental component of a modern economy⁸.

Starting and running your own business can be a pleasant and profitable way to work, to prosper⁹.

From the multitude of business ideas, we have selected a few dozen businesses ideas, which can be a source of inspiration for those who cannot decide which business to go to¹⁰: launching your own blog, web design, online courses, electronic books, online shops, online language teacher, translator, launching a you tube channel, travel agency, interior design consultant, catering service, apartment rental service, tour guide, car wash, cleaning services, computer repair, furniture creation, furniture refurbishment, laundry, pet salon, specialist software creator, green space care, educational advice, dance school, car trade, confectionery, event organization, cafe, tea house, adventure park, antique shop, renovation company, carpet cleaning, after school, private kindergarten.

Having chosen the business idea, many experts emphasize the importance of a business plan to run the business. However, it is not essential for most small businesses, because those who make decisions, take risks and invest are one and the same person. Small businesses do not have complex organizational structures, complex production processes, which does not require rigorous, elaborate planning. Thus, many small entrepreneurs do not even have a well-developed business plan in writing. Entrepreneurs, having so many roles in their own business and direct access to the whole enterprise (employees, resources, etc.), including customers, can more easily run the business with

⁵ Walters, Jamie S. - *Marea putere a micii afaceri*, Editura Curtea Veche, București, 2006, p. 75

⁶ Walters, Jamie S. - *Marea putere a micii afaceri*, Editura Curtea Veche, București, 2006, p. 102

⁷ Walters, Jamie S. - *Marea putere a micii afaceri*, Editura Curtea Veche, București, 2006, p. 103

⁸ Beaver, Graham – *Small Business, Entrepreneurship and Enterprise Development*, Pearson Education Limited, 2002

⁹ Rampley-Sturgeon, Nick - *Companii mici. profituri mari. Cum să sporești profitabilitatea afacerii tale*, Editura All, 2007

¹⁰ <https://financer.com/ro/economii/idei-de-afaceri-online/>

only their own vision and strategy in mind. This gives them greater flexibility, adaptability, because the transition from causes to effects is done at short intervals.¹¹

However, there are many benefits to planning. The elaboration of a business plan that includes the vision and an action plan helps the entrepreneur to find the right balance between work and personal life, to decide if and how much to develop, to give importance to priorities, not to forget what is his vision for the business which it unfolds. A solid business plan helps the entrepreneur of small business to get great satisfaction, taking advantage of all the opportunities that arise.

Small businesses help entrepreneurs to be creative, to follow their intuition, to take advantage of all opportunities.

Once the business is started, successful entrepreneurs, who get satisfaction in their work at their company are those who have a long-term vision of their business, successfully overcome financial problems and risks, face competitors, ensure a balance in their lives but also employees, allocate time to solve problems, enjoy the success they achieve.

The satisfactions that running a small business brings to entrepreneurs are:

- ✓ independence in decision-making and in setting the direction and mode of action in one's own organization;
- ✓ the possibility of self-realization, on all levels, the only limits being those determined by one's own possibilities and the horizon of creativity;
- ✓ unlimited earnings if he succeeds in his business, these being as a reward for his effort, for the risk he assumes, for his entrepreneurial, managerial skills, for his talent in entrepreneurship;
- ✓ job security, the job he created himself, being able to work even after the legal retirement age;
- ✓ an opportunity to hire family members in their own company gives them business security, makes them confident in the future of the business;
- ✓ the income they obtain can be used independently, at their own will;
- ✓ the knowledge, skills, that entrepreneurs have, they can use successfully in their own business, they can use all their skills in the company they have created;
- ✓ the fact that no day is like the other, in their own business, helps entrepreneurs to get out of the routine, to build each day uniquely;
- ✓ involvement in one's own business gives the entrepreneur power, the opportunity to influence the course of his actions, the course of the company, which brings him great satisfaction.

The satisfactions that a small business offers to the employees of that organization are the following:

- accumulation of experience in all fields of activity: secretariat, human resources, accounting, etc.;
- working in small teams, in which connections can be created that can facilitate the work of each team member;
- participation in the whole life of the company;
- a greater care for each employee, on the part of the business owner.

The benefits of small business to society as a whole are¹²:

- ✓ are easy to administer;
- ✓ contributes to the development of competition;
- ✓ contributes to the removal of monopoly situations;
- ✓ provides consumers with the necessary products and services;

¹¹ Walters, Jamie S. - *Marea putere a micii afaceri*, Editura Curtea Veche, București, 2006, p. 111

¹² Borcoși, C. A. - Social responsibility of Romanian enterprises, *Annals of the „Constantin Brâncuși” University of Târgu Jiu, Letter and Social Science Series*, 2/2016

- ✓ adapts faster to customer requirements, to changes that occur in the manage of business;
- ✓ contributes significantly to reducing the unemployment rate;
- ✓ their development ensures economic growth and the increase of the living standard of the population.

CONCLUSIONS

The satisfactions of entrepreneurs, generated by the small businesses they build, are multiple. These businesses give them independence (in making decisions, in making things have a certain direction, which they can set); they can achieve themselves, they can fulfill a dream, a wish; can make unlimited earnings; they can also provide jobs for family members; they can value all their abilities, they can use all their knowledge; they can get out of the routine of a fixed-term job, well-defined work tasks, which they may have had in the past; the fact that they offer jobs and the decisions influence the personal life and that of the employees, all these make the entrepreneurs feel strong, they make them believe that they can but also that they have influence in the community of which they are part.

Small business, big satisfaction, the biggest maybe, being to be part, as an entrepreneur, of the community of people who can change the world for the better.

BIBLIOGRAPHY

1. Beaver, Graham – Small Business, Entrepreneurship and Enterprise Development, Pearson Education Limited, 2002
2. Borcoși, C. A. - Profile of the perfect manager – Case study: manager of SC ILIANA SRL, Annals of the „Constantin Brâncuși” University of Târgu Jiu, Economy Series, Issue 2/2018
3. Borcoși, C. A. - Social responsibility of Romanian enterprises, Annals of the „Constantin Brâncuși” University of Târgu Jiu, Letter and Social Science Series, 2/2016
4. Ioan Gelu Ionas - Afacerile mici si mijlocii - de la idee la profit, Editura Tehnica, 1999
5. Goss, David – Small business and society, Routledge, Taylor and Francis Group, 1991
6. McMurray, Coleen, Newport, Frank - Small-Business Owners Satisfied, but Fewer Feel Successful, available at <https://news.gallup.com/poll/177641/small-business-owners-satisfied-less-likely-feel-successful.aspx>, access 20.04.2020
7. Nicolescu, Ovidiu – Managementul întreprinderilor mici și mijlocii-concepte, metode, aplicații, studii de caz, Editura Economică, București, 2001
8. Rampley-Sturgeon, Nick - Companii mici. profituri mari. Cum să sporești profitabilitatea afacerii tale, Editura All, 2007
9. Walters, Jamie S. - Marea putere a micii afaceri, Editura Curtea Veche, București, 2006
10. Zărnescu, C. – Aforismele lui Brâncuși, Editura Scrisul Românesc, Craiova, 2016
11. <http://antreprenor.info/2018/01/10/cele-mai-profitabile-15-domenii-care-sa-ti-deschizi-o-afacere/>
12. <https://financer.com/ro/economii/idei-de-afaceri-online/>

STRATEGIES FOR ROMANIAN BUSINESS IN CORONAVIRUS (COVID-19) CRISES CONTEXT

Corina Ana Borcoși

Scientific researcher II PhD, "Constantin Brâncuși" University of Târgu Jiu

Abstract: On March 11, 2020, the World Health Organization declared COVID-19 a pandemic, which had a special impact on life, people, business, communities. The strategies that organizations applied before the pandemic may not be able to manage the current situation, which has many variables, with rapid changes and directions, mostly unknown, generated by an outbreak like COVID 19. What to do? Incident management plans and scenarios specific to this current crisis are needed. There is a need for effective, efficient communication. Priorities must be set and the risk of business disruption minimized. The paper presents the current situation of the Romanian business in the context of COVID 19 and also presents types of strategies useful to organizations in overcoming this crisis.

Keywords: coronavirus (COVID-19), strategies, Romanian business, population health, survival of companies

1. INTRODUCTION

Coronavirus is a virus of the Coronaviridae family, responsible for various respiratory diseases in humans.¹

The epidemic is the spread, by contamination, with an unusual frequency of an infectious disease, to a large number of people in a particular locality, region, etc.²

Pandemic is an epidemic that spreads over a very large territory, comprising several countries, continents, is a disease that affects almost the entire population of a region, a country, etc.³

In March 2020, the World Health Organization declared COVID-19 a pandemic, which had a great impact on people's lives, on business, on the community at large.

COVID-19 affects the economy as a whole, especially the fields: services, tourism and the hospitality industry. It has a major impact on businesses and people who do not have the opportunity to work from anywhere, using only an internet connection. The luckiest people are those who, during this critical period, can work from home.⁴

The crisis caused by Covid-19 has spread rapidly around the world, with governments rapidly adopting measures to combat this phenomenon⁵.

To overcome this critical crisis period, generated by the coronavirus (COVID-19), it is necessary to turn the imposed limitations into new opportunities. There are some challenges of the current period that can generate creative solutions for both businesses and employees, which can bring benefits to society as a whole. Thus, it is necessary today to meet our consumer where he is: on the Internet and social networks, being necessary for businesses to focus all their energy on digital marketing. The message sent must be easy to understand, companies must understand the needs of customers, to answer them as honestly as possible.

¹ <https://dexonline.ro/definitie/coronavirus>

² <https://dexonline.ro/definitie/epidemie>

³ <https://dexonline.ro/definitie/pandemie>

⁴ <https://www.forbes.ro/ce-putem-face-astfel-incat-criza-provocata-de-coronavirus-sa-nu-distruge-afacerile-mici-156950>

⁵ Rus, Mihaela; Sandu, Mihaela Luminița; Tasește, Tănase - Covid-19 crisis in Romania -between perception and attitude, Technium Social Sciences Journal, Vol. 6, pp. 69-87, April 2020, ISSN: 2668-7798, www.techniumscience.com

It is necessary to keep in touch with employees, showing care for them, so that social distance (reducing contact between people to prevent the spread of a virus that causes a pandemic) does not turn into social isolation. Regular video conferencing, in which virtual conversations between colleagues are encouraged, can be a way to keep teams connected in these times of pandemic.

A reduction in expenses is necessary, especially if the company's revenues decrease. It is possible to give up some office space, giving up new jobs, etc., the last being to reduce the number of employees, especially since in recent years, the skilled workforce has been increasingly difficult to find and keep in companies.

But especially now it is necessary to think of a strategy of the company for the next three to five years, which will stimulate the maintenance and especially the development of the business, according to the new reality. It is necessary for organizations to provide the necessary work teams, but also financial resources to survive the present and the future, about which no one knows what it will bring, on all levels: economic, social, etc.

The organizations that will survive these storms of the current period of full crisis generated by coronavirus, will be prepared for a successful future. Let's not forget that small and medium-sized businesses are the engine of any economy. The global economic recovery depends on their ability to overcome this crisis.

2. CRISIS BUSINESS STRATEGIES

Strategic management is a complex process, on which the future of the company depends. Strategic management is a modern form of management, based on anticipating the changes that take place in the environment in which the company operates but also on its internal potential. Changes that need to be made by the organization, in order to adapt to changes in the company's environment (which strongly influence the results of business activity⁶) are made in order to achieve the objectives set⁷.

Economic theory and practice highlight a variety of strategies, which outline the path of companies to achieve the objectives, the missions to be fulfilled. The choice of a certain strategy, or a combination of them, in the short, medium and long term is made by the managers of the companies and has certain advantages but also specific disadvantages, these being chosen according to the situations in which it is indicated to resort to these. Generically, the strategies at the enterprise level can be grouped according to four criteria: the dynamics of the objectives, the business portfolio, the means of varying the volume of assets and the way of obtaining the competitive advantage.⁸

Depending on the dynamics of its objectives, organizations may see an evolution towards growth, a stagnation (maintenance) or a decrease. Turnover trends will also suggest the type of strategy chosen: development strategy, neutral strategy, restriction strategy and combination strategy.

Because the current context is one of crisis, generated by coronavirus (COVID-19), although there are also companies that can talk about implementing a development strategy (pharmaceutical, for example), most organizations tend to implement stability strategies or even strategies of restriction proper, liquidation strategies but also combination strategies, if business development perspectives are foreseen.

Stability strategy (neutral)⁹ it is applicable in the situation when the company is satisfied with the current situation, which it wants to maintain or does not foresee medium-term development prospects. Thus, the organization aims, through this type of strategy to maintain in the future the

⁶ Borcosi, Corina Ana - Metode și tehnici de management aplicate în IMM-uri, Editura Academica Brâncuși, Târgu Jiu, 2011

⁷ Borcosi, Corina Ana, The strategies of enterprises development, Journal: Research and Science Today, No. 10 (2) / 2015, pp. 92-97

⁸ Popa, Ion, Management strategic, Editura Economică, București, 2004, p. 41

⁹ Popa, Ion, Management strategic, Editura Economică, București, 2004, p. 43

same standards, performance levels, methods of conducting operations as at present. This strategy brings insignificant changes in the products and services offered, the markets for products and services, the production methods used.

Restriction strategy¹⁰ it is used by organizations in order to reduce expenses, to prepare the business to successfully deal with unfavorable conditions. It is a strategy that is applied in the short term, in conditions of economic recession, as well as the current crisis situation, generated by coronavirus (COVID-19), in which we speak of economic instability. It is necessary to adopt such a strategy whenever the organization, for objective reasons or not, registers an unfavorable course, with losses in the activities carried out. By adopting such a restriction strategy, which has concrete objectives, the organization can return to an upward path or can move towards the implementation of a liquidation strategy.

The restriction strategy has as objectives: reducing the size of inefficient activities, eliminating unprofitable products, resizing human resources, selling unused or low-use assets, establishing a strict saving regime, reducing costs, postponing investment projects, ceasing to hire more staff, giving up component units with poor economic performance.

Liquidation strategy¹¹ it means selling the company in the future or dissolving it. Applying this strategy means that the organization sells its assets or their liquidation takes place. The liquidation of the company is either the option of the owners, or it is due to the circumstances that force the application of this liquidation strategy. The liquidation of the business, coming from the will of the business owners is applied as a strategy when:

- there is no foreseeable future for the company, the owners making the decision to sell the business to get a good price;
- or to take possession of funds to use in more profitable businesses.

Forced liquidation is the most disadvantageous type of strategy for any organization. It is applied when the financial situation of the company no longer allows the continuation of the activity. Business owners who apply this type of strategy, are forced to sell or liquidate assets to meet the debts accumulated by the organization.

Combination strategies means the application by the organization, at the same time, of several types of strategies, for the different work units at its disposal. Thus, the combinations can be diverse: some business units require the application of a growth strategy, others to maintain the activity, and others, less profitable, require the application of a liquidation strategy.

The purpose of implementing any strategy is to provide a solution for a current and future situation, for the benefit of the organization.

3. ROMANIAN BUSINESS IN ACTUAL CRISES GENERATED OF CORONAVIRUS (COVID-19)

The world economy is going through a deep crisis, generated by coronavirus (COVID-19).¹² The spread of COVID-19 changes our way of life, our work environment, forces us to deal with unforeseen situations continuously. Today's normality, ended in April 2020, includes, for Romanian enterprises:

- difficulties regarding the work at home of the employees;
- many employees may be ill at the same time in the same company;
- disturbances in the supply of enterprises with raw materials, materials, etc.
- lack of liquidity for payments to be made;
- additional obligations generated by this crisis, which generate unplanned, unforeseen costs in companies' budgets;
- drawing up and implementing crisis plans.

¹⁰ Popa, Ion, Management strategic, Editura Economică, București, 2004, p. 43

¹¹ Popa, Ion, Management strategic, Editura Economică, București, 2004, p. 44

¹² <http://cniipmmr.ro/2020/04/09/program-de-masuri-prioritare-pentru-relansarea-economica-a-romaniei/>

The effects generated by the coronavirus crisis (COVID-19) in Romania, and which the entrepreneurs mentioned are the following¹³:

- decrease in sales;
- decrease in turnover;
- temporary suspension of activity;
- difficulties in customer collection;
- restriction of activity;
- delays in payment of suppliers;
- layoffs;
- closing the company.

The main measures that Romanian entrepreneurs consider necessary to overcome this current crisis situation are the following¹⁴:

- subsidies granted by the state, for the payment of salaries of employees working in the fields affected by the crisis;
- postponement of tax payment for SMEs in difficulty;
- development of a website containing information on all measures taken to support the economy during this period;
- refinancing or extending maturity periods for loans;
- granting free days to parents for the supervision of children, in case of temporary closure of educational units, supported from the state budget;
- ensuring the legislative framework on flexible working policies.

The measures taken by the Romanian organizations during this period of crisis, in order to avoid the spread of the COVID-19 virus, are the following¹⁵:

- use of protective masks;
- use of disinfectants for surface sanitation;
- wearing disposable gloves;
- ensuring a greater distance between individual workspaces;
- activity divided into shifts;
- division of activity: one week of work in the office, at the company, followed by one week of work from home;
- ensuring the transport of employees with the company's cars;
- settlement of transport of employees who use their own cars;
- carrying out the activity at home.

The crisis generated by Coronavirus (COVID-19), which forced the implementation of measures on social distancing also had positive effects¹⁶:

- ❖ digitalization of public administration;
- ❖ reduction of bureaucracy of public administration;
- ❖ digitalization of enterprises;
- ❖ improving institutional communication;
- ❖ identifying new business opportunities;
- ❖ identification of new sales channels.

CONCLUSIONS

Many companies spent the first few weeks of the crisis examining continuity plans, setting up crisis command centers and ensuring the health and safety of their employees. Then, some of the organizations began to produce: protective masks, biocides, ventilators needed for hospitals.

¹³ <http://cnipmmr.ro/2020/03/16/apelul-de-sustinere-al-imm-urilor-in-lupta-cu-covid-19/>

¹⁴ <http://cnipmmr.ro/2020/03/16/apelul-de-sustinere-al-imm-urilor-in-lupta-cu-covid-19/>

¹⁵ <http://cnipmmr.ro/2020/04/22/necesitatea-repornirii-economiei-si-lectiile-invatare/>

¹⁶ <http://cnipmmr.ro/2020/04/22/necesitatea-repornirii-economiei-si-lectiile-invatare/>

Organizations that will move towards the internationalization of their business in the coming years will protect their companies for future uncertain periods.

Business communities, business accelerators and education will become even more important to society after overcoming the coronavirus crisis (COVID-19).

BIBLIOGRAPHY

1. Borcosi, Corina Ana - Metode și tehnici de management aplicate în IMM-uri, Editura Academica Brâncuși, Târgu Jiu, 2011
2. Borcosi, Corina Ana, The strategies of enterprises development, Journal: Research and Science Today, No. 10 (2) / 2015, pp. 92-97
3. Popa, Ion, Management strategic, Editura Economică, București, 2004
4. Rus, Mihaela; Sandu, Mihaela Luminița; Tasește, Tănase - Covid-19 crisis in Romania -between perception and attitude, Technium Social Sciences Journal, Vol. 6, pp. 69-87, April 2020, ISSN: 2668-7798, www.techniumscience.com
5. World Health Organization - COVID-19 STRATEGY UPDATE, 14 April 2020, available at https://www.who.int/docs/default-source/coronaviruse/covid-strategy-update-14april2020.pdf?sfvrsn=29da3ba0_6, access 20.04.2020
6. Sondaj IRSOP: Ce Cred Românii Despre Criza De Pandemie COVID-19?, available at <https://www.romaniajournal.ro/society-people/irsop-survey-what-do-romanians-think-about-the-covid-19-pandemic-crisis/>, access 20.04.2020
7. PwC - Răspuns la impactul coronavirusului asupra afacerilor (COVID-19), available at <https://www.pwc.com/gx/en/issues/crisis-solutions/covid-19.html>, access 20.04.2020
8. Consiliul Național al Întreprinderilor Private Mici și Mijlocii din România - Apelul de susținere al IMM-urilor în lupta cu COVID-19 available at <http://cnipmmr.ro/2020/03/16/apelul-de-sustinere-al-imm-urilor-in-lupta-cu-covid-19/>, acces 30.04.2020
9. Consiliul Național al Întreprinderilor Private Mici și Mijlocii din România - Program de măsuri prioritare pentru relansarea economică a României, available at <http://cnipmmr.ro/2020/04/09/program-de-masuri-prioritare-pentru-relansarea-economica-a-romaniei/>, acces 30.04.2020
10. <http://cnipmmr.ro/2020/04/22/necesitatea-repornirii-economiei-si-lectiile-invatare>
11. <https://www.forbes.ro/ce-putem-face-astfel-incat-criza-provocata-de-coronavirus-sa-nu-distruga-afacerile-mici-156950>
12. <https://www2.deloitte.com/ro/en/pages/business-continuity/topics/respond-effectively-to-COVID-19-challenges.html>
13. <https://dexonline.ro/definitie/coronavirus>
14. <https://dexonline.ro/definitie/pandemie>
15. <https://dexonline.ro/definitie/epidemie>

THE GOVERNANCE OF DECISION-MAKING ALGORITHMS. THE ETHICS OF ALGORITHMIC DECISION MAKING

Angela Ioniță

Senior Researcher I, PhD, Research Institute for Artificial Intelligence „Mihai Drăgănescu”

Abstract: It is well known that new technologies - especially Artificial Intelligence and Big Data - increasingly influence the society, governments, industries, communities, and individuals. The deluge of information produces an unprecedented transformation in most of the spheres of human activity. We need to understand the exact nature of the challenges posed by new technologies to existing societies and economies and how can these technologies help solving some of the essential problems of the society as whole. This paper is structured in four sections, as follows. The first section aims to clarify some aspects in connection with "smart society" and "innovative economy"; good decision, better decision and greater decision and what kind of decision-making algorithms lead to those decisions. The next two sections deal with ethical problems determined by the algorithmic decision making and what types of ethical problems are connected. The last section is dedicated to the ethical points of view expressed in different Artificial Intelligence strategies.

Keywords: smart society, algorithmic decision making, artificial intelligence, big data, ethics

Introduction

The concept of smart society was localized some time ago, but the progress we have seen over the last decade has really been a huge leap for humanity. We are about to enter a phase when to live in a smarter way means the baseline and everything else completes this lifestyle. In smart societies, we are dealing with smart cities, which operate by using smart accessories and smart buildings. In intelligent societies, we have intelligent cars (also known as autonomous vehicles), a better traffic flow is estimated, which is obtained from authentic data provided by vehicles and analysed by intelligent algorithms. New digital methods, models and technologies create new solutions to the actual and future challenges in terms in every aspects of our society.

In economic terms, *innovation* describes *the development and application of ideas and technologies that improve goods and services or make their production more efficient*. A classic example of innovation is the development of steam engine technology in the 18th century¹. Steam engines could be put to use in factories, enabling mass production, and they revolutionised transport with the railways. More recently, information technology transformed the way companies produce and sell their goods and services, while opening up new markets and new business models.

*Innovation economics is an economic doctrine that reformulates the traditional model of economic growth so that knowledge, technology, entrepreneurship, and innovation are positioned at the centre of the model rather than seen as independent forces that are largely unaffected by policy*².

Innovation economy could be defined as based on two fundamental principles. One is that the central goal of economic policy should be to spur higher productivity and greater innovation. Second, markets relying on price signals alone will not always be as effective as smart public-private partnerships in spurring higher productivity and greater innovation. This is in contrast to the two other conventional economic doctrines, neoclassical economics (Colander, 2000; Weintraub, 2007) and Keynesian economics (Clark, 1998).

¹ „How does innovation lead to growth?“, retrieved April 13, 2020 from: <https://www.ecb.europa.eu/explainers/tell-me-more/html/growth.en.html>

² <https://www.ingenesisist.com/a-definition-for-innovation-economics/>, November 26, 2009

As Phil McKinney said (<https://philmckinney.com/understanding-innovation-economy-impact-world/>) *the innovation economy is shifting the focus of societies around the world. Instead of economies focused on developing and distributing valuable commodities from scarce resources, society's new goal is to increase the quality of life for all and expand wealth by developing new business models, products and services, and forms of production.*

In smart society and innovative economy the everyday news in the world is a vivid reminder of the fallacy of rational decision-making. Whether we are reading about COVID-19, business, economics or society, each day seems to bring its load of conspicuously poor decision-making. In (Zenger and Folkman, 2014) there are outlined several reasons why decision-makers fail including negligence, lack of anticipation, indecisiveness, and isolation. The question is: the fake news, faked facts, and manipulated opinions are the cause or the result of poor decisions? Most importantly, what can be done to improve our decision-making skills for our society? One fact is clear: Data is everywhere. The amount of digital data that exists is growing at a rapid rate, doubling every two years, and changing the way we live. In (Marr, 2015) it is stated that data is growing faster than ever before. By the year 2020, about 1.7 megabytes of new information will be created every second for every human being on the planet, which makes it extremely important to know the basics of the field at least.

It is the time and space in which the data is constantly mistaken for facts. Taking better decisions, rather than crunching the data, is the ultimate benchmark for improving management. Currently are produced roughly 2.5 quintillion bytes of data each day — more data in the last two years than in the previous history of mankind (Watson Marketing, 2017). Klaus Schwab (Schwab, 2017) suggests that we have entered into a Fourth Industrial Revolution in which value is defined by our ability to capture and to analyse this vast amount of data. To date, there is little evidence that this revolution has led to better decisions than in the past. Data Science is about transforming data into impactful decisions to address fundamental societal challenges.

On the short, what does improving decision-making entail? The decisions science said that the major challenges to effective management are the perceptions of the complexity, ambiguity, and uncertainty of the environment in which it is take decisions. The cognitive sciences, said that our pre-conceptions and prejudices, both distort how is seen the problem and bounded our ability to propose innovative solutions. In management schools, the future managers are trained to recognize the complexity of real-world problems today defy the s logic of “one best way”. Finally, in business, floats the idea that the culprit isn't just our own decisions, but often those taken around us.

What is a better decision? According to (Schlenker, 2017 citing (Kurtz and Snowden, 2003; Snowden, 2005), there is a clear distinction between good, better, and great decisions. Good decisions are possible in deterministic decision environments in which the right answer can be found by examining the data at hand. Unfortunately, most business decisions are taken in stochastic environments in which the right decision cannot be deduced from the available data — better decisions are none-the-less possible by reducing the causes of uncertainty. References to the great decisions are those with which the context, challenges, and solutions allow to re-examine the nature of the decision-making process itself.

Algorithms are complex mathematical formulas and procedures implemented into computers that process information and solves tasks. Advancements in artificial intelligence (AI), machines capable of intelligent behaviour, are the result of integrating computer algorithms into AI systems enabling the system to not only follow instructions but also to learn.

As more decisions become automated and processed by algorithms, these processes become more opaque and less accountable. The public has a right to know the data processes that impact their lives so they can correct errors and contest decisions made by algorithms.

In this context, it is necessary to look back to the past and present meanings of Artificial Intelligence (AI) in order to see if there are premises to generate economic benefits and social acceptability and to discuss the impact on the labour market. Governments have played and will continue to play a key role in stimulating AI growth by allocating budgets for higher education, research and development for defence, security, health, science and technology (e.g. computer

science, neurology, Information Communications Technologies), infrastructure (especially transport, energy, healthcare and finance) and pro-innovation policies. AI is increasingly perceived as a source of technological dominance in the information age in which the cyber and physical worlds unite as hybrids, so more and more countries have or are in the process of releasing national strategies for AI. It is recognised the fact that AI is a key driver of the Fourth Industrial Revolution³. Its effect can be seen in homes, businesses and even public spaces. AI holds the promise of solving some of society's most pressing issues, but also presents challenges such as inscrutable "black box" algorithms, unethical use of data and potential job displacement.

Bearing in mind the OECD AI Experts Group (AIGO) in (OECD, 2019) definition of an AI system, AI raises public policy considerations and efforts are needed to ensure trustworthy, human-centred AI systems. AI – notably some types of ML – raises new types of ethical and fairness concerns. Chief among them are questions of respect for human rights and democratic values, and the dangers of transferring biases from the analogue into the digital world. Some AI systems are so complex that explaining their decisions may be impossible. As rapid advances in ML increase the scope and scale of AI's deployment across all aspects of daily life, and as the technology can learn and change on its own, multistakeholder collaboration is required to optimize accountability, transparency, privacy and impartiality to create trust.

Few types of ethical problems

Even beyond recent Corona pandemic, a variety of digital-policy projects are currently under way that focus on human well-being, the preservation of fundamental values, and the diverse societal opportunities afforded by algorithmic systems and other digital technologies. Particularly noteworthy here is the package of proposals presented by the European Commission in February 2020, which draws from the White Paper on Artificial Intelligence (AI)⁴, as well as the European data strategy, for which public consultations are currently ongoing. There are a lot of discussions around of the societal consequences of algorithmic decision-making systems involving stakeholders from the private sector, civil society, and the scientific and policymaking spheres. Although it remains unclear how organizations that develop and deploy AI systems should implement precepts of this kind despite, they promoted a growing number of guidelines for the ethical development of AI. Discussion of the ethical and societal implications of algorithms, data, and AI does not fit into a single academic discipline, or a single sector. To understand the full range of recent coverage of these issues, it therefore need to look at academic researchers from philosophy and political science to ML, and beyond academia to policy, industry, and media reports. From the movements around ethical principles of algorithmic decision-making, two main conclusions: first, a shared set of key concepts and concerns is emerging, but the terms used are often ambiguous or used unreflectively; second, several different attempts to synthesise issues into frameworks and sets of principles exist (Covles and Floridi, 2018; House of Lords, 2018), but so far they have been proven unsystematic or too high-level to guide practical action.

In smart digital societies, the operations, decisions and choices previously left to people are increasingly delegated to algorithms, which can advise, if not even decide, on how data should be interpreted and what actions should be taken. The discussions around the topic of algorithmic decision making revolve around several stable benchmarks: data, data processing and data processors (human and machine) but also around some terminological issues that we will highlight below.

It should also be emphasized from the beginning that the data, through their structure, can be heterogeneous (collected from extremely different sources, for purposes totally different from the

³ WEF, Shaping the Future of Technology Governance: Artificial Intelligence and Machine Learning, <https://www.weforum.org/platforms/shaping-the-future-of-technology-governance-artificial-intelligence-and-machine-learning/>, retrieved on April 13, 2020

⁴ White Paper on Artificial Intelligence, 2020, https://ec.europa.eu/info/sites/info/files/commission-white-paper-artificial-intelligence-feb2020_en.pdf, retrieved on April 13, 2020

one for which they will be used later) involving both ignorance and bias. Their processors are people (who have a high dose of subjectivism) and machines (which in turn are redesigned by people) that apply algorithms designed and implemented by people.

Within the smart society, algorithms perform a key function: by following a logical and mathematical sequence, algorithms can structure and find additional meaning in a Big Data environment. No single definition of Big Data exists. According to (Boyd and Crawford, 2012) Big Data is referred as the cultural, technological and scholarly phenomenon, in which technology is used to aggregate, analyse, link and compare large data sets with the aim of identifying patterns to make economic, social, technical and legal claims. It can agree on the fact that whereas Big Data symbolizes the challenges raised by the explosive growth of data, algorithms, for instance, in the form of data mining techniques, represent their solution.

Many scientific criticisms stem from the failure to give a formal definition of the "algorithm" (Burrell, 2016; Kitchin, 2016; Seaver, 2017). The "algorithm" has a number of meanings in computer science, mathematics and public discourse. As explained in (Hill, 2015): "*we see evidence that any procedure or decision process, no matter how poorly defined, can be called an "algorithm" in the press and public discourse ...*". In many cases, the term is not used as a reference to the algorithm as a mathematical construction, but rather the implementation and interaction of one or more algorithms in a particular software program, application or computer system. Any attempt to make a discussion about "algorithm ethics" must address this conflict between formal definitions and the popular use of "algorithm". References to algorithms in public discourse do not approach algorithms as a mathematical construction, but rather refer to particular implementations. The use of the term "algorithm" also includes the implementation of mathematical construction in a technology and an application of the technology configured for a particular activity. A fully configured algorithm will incorporate abstract mathematical structure that has been implemented in a system for analysing activities in a particular field. According to the recommendations in (Mittelstadt et al., 2016) it does not make sense to consider the ethics of algorithms regardless of how they are implemented and executed in computer programs, software applications and computer systems. The approach should include ethical problems arising from algorithms such as mathematical constructions, implementations (technologies, programs) and configurations (applications). If the discussion focuses on implementations or configurations, attention will be limited to issues related to the activity of the algorithm, rather than all aspects created around it.

Decision-making algorithms are used in a variety of domains, from simplistic decision-making models (Levenson and Pettrey, 1994) to complex profiling algorithms (Hildebrandt, 2008; Anrig et al., 2008). Multiple notable contemporary examples include but are not limited to online software agencies used by online service providers to perform operations on behalf of users (Kim et al., 2014); online dispute resolution algorithms that replace human dispute decision mediation (Raymond, 2014; Shackelford and Raymond, 2014); counselling and filtering systems that compare and group users to provide personalized content (Barnet, 2009); clinical decision support systems (CDSS) which is a health information technology system that is designed to provide physicians and other health professionals with clinical decision support (CDS), that is, assistance with clinical decision-making tasks (Press Release, 2020); and predictive policy systems that predict hotspots of criminal activity (Walter et al., 2013; Rieland, 2018).

As mentioned in (Hill, 2015), one problem with the popular use of the term "algorithm" is that it can describe "any procedure or decision process". Public discourse is currently dominated by concerns about a certain class of decision-making algorithms, e.g. the best action to decide in a given situation, which is the best interpretation of the data to be able to get a better decision or the best decision, and so on. Such algorithms increase or replace people's analysis and decision-making. Without giving a precise definition of the class, the algorithms that interest in ethical domain are those that make generally reliable - but subjective and not necessarily correct - decisions based on complex rules that challenge or confuse human capacities for action and understanding. In other words, what is interesting is algorithms whose actions are difficult to predict or whose decision

logic is difficult to explain. Algorithms that automate trivial tasks, for example in manufacturing, have not been the subject of this paper.

The caveats of algorithmic decision making

Society, and even more so smart society, is psychologically obsessed with motivating its actions through Science, Technology, Engineering, and Math (STEM), including Computer Science - the using knowledge and skills to solve problems, giving sense of information, and the knowing about how to gather and evaluate evidence in order to make decisions - and giving more confidence to math and algorithms even in cases of arbitrary values. It is well known the fact that has been invented math washing which is a term coined to represent this societal obsession for math and algorithms. Humans have a tendency to assume that the involvement of mathematics automatically renders something objective, since mathematical objects seem to be independent of human thought (Schep, 2018; Shapiro, 2007). Arguments against this is rooted in the very existence of mathematics, which was based on human thought. But math as a construct, along with its properties, exist as a product of human thought, which leaves it vulnerable to human subjectivity just the same as other measures.

It must be kept in mind that decision-making algorithms are used to transform the data that works in evidence for a given result and that this result is used to trigger and possibly trigger an action that (from itself or when combined with other actions) may not be ethically neutral. This task is performed in complex and more or less autonomous ways, which complicates the distribution of responsibility for the effects of algorithm-induced actions. In making a decision, most of the time, analysis algorithms run with large data to determine which features are relevant to a particular type of decision. The number of features considered for such a classification task can reach tens of thousands. This type of task is thus a replication of the work previously performed by human workers (i.e. stratification and multiplication of risk), but which involves a different decision-making logic applied to large inputs.

It is widely recognized that algorithms are ethically challenging not only because of the scale of the analysis and the complexity of decision making. The uncertainty and opacity of the work performed by the algorithms and their impact are also increasingly problematic. Algorithms have traditionally required rules and decision-making weights to be defined and programmed "manually". According to (Tutt, 2016) in most cases algorithms are increasingly based on learning abilities. According to (Van Otterlo, 2013) machine learning (ML) is "*any methodology and set of techniques that can use data to come up with new models and knowledge and to generate models that can be used for efficient data predictions.*" ML is also defined by the ability to define or modify decision rules autonomously. Critically, the human operator does not have to understand the reasons for the decision-making rules produced by the algorithm (Matthias, 2004). As this explanation suggests, learning capabilities give algorithms a degree of autonomy whose impact must remain somewhat uncertain. As a result, the tasks of ML are difficult to anticipate (how a new entry will be managed) or to be explained later (how a certain decision was made). Thus, uncertainty can inhibit identification and restore ethical challenges in the design and functionality of algorithms.

A conceptual approach based on six types of concerns proposed in the literature (Mittelstadt et al., 2016) is still valid and sufficient regarding the ethical problems determined by the algorithmic decision making. What results from using algorithms in decision making are three types of epistemic ethical concerns that are based on how algorithms process data to produce evidence and motivate actions. These concerns are associated with potential failures that may involve several actors and therefore complicate the question of who should be responsible for such failures. These difficulties justify the addition of traceability as a final, general problem. Epistemic and normative concerns are often treated as a cluster because the different concerns are part of a grid of interdependencies. The full conceptual space of ethical challenges posed by the use of algorithmic decisions making cannot be reduced to problems related to easily identified epistemic and ethical

shortcomings. Much future works should strive to make explicit the many implicit connections to algorithms in ethics and beyond.

Although have been highlighted many of the problems that AI algorithmic decision models can introduce, there are a multitude of reasons that companies may make the switch from a human-centred decision-making approach. Despite all of its flaws, AI is still more objective than humans. Because of this, it can be note a continued use of AI in decision and prediction-based tasks. Less biased is not equivalent to unbiased .It is not possible to punish an algorithm for making a biased prediction. Answers for more other questions are still expected. One of the best ways to keep track of accountability seems to be to keep accurate and detailed records of the processes of AI decision-making. The processes and data by which the decisions come to be made need to be transparent, so that if anything should go wrong, some third-party auditor is able to retrace the steps leading up to the outcome to locate the source of the problem. It is continuous need for laws established to keep practices transparent for this purpose. But this method itself is not without problems. Audit is not always feasible for AI featuring big data, which are extremely large datasets, nor is it always applicable to systems engaged in deep learning, which feature large data sets as well as complex networks. Algorithmic autonomy and transparency seem have an inverse relationship — as these algorithms become increasingly better at ‘learning’ and adjusting, it becomes more difficult to understand where the biases occur. While auditing is effective for simpler models, it may need a different way to alleviate bias for complex algorithms.

Some ethical considerations within different AI strategies and Conclusions

The speed of AI innovation and its impact on society prompts serious concerns for ethical review. There are currently no agreed upon set of standards for ethical AI design and implementation.

Algorithmic decision-making ethics can be viewed inside of AI ethics at least as a dichotomy: data ethics and algorithms ethics. Political stakeholders at different levels describe their approach using ideas such as “human centred” systems and “trustworthy AI”. Against a background of fierce global competition, a solid European approach has been needed, building on the European strategy for AI presented in April 2018⁵. To address the opportunities and challenges of AI, the EU had act as one and define its own way, based on European values, to promote the development and deployment of AI. In 19.2.2020 has been published White Paper on Artificial Intelligence - A European approach to excellence and trust⁶. In the same time in last years, in US, Japan and Europe a large number of ethical guidelines for the design of algorithmic systems have been published, with most agreeing on the importance of values such as privacy, justice and transparency. Without claiming exhaustivity, some of these activities related to AI ethics and algorithmic decision-making are summarized below.

In 2017, more than 100 AI researchers gathered in Asilomar, California to attend The Future of Life Institute’s “Beneficial AI 2017” conference⁶. Through a multi-day survey and discussion process⁷, attendees developed the Asilomar AI Principles⁸, a list of 23 framework principles geared toward the safe and ethical development of AI. More than 1,200 AI/Robotics researchers and 2,541 others have si onto the principles. Notable signers include Tesla co-founder Elon Musk, theoretical physicist Stephen Hawking, and EPIC Advisory Board member Ryan Calo. The draft principles are divided into three themes: (1) Research issues, (2) Ethics and Values, and (3) Long-term Issues. The principles highlight concerns ranging from creating beneficial intelligence, safety, transparency, privacy, avoiding an AI weaponry arms race, and non-subversion by AI.

⁵ AI for Europe, COM/2018/237 final, retrieved on April 15, 2020

⁶ [https:// futureoflife.org/2017/01/17/principled-ai-discussion-asilomar/futureoflife.org/bai-2017/](https://futureoflife.org/2017/01/17/principled-ai-discussion-asilomar/futureoflife.org/bai-2017/), retrieved on April 15, 2020

⁷ <https://futureoflife.org/2017/01/17/principled-ai-discussion-asilomar/>, retrieved on April 15, 2020

⁸ <https://futureoflife.org/principles-discussion/>, retrieved on April 15, 2020

In December 2016, The Institute of Electrical and Electronics Engineers (IEEE) and its Global Initiative for Ethical Considerations in Artificial Intelligence and Autonomous Systems⁹ published a first draft framework document¹⁰ on how to achieve ethically designed AI systems¹¹. Titled “Ethically Aligned Design: A Vision for Prioritizing Human Wellbeing with Artificial Intelligence and Autonomous Systems,” the 136-page document encourages technologists to prioritize ethical considerations when creating autonomous and intelligent technologies. Broken down into eight sections, the document begins with a set of general principles and then moves onto specific issue areas such as how to embed human values into their systems, how eliminate data asymmetry and grant greater individual control to personal data, and how to improve legal accountability for harms caused by AI systems. The general principles¹² that apply to all types of AI/AS are: (1) embody the highest ideals of human rights; (2) prioritize the maximum benefit to humanity and the natural environment; and (3) mitigate risks and negative impacts as AI/AS evolve as socio-technical systems.

In January 2017, the Association for Computing Machinery U.S. Public Policy Council (USACM)¹³ issued a statement and list of seven principles¹⁴ on algorithmic transparency and accountability. The USACM statement provides a context for what algorithms are, how they make decisions, and the technical challenges and opportunities to address potentially harmful bias in algorithmic systems. The USACM believes that this set of principles, consistent with the ACM Code of Ethics¹⁵, should be implemented during every phase of development to mitigate potential harms. The seven principles are: awareness, access and redress, accountability, explanation, data provenance, auditability, and validation and testing.

On April 2016 at the G7 ICT Ministers’ Meeting¹⁶ in Japan, Sanae Takaichi, Minister of Internal Affairs and Communications (MIC) of Japan, proposed to start international discussions toward establishing “AI R&D guidelines” as a non-regulatory and non-binding international framework for AI research and development. In March 2017, the MIC released a report summarizing the current progress of drafting AI R&D Guidelines for International Discussions as well as a Draft AI R&D Guidelines¹⁷ with comments. One of the goals of the guidelines is to achieve a human-centred society, where people can live harmoniously with AI networks while human dignity and individual autonomy is respected. Modelled after OECD privacy guidelines¹⁸, the nine R&D principles found within the guidelines are: collaboration, transparency, user assistance, controllability, security, safety, privacy, ethics, and accountability.

In May 2016, the White House announced¹⁹ a series of workshops and a working group devoted to studying the benefits and risks of AI. The announcement recognized the "array of considerations" raised by AI, including those "in privacy, security, regulation, [and] law." The White House established²⁰ a Subcommittee on ML and AI within the National Science and Technology Council.

⁹ https://standards.ieee.org/content/dam/ieee-standards/standards/web/documents/other/ec_about_us.pdf, retrieved on April 15, 2020

¹⁰ https://standards.ieee.org/content/dam/ieee-standards/standards/web/documents/other/ead_v1.pdf, retrieved on April 15, 2020

¹¹ <https://standards.ieee.org/industry-connections/ec/autonomous-systems.html>, retrieved on April 15, 2020

¹² https://standards.ieee.org/content/dam/ieee-standards/standards/web/documents/other/ead_general_principles.pdf, retrieved on April 13, 2020

¹³ <https://www.acm.org/public-policy>, retrieved on April 13, 2020

¹⁴ https://www.acm.org/binaries/content/assets/public-policy/2017_usacm_statement_algorithms.pdf, retrieved on April 13, 2020

¹⁵ <http://ethics.acm.org/code-of-ethics/>, retrieved on April 13, 2020

¹⁶ https://www.soumu.go.jp/joho_kokusai/g7ict/english/index.html retrieved on April 13, 2020,

¹⁷ https://www.soumu.go.jp/main_content/000507517.pdf, retrieved on April 14, 2020

¹⁸ <http://www.oecd.org/sti/ieconomy/privacy.htm>, retrieved on April 14, 2020

¹⁹ <https://obamawhitehouse.archives.gov/blog/2016/05/03/preparing-future-artificial-intelligence>, retrieved on April 14, 2020

²⁰ https://www.whitehouse.gov/sites/whitehouse.gov/files/ostp/MLAI_Charter.pdf, retrieved on April 13, 2020

The Organisation for Economic Cooperation and Development (OECD) has created an expert group (AIGO) to provide guidance in scoping principles for AI in society. The formation of the group is the latest step in the organization's work on AI²¹ to help governments, business, labour and the public maximize the benefits of AI and minimize its risks. The group is made up of experts from OECD member countries and think tanks, business, civil society and labour associations and other international organizations. In 2016 the OECD's Committee on Digital Economy Policy²² began discussing the need for a Recommendation on AI principles by the OECD Council. The Committee decided in May 2018 to establish the expert group to scope AI principles that could be adopted in 2019. Developing AI principles is a natural outgrowth of the OECD's work over the past two years on the multidisciplinary "Going Digital"²³ and "Next Production Revolution"²⁴ projects, which are examining the broad impact of new technologies on society.

The expert group grew out of concepts debated at OECD events in 2016 and 2017, notably the conference titled "AI: Intelligent Machines, Smart Policies"²⁵ of October 2017. Over two days of discussions, a consensus emerged that the far-reaching changes driven by AI systems offer dynamic opportunities for improving the public, economic and social sectors. More than 300 participants and 50 speakers focused on ways AI can make business more productive, improve government efficiency and address many of the world's most pressing problems. At the conference and in subsequent discussions, attention was focused on the best ways government and tech companies can build public trust in AI systems, which is seen as essential to taking full advantage of AI's potential. The diversity of representation on the expert group reflects the concept that AI's global impact requires a global consensus. Many international organizations, from the European Union and the United Nations to the G7 and G20, are debating aspects of AI's impact on work and the economy. National governments, particularly among the 36 OECD member countries, are developing their own strategies²⁶.

In April 2019, the Bertelsmann Stiftung published its Algo.Rules (Hustedt, 2019), a set of nine principles for the ethical development and use of algorithmic systems including algorithms for decision making. Here has been argued that these criteria should be integrated from the start when developing any system, enabling them to be implemented by design. However, like in many other initiatives, making sure that the principle is actually put into practice is challenging.

With the increasing use of algorithmic decision-making in all areas of life, the discussions about a "European approach to AI" are becoming more urgent. Values such as transparency and justice are understood in many different ways by different people. This leads to uncertainty within the organizations developing AI systems, and impedes any activity of possible oversight. The lack of specific and verifiable principles thereby undermines the effectiveness of ethical guidelines. One of the idea in order to take next step, general ethical principles need to be made measurable.

Finally, one of the models - so-called VCIO of AI Ethics Impact Group²⁷ - which concretizes general values referring to values, criteria, indicators and observables should be used to define the requirements needed to achieve a certain weight. As the scientific basis for the AI Ethics Impact Group's proposal, the model can help by breaking general values down into criteria, indicators and measurable observables. This in turn allows their implementation to be measured and evaluated. In (HustedtandFetic, 2020) is described how the model might function for the values of transparency, accountability and justice. and put into practice on a European scale. According to (HustedtandFetic, 2020) is recommended to adopt this approach by policymakers and oversight bodies as a means of concretizing requirements for AI systems and ensuring effective control. Organizations intending to implement AI systems in their working proPolicymakers, regulators and

²¹ <http://www.oecd.org/going-digital/ai/>, retrieved on April 15, 2020

²² <http://www.oecd.org/sti/ieconomy/>, retrieved on April 15, 2020

²³ <http://www.oecd.org/going-digital/>, retrieved on April 15, 2020

²⁴ <http://www.oecd.org/industry/next-production-revolution.htm>, retrieved on April 13, 2020

²⁵ <http://www.oecd.org/going-digital/ai-intelligent-machines-smart-policies/conference-agenda/>, retrieved on April 13, 2020

²⁶ <http://www.oecd.org/going-digital/ai/initiatives-worldwide/>, retrieved on April 13, 2020

²⁷ AI Ethics Impact Group: From Principles to Practice, 2020, <https://www.ai-ethics-impact.org/en>

standards-setting organizations may regard the methodology of this model as a toolset to be further developed and reflected upon in an interdisciplinary and participatory manner.

BIBLIOGRAPHY

- Anrig B., Browne W., Gasson M. (2008) The Role of Algorithms in Profiling. In: Hildebrandt M., Gutwirth S. (eds) *Profiling the European Citizen*. Springer, Dordrecht
- Barnet BA (2009) *Idiomedia: The rise of personalized, aggregated content*. *Continuum* 23(1): 93–99
- Danah Boyd & Kate Crawford(2012)Critical questions for Big Data,*Information, Communication & Society*,15:5,662-679,DOI: 10.1080/1369118X.2012.678878
- Burrell J (2016) How the Machine ‘Thinks:’ Understanding Opacity in Machine Learning Algorithms. *Big Data & Society*.
- Clark, (1998), *Principles of political economy: A comparative approach*. Westport, Connecticut: Praeger.
- Nadeau, R. L. (2003). *The Wealth of Nature: How mainstream economics has failed the environment*. New York City, NY: Columbia University Press
- Colander, David; "The Death of Neoclassical Economics," *Journal of the History of Economic Thought* 22(2), 2000, retrieved April 13, 2020 from <https://www.tandfonline.com/doi/abs/10.1080/10427710050025330>
- David J. Snowden, Multi-ontology sense making - a new simplicity in decision making, retrieved April 14, 2020, from <http://old.cognitive-edge.com/wp-content/uploads/2005/05/40-Multi-ontology-sense-makingv2-May05.pdf>
- Hildebrandt M (2008) Defining Profiling: A New Type of Knowledge? In: Hildebrandt M and Gutwirth S (eds), *Profiling the European Citizen*, Springer Netherlands, pp. 17–45. Available from: http://link.springer.com/chapter/10.1007/978-14020-6914-7_2
- Hill RK (2015) What an Algorithm Is. *Philosophy & Technology* 29(1): 35–59
- Carla Hustedt, (2019), *Algo.Rules – How do we get the ethics into the code?*, <https://ethicsofalgorithms.org/2019/03/14/algo-rules-how-do-we-get-the-ethics-into-the-code/>
- Carla Hustedt, Lajla Fetic, 2020, *From principles to practice: How can we make AI ethics measurable?*, <https://ethicsofalgorithms.org/2020/04/02/from-principles-to-practice-how-can-we-make-ai-ethics-measurable/>
- Cowls, Josh and Floridi, Luciano, *Prolegomena to a White Paper on an Ethical Framework for a Good AI Society* (June 19, 2018). Available at SSRN: <https://ssrn.com/abstract=3198732> or <http://dx.doi.org/10.2139/ssrn.3198732>
- Kim H, Giacomini J and Macredie R (2014) A Qualitative Study of Stakeholders’ Perspectives on the Social Network Service Environment. *International Journal of Human-Computer Interaction* 30(12): 965–976.
- Kitchin R (2016) Thinking critically about and researching algorithms. *Information, Communication & Society*: 1–16
- Kurtz, C.F. and Snowdon, D., (2003), *The new dynamics of strategy: Sense-making in a complex and complicated world*, *IBM Systems Journal* VOL 42, NO 3, 2003
- Levenson JL and Pettrey L (1994) Controversial decisions regarding treatment and DNR: an algorithmic Guide for the Uncertain in Decision-Making Ethics (GUIDE). *American journal of critical care: an official publication, American Association of Critical-Care Nurses* 3(2): 87–91
- Randy Rieland, 2018, *Artificial Intelligence Is Now Used to Predict Crime. But Is It Biased?*, 2018, <https://www.smithsonianmag.com/innovation/artificial-intelligence-is-now-used-predict-crime-is-it-biased-180968337/>
- Bernard Marr, (2015), *Big Data: 20 Mind-Boggling Facts Everyone Must Read*, *Forbes*, 2015, <https://www.forbes.com/sites/bernardmarr/2015/09/30/big-data-20-mind-boggling-facts-everyone-must-read/#1b10d0e017b1>
- Matthias A., (2004), *The responsibility gap: Ascribing responsibility for the actions of learning automata*. *Ethics and Information Technology* 6(3): 175–183

Phil McKinney, *Understanding the Innovation Economy and Its Impact on Our World*, <https://philmckinney.com/understanding-innovation-economy-impact-world/>

Brent Mittelstadt, Patrick Allo, Mariarosaria Taddeo, Sandra Wachter and Luciano Floridi, (2016), 'The Ethics of Algorithms: Mapping the Debate'. *Big Data & Society*. 3(2). DOI: 10.1177/2053 951716679679

Raymond A (2014) *The Dilemma of Private Justice Systems: Big Data Sources, the Cloud and Predictive Analytics*. *Northwestern Journal of International Law & Business*, Forthcoming. Available from: http://papers.ssrn.com/sol3/papers.cfm?a_bstract_id=2469291

Nick Seaver, (2017), *Algorithms as culture: Some tactics for the ethnography of algorithmic systems*, *Big Data & Society*, July 2017, Volume 4, Issue 2

Lee Schlenker, (2017), *How Data Science leads to better decision-making*, retrieved April 18, 2020 from <https://towardsdatascience.com/how-data-science-leads-to-better-decision-making-2de2116e586e>

Schwab, K. (2017). *The Fourth Industrial Revolution*. 1st ed. Random House Inc

Shackelford SJ. and Raymond AH. 2 (2014) *Building the Virtual Courthouse: Ethical Considerations for Design, Implementation, and Regulation in the World of Odr*. *Wisconsin Law Review* 2014(3): 615–657

Shapiro, Stewart (2007), "The Objectivity of Mathematics." *Synthese* 156.2 (2007): 337-381

Schep, Tijmen (2018), "What is Mathwashing?" *Mathwashing*, 2018, <https://www.mathwashing.com>

Tutt A (2016) *An FDA for Algorithms*. SSRN Scholarly Paper, Rochester, NY: Social Science Research Network. Available from: <http://papers.ssrn.com/abstract=2747994>

Van Otterlo M (2013) *A Machine learning view on profiling*. *Privacy, Due process and the Computational Turn—Philosophers of Law meet Philosophers of Technology*: 41–64

E. Roy Weintraub (2007), "Neoclassical Economics". *The Concise Encyclopedia Of Economics*. Retrieved April 13, 2020, from <https://www.econlib.org/library/Enc1/NeoclassicalEconomics.html>

Watson Marketing, (2017), *10 Key Marketing Trends for 2017*, retrieved April 18, 2020 from <https://paulwriter.com/wp-content/uploads/2017/10/10-Key-Marketing-Trends-for-2017.pdf>

Perry, Walter L., Brian McInnis, Carter C. Price, Susan Smith, and John S. Hollywood, (2013), *Predictive Policing: Forecasting Crime for Law Enforcement*. Santa Monica, CA: RAND Corporation, 2013. https://www.rand.org/pubs/research_briefs/RB9735.html

Watson Marketing, (2017), *10 Key Marketing Trends for 2017*, retrieved April 18, 2020 from <https://paulwriter.com/wp-content/uploads/2017/10/10-Key-Marketing-Trends-for-2017.pdf>

WEF, *Shaping the Future of Technology Governance: Artificial Intelligence and Machine Learning*, <https://www.weforum.org/platforms/shaping-the-future-of-technology-governance-artificial-intelligence-and-machine-learning/>

White Paper on Artificial Intelligence, (2020), https://ec.europa.eu/info/sites/info/files/communication-white-paper-artificial-intelligence-feb2020_en.pdf

Zenger, J. and Folkman J., (2014), *9 Habits That Lead to Terrible Decisions*. *Harvard Business Review* [online]

OECD (2019), *Artificial Intelligence in Society*, OECD Publishing, Paris, <https://doi.org/10.1787/eedfee77-en>

House of Lords Select Committee on AI's (2018) report *AI in the UK: ready, willing and able?*, <https://publications.parliament.uk/pa/ld201719/ldselect/ldai/100/100.pdf>

Press Release, (2020), *Clinical Decision Support Systems Market 2020 Strategic Assessments—Cerner Corporation, McKesson Corporation, Epic Systems Corporation*, <https://www.marketwatch.com/press-release/clinical-decision-support-systems-market-2020-strategic-assessments--cerner-corporation-mckesson-corporation-epic-systems-corporation-2020-04-11> assessments—Cerner Corporation, McKesson Corporation, Epic Systems Corporation, April 2020

THE RIGHT TO QUOTE OR REPRODUCING IN ORDER TO QUOTE AND THE LIMITS OF QUOTATION

Daniela Isabela Scarlat
Assist., PhD, University of Craiova

Abstract: Bern Convention and the Romanian legislation regarding copyrights consecrate the notion of quotation rights. In the specialized legal literature the quotation right is defined as the limited reproduction right without the consent of the quoted author of a disclosed work. In Romania, as everywhere in the world, it is often invoked the exercise of this quotation right to justify plagiarism which is why it is necessary the boundary delimitation between legal quotation and of what constitutes counterfeit, or plagiarism. The present article aims to be a short presentation on some less known aspects about this subject of really importance

Keywords: copyright, authorisation, reproduction without author's consent, quotation right, plagiarism

According to art.2 paragraph VIII of the Convention on the Organization World Intellectual Property¹, intellectual property, in the broadest sense, includes the rights of those who make: literary, artistic and scientific works, shows and exhibitions of artists, photographers and television, inventions in all fields of research human rights, scientific discoveries, trade marks, trademarks, service marks, trade name and emblems, protection against unfair competition and all rights resulting from an intellectual activity in the industrial, literary or artistic.¹The harmonization of the interests of authors and consumers of cultural works and objectives pursued by the states imposed the establishment of limitations on the rights recognized in favor of authors.

According to the provisions of art.4, letter d) of Law no. 2006/2004 regarding the good conduct in scientific research, technological development and innovation², plagiarism represents "the acquisition of a person's ideas, methods, procedures, technologies, results or texts, regardless of the way in which they were obtained, presenting them as personal creation."According to some authors³, even our illustrious writers were hit by plagiarism, being incredible the "cases" of C. Negruzzi with the opera "Toderica", who was suspected of plagiarizing Merimee with the opera "Federigo".

Bern Convention and current Romania legislation of copy-right consecrate the notion of quotation right. Thus, in Chapter VI of Law no. 8/1996, entitled "Limits of the exercise of the author's right", by art.35 paragraph (1) letter b) of Law no. 8/1996, it is permitted, the use of the short quotations, in the context of the analysis, comment, criticize, or as exemplify, as far as it would justify the extent of the quotation.

In the opinion of some authors⁴, even if art.35-39 are established under the marginal title "the limits of the exercise of copyright", in reality they regulate particular cases of "restriction of the exercise of some patrimonial copyrights."

The essential difference between the "limits of the exercise of copyright" and "the restriction of their exercise" consists in the different sphere of coverage. While the limits aim at a permanent

¹ A. I. Dușcă, *Dreptul Uniunii Europene privind afacerile*, Ediția a II-a revizuită și adăugită, Editura Universul Juridic, București, 2016, p.220

² Publicată în Monitorul Oficial, Partea I, nr.505 din 04/06/2004, modificată și completată de Legea nr.398 din 30/10/2006, Publicată în Monitorul Oficial, Partea I, nr.892 din 02/11/2006

³ Pavel Balmuş, Dan C. Mihailescu, "Plagiatul la români", Editura ARC, 2004, în R.E. Ioniță, *Furtul intelectual*, în Revista Română de Dreptul Proprietății Intelectuale, nr.2/2009, p.164

⁴ V. Roș, *Dreptul proprietății intelectuale*, volumul I, Ed. CH Beck, București, 2016, p. 155.

border of the exercise of any right by any holder, the restriction implies a temporary termination of the exercise of certain rights. So the restriction is more severe than the limitation.⁵

In the legal literature, "the right of quotation" is defined as the right of limited reproduction, without the consent of quoted author, for a disclosed work and, like any limitation, as an exception, it is of strict interpretation. Therefore, the right of quotation had to be exercised with strict observance of the conditions imposed by law⁶, because, where the quotation right is violated, counterfeiting or plagiarism begins. Plagiarism is, unfortunately, a problem we face not today or yesterday, but for a long time⁷, it is currently reaching dangerous levels.

Here, as everywhere in the world, it is often invoked the exercise of this quotation right in order to justify plagiarism, reason why it is necessary to delimit the border between the lawful citation and what, as a result of the abuse, constitutes a counterfeit, a plagiarism.

In order to be legal, the quotation must fulfill more requirements, some of which being legally established, others, deducted from the various applications as we will show in this paper.

A first condition, not formulated in our law, but which is implied⁸, that we find it in the Directive 2001/29/CE, is that the reproduction is made from works brought to public knowledge legally. It is the application and consequence of the moral right to respect the author's quality and of the author's moral right to make public his work. As long as the creation was not made public by its author, it remains "the sanctuary of the author's consciousness", and the fact of making public a creation, against the will of the author in life, is a crime.⁹

The second condition is that of identical reproduction of the quoted passage, and which also derives from a moral right of the author, namely the right to respect for the integrity and inviolability of the work. Reproduction must be identical, the extracted passage cannot be modified, but fidelity also implies the fact that two different passages cannot be quoted indicating that they are one, imposing their separation by suspension points¹⁰. Reproduction must not alter the form or content of the pre-existing text.

Another condition is the one regarding the small size of the borrowed fragment and the proportionality. The quote, to be lawful must be short, but the qualifier "short" is susceptible to interpretation and is, in the latter case, the problem of appreciation.

Foreign doctrine proposed to use more criteria for determining the legality of the quote. One of these is that of comparing the length of the quote with the one from the creation (work) it was extracted, but this criteria seems to be insufficient.¹¹ This means that the judge is the one who will appreciate it, from case to case, if the dimensions of the reproduced text are or are not within the limits of the law. The problem of establishing plagiarism has always been and remains delicate, as it is a matter of fact for which objective criteria of assessment are lacking.¹²

Our doctrine formulated as a criteria for determining the legality of the quote - a significant and qualitative comparison between the quoted text and the proper contribution of the author which used it in the realization of his work. The citation will be illegal whenever it is excessively large and made for the argumentation of an identical point of view with the quoted author's, when the work in which is used lacks personal input and when it would have been sufficient to refer to the quoted author who formulated the idea.

⁵ T. Bodoaşcă, *Dreptul proprietății intelectuale*, Ed. Universul Juridic, București, 2012, p.68

⁶ A. Ponea, *Controverse referitoare la fundamentul responsabilității civile*, Revista de Științe Juridice nr. 23(1)/2002

⁷ Alexandru Dobrescu, *File din istoria plagiatului: Un lanț al slăbiciunilor*, în Revista Română de Dreptul Proprietății Intelectuale, nr.1/2009, p.9

⁸ A se vedea A.I. Dușcă, D. Dănișor, *Dicționar de Dreptul Uniunii Europene*, Editura Simbol, Craiova, 2019, p.79

⁹ M. Dănilă, *Considerații privind plagiatul din perspectiva originalității operei și dreptului de citare. Autoplajiatul și protecția ideilor, pledoariilor și a predicilor*, în "Revista Română de Dreptul Proprietății Intelectuale", nr.3/2015, p.55

¹⁰ Ibidem.

¹¹ D. Gărăiman, *Câteva considerații privind determinarea responsabililor în materie civilă în rețeaua Internet*, Revista de studii socio-umane a Institutului de Cercetări Socio-Umane "C.S.N. Ploșor" al Academiei Române, serie nouă, nr.6/2004, ISSN: 1583-302x, p.55-61

¹² M. Romițan, *Unele considerente cu privire la noțiunea de plagiat* în "Revista Română de Dreptul Proprietății Intelectuale", nr. 2/2008, p.119

The quote was to be an accessory in the new work and the latter would have to survive the eventual suppression of the quote, to have its own physiognomy, substance and value, in the absence of citation. “When the quotations from anyone else’s work are significant and prejudicial, when they are stretched enough to replace in good part the very work from which they are taken from and when they are of such a nature that the reader no longer feels the need to read the work from where they were extracted”¹³, then definitely we are in an illegal situation.

Another condition is that the reproduction of the passage be identifiable in the work in which it is incorporated by putting in quotation marks and indicating the source and the name of the author, for example, by a footnote.¹⁴ This corresponds to the legal requirement regarding the indication of the source and name of the author (art.35, paragraph 4 from Law no.8/1996).

Another condition refers to the purpose for which the citations are made: incorporation into another work is justified only by the critical, controversial, pedagogical, scientific or informative character of the work in which the quotations are incorporated. The citation, whether made for analysis or comment, critical or exemplary, constitutes an act of reproduction and infringes both the moral rights of the quoted author and his patrimonial rights. But the citation is not lawful unless the passage is inserted in context in an informative work and serves to clarify a discussion, develop an argument that forms the main subject of the work¹⁵, or critical analysis of a work or a point of view expressed in a creation. The lawfulness of the reproduction depends on how the citation was made in order to illustrate or strengthen its demonstration or whether it aims to compete with the work from which the citation was extracted: in the first case the citation is lawful, in the second case the citation constitutes an illicit violation of the exclusive right of the author.

Finally, the last condition for the reproduction of short passages to be lawful is that the reproduction of the passage should not prejudice the quoted author. He will be harmed, whenever, as a result of his incorrect citation (the length of the quote, the purpose for which the citation is made, the distortion of the meaning), it becomes useless to read his work, the right to the inviolability of the work is violated or the citation turns into an act of unfair competition.

Some authors¹⁶ consider that citation is not possible in the case of works of fine art. Such an attempt not being “short”, it will - in reality - constitute an integral reproduction, or, as the case may be, if only a part of the work is reproduced, a violation of the integrity of the work. An argument in favor of this opinion is also the wording chosen by the legislator: in art.35 letter b) it uses the term “quotes” (in its common sense), at art.35 letter c), d), e) uses the term “short extracts”, term seeming to have a wider application, even in the case of graffiti. It is believed, however, that it cannot be argued *a priori* that any partial reproduction (as such of a photo) it will be a violation of the moral right to integrity.¹⁷ Also, the provision of art. 35 paragraph 1 letter f) must be taken into account: “reproduction, excluding any means that come in direct contact with the work, distribution or communication to the public of the image of a work of architecture, plastic, photographic or applied art, permanently located in public places, except in cases where the image of the work is the main subject of such reproduction, distribution or communication and if it is used for commercial purposes.”

The citation is, most of the times, more difficult to make in the case of musical works. In the case of this kind of works, sometimes it is not technically possible to indicate the source and the name of the author.¹⁸ However, this difficulty is not a serious counter-argument, given that the indication of the source and the name of the author is mandatory only when this is possible. Certainly new digital technology will change this state of affairs: it can be easily realized on Internet a combination of text and music with the indication of the source.¹⁹

¹³ V. Roș, *Dreptul proprietății intelectuale*, volumul I, ed. CH Beck, București, 2016, p. 366.

¹⁴ V. Docea, *Citarea: problemă juridică sau academică*, în *Curierul Judiciar* nr. 12/2017, p. 522.

¹⁵ V. Roș, op.cit., p. 378.

¹⁶ *Ibidem*

¹⁷ V. Docea, *Citarea: problemă juridică sau academică*, în *Curierul Judiciar* nr. 12/2017, p. 522

¹⁸ *Ibidem*

¹⁹ A.Ponea, *Particularități privind regimul juridic al înscrisurilor electronice*, *Revista de Științe Juridice* nr. 26(4)/2002

The majority opinion states that when the quotations are used by the copyright holder of the work himself²⁰, the conditions regarding their length are no longer necessary and that they be used for the purpose required by law, neither, as long as the source is mentioned and referred to..

Also, it does not constitute a violation of copyright in the sense of the approaches in this article, the situation in which the citation is made starting from a work that does not have an original character. Originality is a criterion that must be taken into account both in establishing the character of the protectable work of a written work, and in analyzing the legal character of the reproduction, it being determined by the form of expression of ideas. The more technical the idea, the lower the originality and the weaker the legal protection granted. In this sense, we refer to Decision no. 8 of January 11, 2011 pronounced by the High Court of Cassation and Justice - civil and intellectual property section²¹, which ruled that a work that is not predominantly original cannot be the source of plagiarism. The decision of the High Court of Cassation and Justice no. 8/2011 ruled in the case before the court that the alleged plagiarized work is not original, but a compilation, and a work that is not predominantly original, cannot be itself considered the source of plagiarism.

BIBLIOGRAPHY

1. Bodoaşcă T., *Dreptul proprietății intelectuale*; ediția a II-a, revăzută, Editura Universul Juridic, București, 2012
2. Circa A., *Protecția drepturilor intelectuale: Actualități și perspective*; Editura Universul Juridic, București, 2013
3. Dominte N.R., *Drept de autor. Mărci. Desene și modele industriale. Brevete de invenție. Jurisprudență comentată*, Editura C.H. Beck, București, 2012
4. Dușca I.A., *Dreptul Uniunii Europene privind afacerile*, Ediția a II-a revizuită și adăugită, Editura Universul Juridic, București, 2016
5. Eminescu Y., *Dreptul de autor. Legea nr.8 din 14 martie 1996. Comentată*, Editura Lumina Lex, București, 1997
6. Eminescu Y., *Regimul juridic al mărcilor*, Editura Lumina Lex, București, 1996
7. Florea B., *Dreptul proprietății intelectuale*; Editura Universul Juridic, București, 2011
8. Macovei I., *Tratat de drept al proprietății intelectuale*; Editura CH Beck, București, 2010
9. Olteanu G., *Dreptul proprietății intelectuale*; Editura CH Beck, București, 2008
10. Pantea M., *Protecția proprietății intelectuale: Abordări teoretice și practice*; Editura Sitech, Craiova, 2008
11. Roș V., *Dreptul proprietății intelectuale*; volumul I, Ed. CH Beck, București, 2016
12. Roș V., Bogdan D., Spineanu-Matei O., *Dreptul de autor și drepturile conexe: Tratat*, Ed. All Beck, București, 2005
13. Seucan A. P., *Drepturile morale și drepturile patrimoniale ale autorului*, Editura Universul Juridic, București, 2011

²⁰ E.G.Olteanu, *Considerații cu privire la conceptul de autoplagiat*, Revista Română de Dreptul Proprietății Intelectuale, nr. 4/2009

²¹ A se vedea A. Speriuș-Vlad, *Despre plagiat, dreptul de autor și protejarea ideilor sau o teorie coerentă a plagiatului*, în "Revista Română de Dreptul Proprietății Intelectuale", nr. 4/2016.

FARM MANAGEMENT IN A GLOBAL CONTEXT -CHALLENGES AND OPPORTUNITIES

Ștefan Viziteu

Assist., PhD, University of Agricultural Sciences and Veterinary Medicine of Iași
"Ion Ionescu de la Brad"

*Abstract:*In the context of globalization, as a widespread phenomenon in all practical fields, the farm management purpose is to identify and apply the optimal solutions to ensure food security for the population under profitability conditions for the economic entities in order to acquire competitive advantage at both national and international level.

The main challenges that the management of the farm faces as system of principles and methods in creating the overall efficiency of the farms (including also the elements of processing and manufacture of agri-food products) refers to the changes in the workforce structure (one of the most stringent problem that affects farmers), the evolution of climatic factors (drought, frost), the reduction of the impact of agriculture on the environment (especially by applying the rules of good practice for the use of fertilizers and herbicides), maintaining a viable cash flow and minimizing total costs.

The opportunities of farm management are represented by the digitization and development of agricultural technologies (machines and equipment), as well as development of new technologies of cultivating that generates the overall economic efficiency, new orientations of the consumers towards ecological and healthier products or facilitating knowledge sharing through the setting of global networks of collaboration and support.

The paper aims to analyse at the macroeconomic level the situation of the challenges and opportunities that the management of the farm encounters using statistical data, references from the specialty literature and new approaches in the light of current developments.

Keywords: farm management, agri-food products, food security, digitization, economic efficiency

I. Introduction

Given the position of the agricultural sector in the global economy - as a food supplier and the new elements this sector faces, the agriculture evolution analysis is necessary to ensure the framework of agri-food strategies which must be adopted. There is a concern about population growth and possible food shortages in the coming years or the about globally widening gaps regarding food access (and thus increasing food insecurity) for some areas (especially in Africa). All these elements concern each of us and the efforts of specialists are aimed at finding solutions that make globalization a factor of equity in terms of access to resources and work to reduce food risk in certain areas that need more attention.

II. Globalisation and farm management. Conceptual approach

Globalisation is one of the terms more and more used in the managers meetings and is one of the general strategies of companies that can not be missing from their portfolio given the desired competitive advantage which they want to acquire.

Globalisation is seen as the growing integration of economies around the world and the increasing international activities of companies (Morschett D., Schramm-Klein Hanna, Zentes J., 2015) and covers all sectors. Agriculture has adapted more difficultly to this trend but now has all the tools to meet current challenges.

Management as science comes to find the most appropriate solutions to the problems that companies face and to take advantage of the opportunities that global markets now offer. Summarizing the theories that aim at this concept, Brezuleanu S., 2009 mentions that management

represents the set of principles, methods, techniques and ways of rational management for various activities, which ensure their efficiency and increase competitiveness

Applied on farms, management has many responsibilities. The essence of farm management processes is dealing with change and dynamics, strategically and tactically. In medium term, and in the wider economic environment, major change occurs. Prices change, costs change, technical possibilities change, fashions change, incomes change. Farmers face greater potential volatility of prices and costs than before, and have to take greater interest in marketing decisions than previously was the case for most products. Greater financial management skills and use of financial market instruments for managing risks are required. Further, changed public awareness of and concerns with resource quality issues within and beyond the farm gate mean that more considered use of inputs and farming methods is being demanded (Malcolm B., 2000).

A farm is a socio-economic unit. It is composed of a farm family, the farm operations and farm structures (Khalid S. M. N., Sherzad S., 2019) being the fundamental economic unit for agricultural production consisting in agricultural land and/or premises with the buildings, storage, machinery and agricultural equipment, other annexes, animals and birds, as well as related utilities (Brezuleanu S., Viziteu Șt, Robu A. D., 2017). Farm management is fundamentally focused on how the farmer obtains and uses the essential means (land, labor, capital, time) that he has in order to achieve a certain number of objectives (Manole V. et al., 2001).

The farmer is the natural or legal case or a group of natural persons or legal care in property or use of agricultural farm in the care of the realization, alone or with family members sale or other associated members, agricultural production (Brezuleanu S., Viziteu Șt, Robu A. D., 2017) who has to decide how much land, labor, capital and type of technology to use to produce the desired product. Ultimately, the farmer has to earn a profit to support their livelihood (Khalid S. M. N., Sherzad S., 2019).

Some economists consider management the fourth factor of production, next to land, labor and capital. In the competitive economy, entrepreneurs impose themselves through initiative, ambition, creativity, efficiency, attributes that favor them in substantiating the enterprise strategy. Acquiring high-performance managerial skills in agriculture, where the territorial spread of farms is extremely high requires training and regular renewal of knowledge in an organized setting, with the support of government and agricultural non-governmental organizations (Brezuleanu S., 2009).

The supply chain for farms is also very important. In a broad sense a supply chain consists of two or more legally separated organizations, being linked by material, information and financial flows. These organizations may be firms producing parts, components and end products, logistic service providers and even the ultimate consumer (synonym: customer) himself (Stadtler H., Kilger C., Meyr H., 2015 and to move products from manufacturing plants or farms to the store requires a complex logistics network of distribution centres (Zentes J., Morschett D., Schramm-Klein Hanna, 2007). The key point for managers is to make a choice based on their analysis of the competitive forces affecting a particular industry. By virtue of industry evolution, technological changes and the market positioning in some industries is more attractive than others (Malik A., 2018).

III. Farm as open system

The farm has many features, including the open system feature. The farm is a production complex, which can be viewed biologically, ecologically, cybernetically and, of course, primarily, technologically. Through structure and functionality, the farm can be considered as a system (fig. 1). Approaching it in a systemic vision ensures the understanding of its mechanism of operation and finding the most appropriate methods for maintaining the system in a functional balance (Brezuleanu S., 2008). The elements of the system are:

- *Processing subsystem (led) - P*, in which the processing of "inputs" is performed and which is characterized by capacity and level of production;
- *Managerial subsystem (leader) - M*, represented by the manager or the management team in order to ensure the normal operation of the processing subsystem;

- *Information subsystem (connections) - I*, which makes the connection between the two subsystems (processing and managerial) providing the manager with the necessary information to substantiate decisions;
- *Adjustment actions - Δx* , which represent different actions of the manager materialized in decisions meant to bring the managed subsystem back to equilibrium

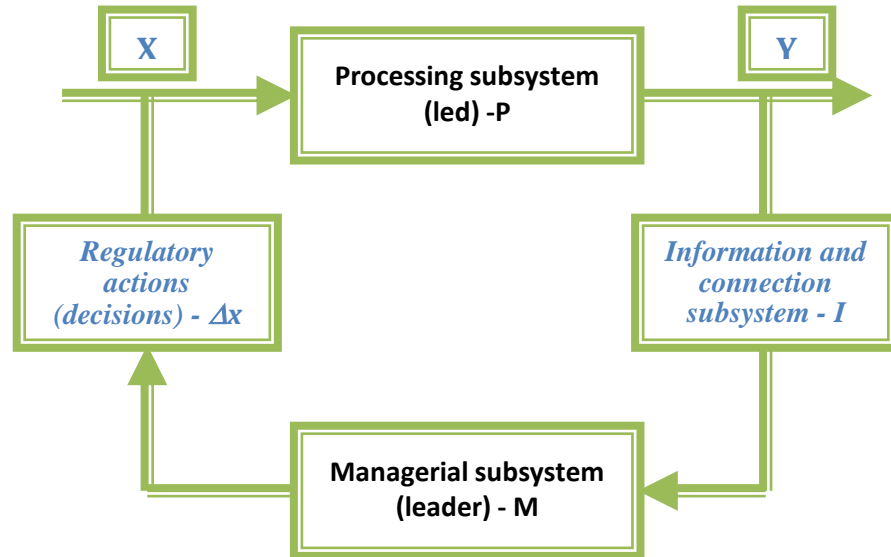

Figure 1
diagram of the
system"

Block
"Farm

feature
their
with
which
stable

An essential of open systems is interdependence the environment, can be relatively or relatively uncertain at some point in time. This feature is of great importance for commercial enterprises, which have to adapt to changing market trends if they are to thrive (Cole G. A., 2006). The number of farms and agricultural production is given by the agricultural land which varies from one country to another and from one continent to another (fig. 2).

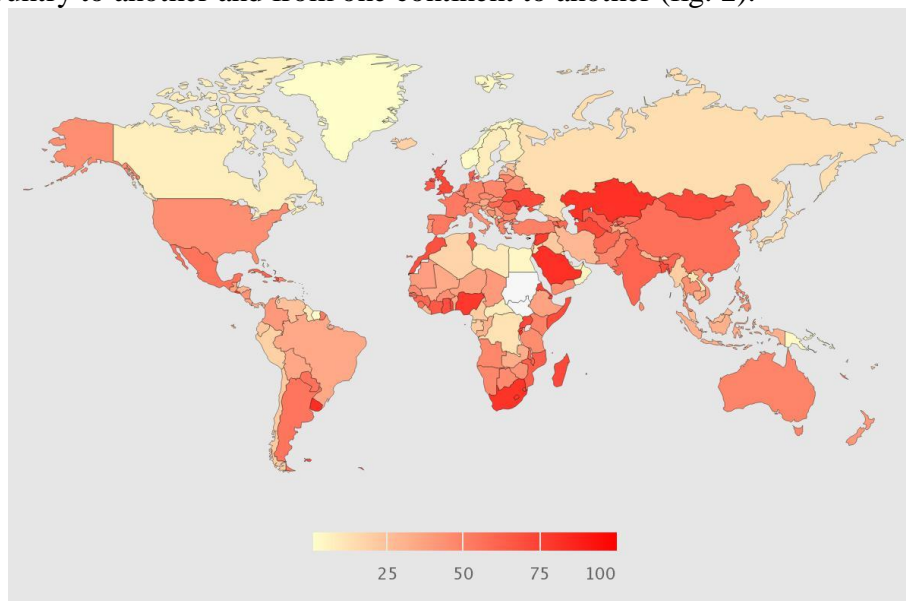

Figure 2 Agricultural land (% of land area)

IV. Challenges in farm management

Changes in the workforce structure. Farming is not just about food. It is about rural communities and the people who live in them. It is about countryside and its precious natural resources. There are about 11 million farms in the European Union and 44 million people are employed in the entire EU food supply chain. An important challenge is given by the aging population and the migration of young people to urban. At the level of the European Union 24% of farmers are between 55 and 64 years old and 31% over 65 years old. In Romania only 7.6% of farmers are under and 44.3% over 65 years. The global rural population remained approximately constant in value but decreased as a share in the total population (fig.3).

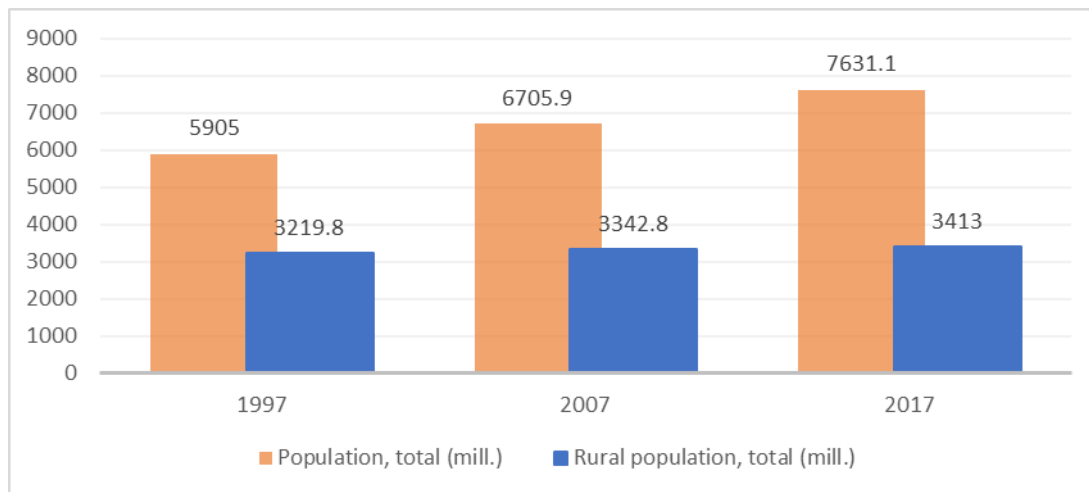

Figure 3 The evolution of the global rural population in relation to the total population

Overall, the number of people working increased but, consequently, the added value decreased proportionally (fig. 4)

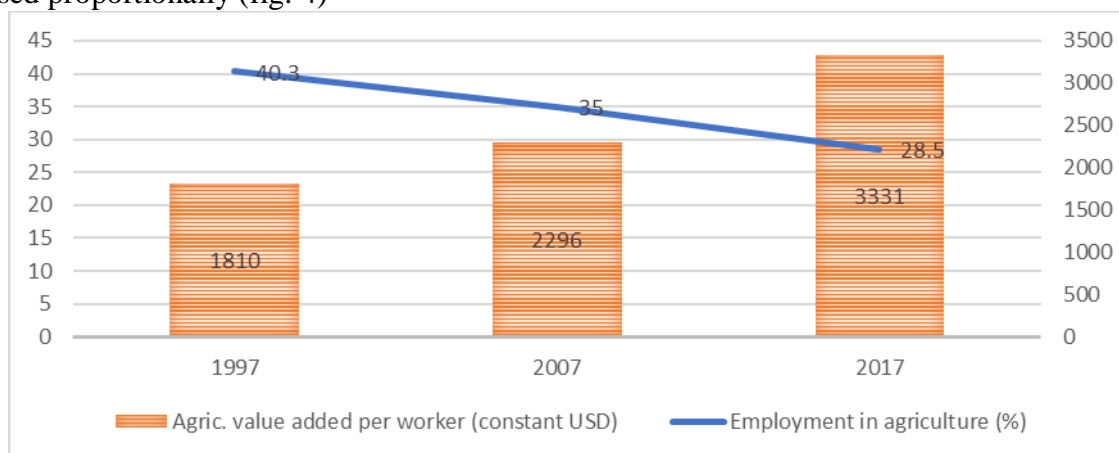

Figure 4 The evolution of the global employment and value added in agriculture

Research funds are devoted to developing new farming systems so that farmers can respond to the many challenges that lie ahead — not least those of a changing climate and growing pressure on natural resources. In the future, farmers will have to produce more with less. This could be achieved through the development of instruments, such as innovation partnerships, to promote innovation in agriculture by bridging the existing gap between research and farming practice and facilitating communication and cooperation among stakeholders (farmers, advisers, agro-business, scientists, administrations and others).

Evolution of climatic factors. Farmers can be adversely affected by climate change. Financial assistance is needed to adjust their farming methods and systems to cope with the effects of a changing

climate.¹ Agricultural productivity changes in line with new and future climate developments (fig. 5).

¹ ***, 2017 - *Agriculture- A partnership between Europe and farmers*, European Commission Directorate-General for Communication Citizens information, Brussels, <http://europa.rs/images/publikacije/agriculture-en.pdf>

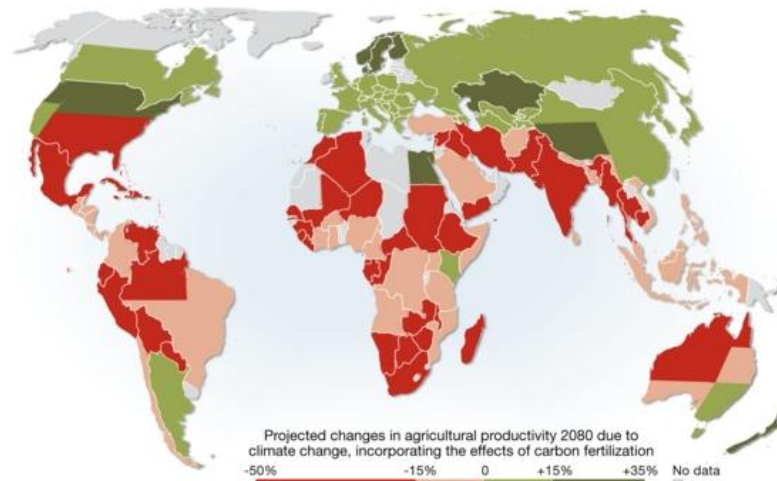

Figure 5 The influence of climate change on agricultural productivity - projections 2080

The reduction of the impact of agriculture on the environment. The external environment (the pedoclimatic, economic and social conditions in which the agricultural holding operates) is affected by agricultural activity. It explains all the internal and external conditions of agricultural farms that are influenced or influence the decision of the management framework. And in this context we are witnessing an evolution that is characterized by the modification of both internal and external conditions (improving the relations between the farms and the civil society, etc.) (Brezuleanu, 2009).

The emissions in agriculture they have grown substantially (table 1) and affect the entire planet. Measures need to be taken to reduce emissions and protect the environment.

Table 1 Evolution of global environmental indicators in relation to agricultural area

Environment	1997	2007	2017
Forest land area (% of total land area)	31.4	31	30.7
Agricultural land area (% of total land area)	37.6	37.3	37.1
Emissions in agriculture (CO2 eq. Gg)	4 557 004	5 010 669	5 410 477

Data source: FAOSTAT

Crop varieties should be selected to match the farm conditions, the chosen agronomic strategy and intended end use (Craig Kara, 2018) because each area has its own climatic conditions.

V. Opportunities for farm management

Digitization and development of agricultural technologies. Technological development can reduce costs at all stages of the production process, from better use of raw materials to energy conservation. The technical endowment favors the application of modern production technologies, which allows the performance at a higher quantitative level of their different sequences, technologies that take into account the specifics of each farm (Ungureanu G., 2008). It is needed technical assistance and loans to poor farmers (Fatehi K., Choi J., 2019) in order achieve required productivity. The rapid technological changes, characteristics of the contemporary era can lead the organization to an equally rapid development or decline. Therefore, information, whose technology is itself subject to rapid and progressive changes, becomes indispensable to any manager. He can anticipate the benefits or social problems generated by the implementation of new technologies, respectively to make the most of opportunities and look for solutions to solve critical issues (Emilian R., 2004).

Information processes currently condition to an increasing extent the content and overall efficiency of the activity of any economic agent, including agricultural holdings. In short, most of the information mutations in agriculture are embedded in the so-called computerization of farms.

By computerization in agriculture is meant the structural and functional redesign of the activities of farms, as a result of being at the forefront, of capitalizing on the multiple valences of information, in the conditions of resorting, on a large scale, to electronic computing techniques. A global issue concerns the revolution in the field of biology, especially genetic engineering, as well as the revolution in computer science. The accelerated speed of these phenomena will have a major impact on the management of agriculture, constantly determining its adaptation to major changes in the external environment in which any farm operates (Ciurea I. V., Brezuleanu S., Ungureanu G., 2005).

Table 2 Evolution of global land area equipped for irrigation in relation to Area harvested

Environment	1 997	2 007	2 017
Area harvested, crops (mill. ha)	1 189.2	1 262.4	1 424.0
Land area equipped for irrigation (1 000 ha)	2 79 137	3 14 660	3 37 670

Data source: FAOSTAT

Organic farming. Organic farming is a modern alternative to the development of traditional agriculture and the adaptation of industrial agriculture. This type of agriculture is the symbiotic result between plant cultivation and animal husbandry, and aims to stimulate biological activities to restore the natural fertility of the soil by decomposing organic resources from animal farms, as well as obtaining agri-food products with a high content of substances biologically active, so as not to harm human health and the balance in the environment. In short, organic farming can be characterized by the complete abandonment of the use of chemical fertilizers, because the need for nutrients can be covered by unconventional means. In fact, organic matter from animal husbandry, sludge, wastewater and compost are basic natural resources in organic farming. Organic farming has adapted a small model of development, based on the „laws of life” whose coordinates are: the soil is a living organism; a living organism, no matter how simple, is still more complicated than an electronic computer; interventions in a biological process have repercussions on the whole body; some human interventions in soil biological processes have effects, sometimes over a long period of time.

Restrictions on fertilization and the use of plant protection products ensure that healthy products are obtained and, at the same time, eliminate the risk of environmental contamination, either at the ground level or at the groundwater level.

The global market for organic food reached 97 billion US dollars in 2017 (approx. 90 billion euros). The United States is the leading market with 40 billion euros, followed by Germany (10 billion euros), France (7.9 billion euros), and China (7.6 billion euros). Denmark had the highest organic market share (13.3 percent of the total food market). In 2017, 2.9 million organic producers were reported. India continues to be the country with the highest number of producers (835,200), followed by Uganda (210,352), and Mexico (210,000). A total of 69.8 million hectares were organically managed at the end of 2017. Australia has the largest organic agricultural area (35.6 mill. ha), followed by Argentina (3.4 mill. ha), and China (3 mill. ha). Globally, 1.4 percent of the farmland is organic. However, many countries have far higher shares. The countries with the largest organic share of their total farmland are Liechtenstein (37.9 %), Samoa (37.6 %), and Austria (24 %).²

Facilitating knowledge. Knowledge is one of the most valuable resources available to a farmer and their role has become increasingly important in an information and global society and in the context of sharing and networking. Sustainable development supports the achievement of a balance between the need to conserve the rural economic, ecological and socio-cultural rural space of the country, on the one hand, and the tendency to modernize rural life, on the other hand (Otiman P. I., 2006) meaning that efficiency and conservation are also pursued. The indicators used in

² ***, *Global organic area reaches another all-time high*, Research Institute of Organic Agriculture FiBL, Ackerstrasse, Switzerland, <https://www.ifoam.bio/en/system/files/fibl-press-release-world-2019-02-13-english.pdf>

assessing the economic efficiency of the use of capital in agriculture allow conclusions to be drawn about the health of the product, the branch and the farm in general (Ștefan G., Caia A., Bodescu D., 2005) and adapting farm management to solve this efficiency- land health dilemma can provide the solution of resistance and imposition on the global market. Adaptation involves measures in economic, technological, organizational, informational-decision-making or interpersonal relations (Brezuleanu S., 2009).

Knowledge must allow rapid interventions and access of food to populations in risk areas. Prevalence of severe food insecurity is 9.2 % of global population and prevalence of moderate or severe food insecurity by 26.4 % (table 3).

Table 3 Evolution of global land area equipped for irrigation in relation to area harvested

Hunger dimensions	1 997	2 007	2 017
Average dietary energy supply (kcal/cap/day)	2 716	2 792	2 908
Prevalence of undernourishment (% of pop.)	1 4.8	1 3.1	1 0.8
GDP per capita (USD, PPP)	1 0 393	1 2 719	1 5 543

Data source: FAOSTAT

Even if it does not have the same contribution within the Gross Domestic Product (fig. 6), agriculture remains one of the basic sectors globally, without which the other sectors cannot function, feeding the population and involving consistent human resources.

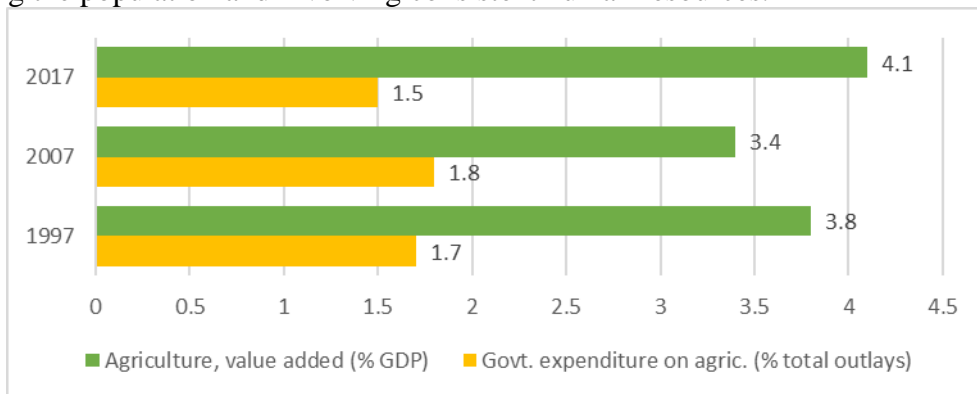

Figure 6 The evolution of the global added value and government expenditure in agriculture

At the level of the European Union (fig. 7), most countries have an growing added value resulting from agriculture due to the processing sector that adds value.

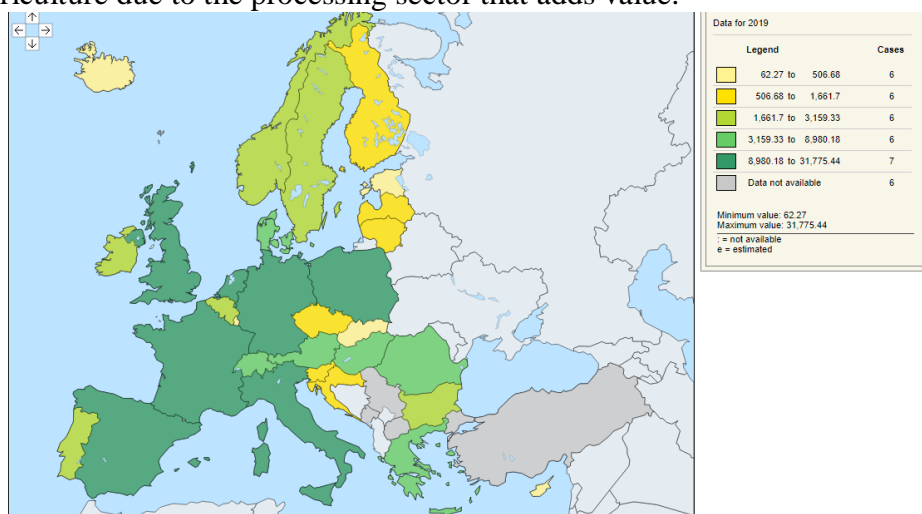

Figure 7 Gross value added of the agricultural industry -million EUR (Source: Eurostat)

Out of total farms in the EU, 3.4 million farms (33%) are in Romania. Most EU farms have a small area, with 65% of farmers owning less than 5 hectares. However, very large farms of more

than 50 hectares, only 7%, cover more than two thirds of the European Union's arable land. This contrast is also observed in Romania, where 91.8% of farms have less than 5 hectares, covering 28.8% of the farm area. Farms exceeding 50 hectares (0.5%) cover over 51% of the country's arable land.

Exploring future visions of agricultural engineering and technologies, it can be stated that agricultural technology for crop production and livestock husbandry will lead the world. Electronics, automation and robotics will be widely used. Farm power and machinery will have adapted to the use renewable energy sources like bio-based synthetic fuel, hydrogen and fuel cells. Farm equipment is more specialised and more optimised than ever before. Fertiliser application technology will react to the needs of small areas of the crop or even single plants.

The farming practices required to conserve and make more efficient use of natural resources will differ according to local conditions and needs. Recent years have seen a growing trend towards the adoption of conservation agriculture. This approach seeks to reduce soil disturbance by minimizing mechanical tillage, maintain a protective organic cover on the soil surface, and cultivate a wider range of plant species – both annuals and perennials – in associations, sequences and rotations that may include trees, shrubs, pastures and crops. It promotes, for example, the integration into cropping systems of pulses and legumes that help build up and maintain soil nitrogen levels.³

VI. Conclusions

Farm management as a factor of production must meet opportunities and reduce natural, social and economic risks from the external environment. Globally, agriculture is a basic branch that provides food and practically feeds the other sectors and industries.

Innovation and updating of knowledge through networks and collaboration groups are managerial strategies that must be accessed in order to ensure a high production favorable to economic development, creating favorable living conditions and community development. Information and communications technologies are playing an increasingly important role in keeping farmers and rural entrepreneurs informed about agricultural innovations, weather conditions, input availability, financial services and market prices, and connecting them with buyers.

Food security as a unitary global goal can be ensured through strategies to finance farmers in poor areas, to encourage young people in high-risk areas and to supplement protection and subsidy measures. The growing focus of consumers on organic, healthier agricultural products can be an opportunity for farmers and an area where they can make significant profits, given that organic farming provides much greater added value and higher profit rate.

BIBLIOGRAPHY

1. Brezuleanu S., 2008 – Sisteme de producție în agricultură, Editura Alfa, Iași
2. Brezuleanu S., 2009 – Management în agricultură, Editura Tehnopress, Iași
3. Brezuleanu S., Viziteu Șt, Robu A. D., 2017 - *Management în agricultură: îndrumar pentru aplicațiile practice și ghid de proiect*, Editura Ion Ionescu de la Brad, Iași.
4. Ciurea I. V., Brezuleanu S., Ungureanu G., 2005 – *Management*, Editura Ion Ionescu de la Brad, Iași
5. Cole G. A., 2006 - *Management. Teorie și practică*, Editura Știința, Chișinău
6. Craig Kara, 2018 - *The Farm Management Handbook*, SAC SRDP Farm Advisory Service Consulting, Scottish Government and EU, <https://www.fas.scot/downloads/farm-management-handbook-2018-19/>
7. Emilian R., 2004 - *Fundamentele managementului firmei*, Editura ASE, București

³ ***, 2017, *The future of food and agriculture Trends and challenges*, Food and Agriculture Organization of the United Nations, Rome, <http://www.fao.org/3/a-i6583e.pdf>

8. Fatehi K., Choi J., 2019 - *International Business Management. Succeeding in a Culturally Diverse World*, Second Edition, Springer Nature Switzerland AG
9. Khalid S. M. N., Sherzad S., 2019 - *Farm management guide*, Food and Agriculture Organization of the United Nations (FAO), Apia http://www.fao.org/3/ca4601en/ca4601en.pdf?fbclid=IwAR2_wwg7FzmbgNc1VA8AeaJPZ_JqwmuAU5J94Xnc8UcTf8DWQHbc01Y0pYQ0
10. Malcolm B., 2000 - *Farm Management Economic Analysis: A Few Disciplines, a Few Perspectives, a Few Figurings, a Few Futures*, Institute of Land and Food Resources, University of Melbourne Sydney, <https://ageconsearch.umn.edu/bitstream/171920/2/malcolm.pdf>
11. Malik A., 2018 - *Strategic Human Resource Management and Employment Relations. An International Perspective*, Springer Nature Singapore Pte Ltd.
12. Manole V. et al., 2001 - *Managementul fermei*, Editura Economică, București
13. Morschett D., Schramm-Klein Hanna, Zentes J., 2015 - *Strategie International Management. Text and Cases*, 2nd Edition, Springer Gabler -Springer Fachmedien, Wiesbaden
14. Stadtler H., Kilger C., Meyr H., 2015 - *Supply Chain Management and Advanced Planning. Concepts, Models, Software, and Case Studies*, 5th Edition, Springer Heidelberg New York Dordrecht London
15. Ștefan G., Caia A., Bodescu D., 2005 - *Economie agrară. Indicatori de analiză a utilizării factorilor de producție în agricultură*, Editura Pimm, Iași
16. Ungureanu G., 2008 - *Management*, Ed. Terra Nostra, Iași
17. Zentes J., Morschett D., Schramm-Klein Hanna, 2007 - *Strategic Retail Management, Text and International Cases*, 3rd Edition, Springer Fachmedien, Wiesbaden
18. ***, 2017 - *Agriculture- A partnership between Europe and farmers*, European Commission Directorate-General for Communication Citizens information, Brussels, <http://europa.rs/images/publikacije/agriculture-en.pdf>
19. ***, 2017, *The future of food and agriculture. Trends and challenges*, Food and Agriculture Organization of the United Nations, Rome, <http://www.fao.org/3/a-i6583e.pdf>
20. ***, 2019 - *World Food and Agriculture. Statistical pocketbook 2019*, Food and Agriculture Organization of the United Nations - FAO, Rome, <http://www.fao.org/3/ca6463en/ca6463en.pdf>

A GEO-ECONOMIC APPROACH OF THE SHORTCOMINGS IN THE DEEP AND COMPREHENSIVE FREE TRADE AREA AGREEMENTS WITH UKRAINE AND MOLDOVA

Adrian-Daniel Stan and Brîndușa-Nicoleta Pincu

Assist., PhD, "Babeș-Bolyai" University of Cluj-Napoca, PhD Student, "Babeș-Bolyai" University of Cluj-Napoca

Abstract: Eastern Neighborhood has been a focus point for the European Union (EU) even before the enlargement of 2004. Through the years, the EU designed a series of policies and programs meant to bring the Neighborhood closer to the European values, especially in terms of trade and economic policies. The most common initiatives in the Eastern Area are the Deep and Comprehensive Free Trade Areas Agreements (DCFTAs). This article focuses on those DCFTAs signed between the Ukraine and the Republic of Moldova. Analyzing the reforms that implemented the DCFTAs into national legislation we demonstrate that in order to be on an "European path", the Eastern states need much more than what the current DCFTAs offer. Using explanatory graph analyses of the main macroeconomics indicators between 2008 and 2018 (such as Gross Domestic Product, Consumer Price Index, Producer Price Index, Employment Indicators, Currency strength and stability and Foreign Direct Investments) we demonstrate that although the EU has become one of the main trading partner for these states, their external policy is still characterized by a strong bipolarity between East and West. The shy economic growth registered in the recent past is overshadowed by the political instability, the growing corruption and the ongoing crisis of the financial sector.

Keywords: Deep and Comprehensive Free Trade Area, macroeconomic analyses, international trade, Eastern Neighbourhood.

Introduction

The Eastern Partnership is a joint political initiative between the European Union, its Member States and six Eastern European states - Belarus, Ukraine, Moldova, Georgia, Armenia and Azerbaijan. It was launched in 2009 as part of a more comprehensive Neighborhood Policy aimed at stepping up the European Union's efforts to become involved in the Commonwealth of Independent States. The Eastern Partnership can be seen as an offer, an invitation, to develop closer political and economic ties with the European Union in the face of heightened political and military tensions at the regional level, which was due to Russia's increasingly assertive position on the international scene.

The European Union has launched this form of Neighborhood approach to create new links of association based on European political, legal, human rights and governance standards. Technical and financial assistance from the European Union, as well as access to the Internal Market, under particularly favorable conditions, are used as "carrots", favoring partners' internal reforms or closer political cooperation.¹ The traditional tools for strengthening close relations with non-member states of the European Union have been the so-called Association Agreements, which represent an improvement of contractual relations with the European Union following the conclusion of Partnership and Cooperation Agreements. Bilateral agreements introduced as a complement to the Association Agreements on Deep and Comprehensive Free Trade Areas with the countries covered

¹ Vlad Vernygora, David Ramiro Troitiño, Sigrid Vaestra, "The Eastern Partnership Programme: Is Pragmatic Regional Functionalism Working for a Contemporary Political Emire?", in Tanel Kerikmae, Archill Chocia (coord.), *Political and Legal Perspectives of the EU Eastern Partnership Policy*, Springer, Heidelberg, 2016, p.7.

by the Neighborhood Policy, represent a new form of approach to relations with neighboring countries on the part of the European Union.

Deep and Comprehensive Free Trade Agreements provide for an extensive program of legal measures and institutional modernization in specific areas and, if properly implemented, should lead to stronger trade relations with the European Union, as well as a harmonized business environment in the countries of the Eastern Partnership. Together, they will eventually lead to harmonization, especially in the economic field, thus creating the conditions for a possible accession to the European Union.² This criterion requires the existence of a functioning market economy, able to cope with the pressure of competition and market forces within the European Union. Of course, legislative harmonizations, combined with competition dynamics, will result in the elimination of barriers to trade, trigger profound structural changes that will affect not only the economic structure, but also the political and social structure of the countries concerned.

Over the years, European integration has expanded considerably both vertically and horizontally. It included many new policies and expanded to new geographical locations. From the perspective of global governance, the Member States of the European Union have taken on the leadership role in harmonizing and developing common and cross-border policies. In this sense, the member states of the European Union symbolize a postmodern form of nation states.

The internal integration process has created "externalities" and "interdependencies" with cross-border regions, thus requiring external involvement from the European Union. For example, the development of a common foreign trade policy of the European Union is a direct consequence of the merger of the national markets of the Member States into a single market.³ Also, the introduction of the same standards of social cohesion, environmental protection and consumers in the European Union required their transfer or export abroad. Or, more recently, the fear of uncontrolled immigration and political instability near its borders have led to the creation of interdependencies between the European Union and its neighbors.

Undoubtedly, this external involvement has a strong hegemonic predisposition, as it exists to a large extent in the attempt to transfer European Union rules and policies to third countries and international organizations. However, the impact of external governance depends on extending existing interdependencies and the willingness of partner countries to adopt the templates, models offered by the European Union.

In fact, the European Union has been quite permissive in terms of developing external relations. Thus, it has developed a wide range of external regimes to give the possibility of choice, ranging from traditional trade relations to the promotion of democracy and cooperation in various policy areas.

Thus, a specific regime is applied to the potential Member States of the European Union - in this process, the candidate state is transformed into a perfect member, according to the so-called Copenhagen Criteria for accession to the European Union, and therefore the enlargement of the Union. European Union is considered to be the biggest and most powerful instrument of transformation of a third country.

The European Union displays different versions of trade agreements ranging from Economic Partnership Agreements (EPAs), as the ones established with some partners from Africa, Caribbean, as well as some Pacific countries, to Free Trade Agreements (FTAs), usually available to some emergent economies and consisting of preferential access to markets and Association Agreements (AAs), which are much more elaborate forms of cooperation involving even political commitments with clear provisions. Our focus will be centered on this third type of Agreements. Such an

² Tatjana Muravska, Alexandre Berlin, "Towards a New European Neighbourhood Policy (ENP): What Benefits of the Deep and Comprehensive Free Trade Area Agreements (DCFTAs) for Shared Prosperity and Security?", in Tanel Kerikmae, Archill Chocia (coord.), *Political and Legal Perspectives of the EU Eastern Partnership Policy*, Springer, Heidelberg, 2016, pp. 27-29.

³ Vasile Rotaru, *Russia, the EU and the Eastern Partnership: Building Bridges Or Digging Trenches?*, Ibidem-Verlag, Stuttgart, 2018, p. 19.

agreement was signed so far with 3 countries: Moldova, Georgia and Ukraine. Trade agreements signed by the European Union with third parties are divided into four models⁴:

Traditional Free Trade Agreements involve the removal of tariffs and quantitative restrictions and are based on the principles of the World Trade Organization in terms of industry standards. An example of this is the Agreement between the European Union and Mexico signed in 1997 or that between the European Union and South Africa in 1999.

Second Generation Free Trade Agreements which involve the reduction of technical barriers for certain industrial sectors (such as electricity, pharmaceuticals, automotive, etc.) and which are based on international standards. These types of agreements are feasible between economies with high technical standards, and an example of this is the 2010 Agreement between the European Union and South Korea.

The third model agreement is based on negotiations regarding the convergence of standards for the services sector and the elimination of non-tariff barriers for food trade. The purpose of this type of agreement is to progressively approximate technical standards within regulatory systems that have similar objectives but different practices. An example of such an agreement is the Transatlantic Investment and Trade Partnership - TTIP.

The fourth model agreement is an asymmetric one, signed between the European Union and its smaller neighbors, an agreement which in turn is divided into 3 categories:

- Customs Unions with a high degree of convergence of standards and regulations, stimulated convergence and the possibility of accession. An example of this is the agreement between the European Union and Turkey.
- The European Economic Area, consisting of Norway, Iceland and Liechtenstein, which have accepted a dynamic system and incorporated it into national law in order to have access to the European Union's single market. These states do not take part in the decision-making process of the European Union, but are free to reject any development, any transformation of the internal market if it contravenes their domestic legislation or is incompatible with their interests. The Swiss model, based on an extensive network of bilateral agreements following the example of the internal market, has much in common with the European Economic Area, but without the institutional structure.
- The last category of this type of agreements is represented by the new model of Free Trade Agreements, which are also included in the Association Agreements signed with Georgia, the Republic of Moldova and Ukraine on June 27, 2014.

These agreements have not limited themselves to just eradicating trade barriers, they have redefined the economy of these states, bringing it closer to the standards of the European Union's Internal Market, especially in areas of high interest. In doing so, these agreements cover three of the four fundamental freedoms, namely the freedom of movement of goods, services and capital. Freedom of movement for persons is not affected by these agreements, which are the subject of other acts signed separately with the concerned states. The visa liberalization regime is in place in several Eastern Partnership countries, and agreements have already been signed with countries such as Moldova and Ukraine.

The new Free Trade Agreement requires more internal reforms in the areas of technical barriers to trade, as well as the regulation of the services sector and the infrastructure network in terms of communications, transport and energy. By signing the association agreements, Ukraine, Georgia and the Republic of Moldova agreed to implement significant domestic reforms and also committed themselves to the gradual adoption of the *acquis communautaire* and international standards.

The signatories of these agreements bear the burden of regulating and modernizing the legislative system in order to make it more suitable for participation in international trade and to

⁴ Tatjana Muravska, Alexandre Berlin, *Ibidem*, p. 31.

attract foreign investors. However, convergence with European Union standards will be gradual and to the point where they become mandatory and vary from field to field.⁵ The basic and legally binding issues are tariff and non-tariff barriers, services, public procurement, intellectual property rights, competition policy, while areas such as the environment, transport, company law, consumer protection and the labor market sectors are strictly under the sign of cooperation.

Despite the fact that Georgia, Ukraine and the Republic of Moldova have common historical roots, the provisions included in the Association Agreements are different precisely to ensure that vulnerabilities to the European Union economy are taken into account and properly addressed.

Lack of prospect for accession

During the negotiations for the Association Agreements, Ukraine has insisted on a prospect of accession, but the European Union refused to include any explicit reference to this in the Agreement.

The lack of a clear accession perspective indicates that these agreements cannot be considered as "pre-accession agreements", contrary to other Association Agreements, such as those concluded with the countries of the Western Balkans.

However, while explicit references to accession are avoided, the Association Agreements include diplomatic language on the possibility of becoming a member. For example, the Preamble to the Association Agreement with Ukraine states that the European Union "recognizes Ukraine's European aspirations and welcomes its European choice"⁶.

The Association Agreement with Ukraine also confirms the strong support given to Ukrainian society, welcomes the European choice of the country and recognizes the importance that Ukraine attaches to its European identity. However, the European Union has not made any explicit statement on potential membership.

However, the agreement does not exclude the right of partner countries to apply for membership of the European Union, in accordance with Article 49 of the Treaty on the European Union as France and the Netherlands clearly opposed this possibility. In these circumstances, it is very unlikely that the European Union will engage in a new accession process in the coming years, more specifically with a view to Ukraine's accession.

The Association Agreement that preceded the DCFTA with Ukraine has provided the right stimuli for domestic change. The visa liberalization that accompanied the AA marked an important step for the DCFTA to be brought into light.

The establishment of DCFTA with Ukraine has also insured the economic stability of this country especially during the war with Russia, taking into account that from an economic point of view this war was translated into trade restrictions on imports as well as a transit blockade, that plunged Ukraine into economic recession.

The graphs below show the impact of the FTAs and DCFTAs in terms of employment rate in terms of annual percentage of inflation and consumer prices.

In the time slot analyzed we have observed that the employment rate maintained to some extent the same ratio. For both countries this indicator seems to have a linear evolution. Ukraine shows a slight decrease for 2012-2013, but this is due to the growing tensions with Russia regarding the Crimean situation and the gas wars. Due to this conflict several important multinational companies that had subsidiaries or production plants in the region choose to relocate their business outside Ukraine and this decision led to a decrease in the employment rate.

Fig.1. Employment to population ration, 15+

⁵*Ibidem*, p. 32.

⁶Association Agreement between the European Union and its Member States, of the one Part and Ukraine, of the other part, Official Journal of the European Union, Brussels, 2014, available at: [https://eur-lex.europa.eu/legal-content/EN/TXT/PDF/?uri=CELEX:22014A0529\(01\)&from=EN](https://eur-lex.europa.eu/legal-content/EN/TXT/PDF/?uri=CELEX:22014A0529(01)&from=EN), accessed on 19.03.2020

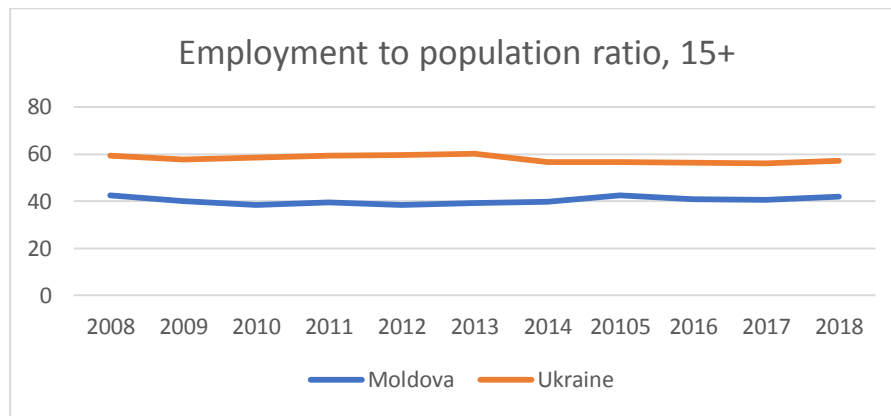

Source: **Authors**, based on data available

at: <https://data.worldbank.org/indicator/SL.EMP.TOTL.SP.NE.ZS>

Fig.2. A decade span of inflation and consumer prices

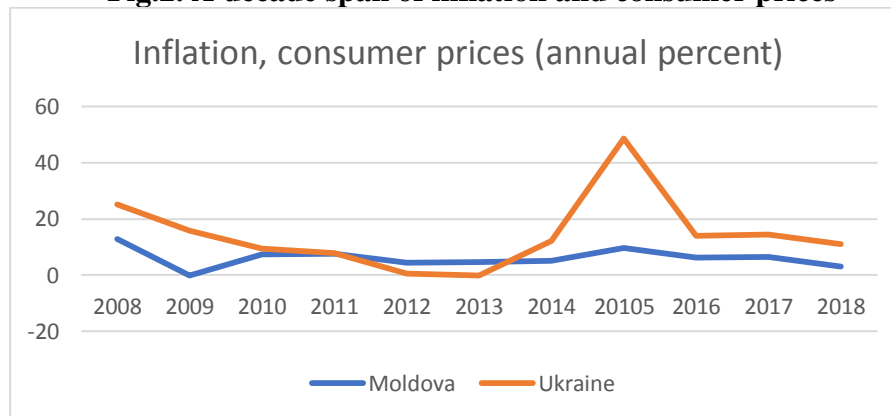

Source: **Authors**, based on the data available at

<https://data.worldbank.org/indicator/FP.CPI.TOTL.ZG?end=2019&start=2008>

Conditional access of goods to the Internal Market

While the political part of the Association Agreements promotes the “community of values” the commercial part of the agreements, respectively the Deep and Comprehensive Free Trade Agreement, exports part of the *acquis communautaire* of the Internal Market.

The "comprehensive" dimension of the Agreement refers to the fact that these trade transactions not only liberalize trade in goods (the "traditional" part of a free trade agreement), but cover all important trade areas that are on the European Union's agenda and in that of world trade, such as: services, technical barriers to trade, public procurement, competition, intellectual property rights.

The "in-depth" dimension of the Agreement refers to the fact that these trade relationships aims at the gradual integration of the partner countries into the Internal Market of the European Union based on legislative harmonization.

In addition to the provisions regarding the market access of goods, all three Free Trade Agreements covering trade defense mechanisms, technical barriers, sanitary and phytosanitary measures, customs and trade facilities, trade in services, electronic commerce, current payments and capital movements, public procurement, intellectual property law, compensation, energy trade, transparency, sustainable development and dispute settlement.

As a result, the data comprised in the graph below show the main tendencies in regardin the Exports and Imports.

Fig.3. Ukraine's Trade Flows

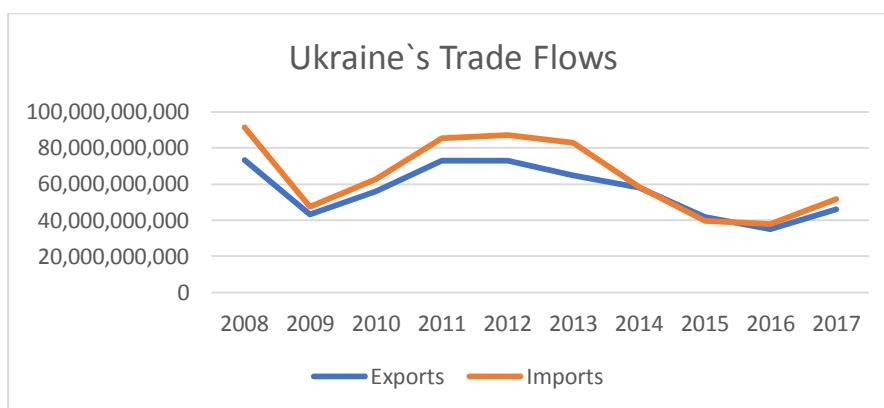

Source: *Authors*, based on the data available at
https://oec.world/en/visualize/tree_map/hs92/export/ukr/all/show/2017/ (export)
[https://oec.world/en/visualize/tree_map/hs92/import/ukr/all/show/2008/\(import\)](https://oec.world/en/visualize/tree_map/hs92/import/ukr/all/show/2008/(import))

The provisions on trade defense mechanisms are common to all free trade agreements and include safeguards against dumping and subsidies. Cooperation on trade solutions will be intensified and special attention will be paid to transparency and the public interest (tests will be applied to determine the public interest before any measure is implemented). It should be noted that only the Republic of Moldova is considering the possibility of temporarily introducing general tariffs on WTO members if increased imports pose a threat to Moldova's economy, which is considered the most vulnerable of the three signatories to the Free Trade Agreement. Ukraine, being the only one with a strong automotive industry, has the right to apply a certain safeguard measure for 15 years to protect its heavy industry.

The provisions regarding technical barriers are similar for all three states, with no significant exceptions. Their purpose is to simplify and prevent divergences between technical regulations for industrial products and to facilitate trade with the European Union. Under the Free Trade Agreement, Ukraine needs to harmonize its legislation with that of the European Union in the five key sectors and in another 27 sectors (vertical legislation) according to a well-defined timetable⁷. However, as stated in Article 56.4 "If the provisions listed in the calendar of Annex III have not been implemented by the agreed date, Ukraine will propose a new date to complete this action".⁸ This implies great flexibility in applying the deadlines. Regarding the corpus of technical standards, Ukraine has committed itself to integrating them into national law but has not agreed on a deadline.

The same flexibility is found in the Agreement with the Republic of Moldova in Article 173.6 which states that where harmonization measures have not been implemented after a timetable or deadline (according to the provisions of Annex XVI)⁹, a new implementation program may be negotiated.

Fig.4. Moldova's Trade Flow

⁷Association Agreement between the European Union and its Member States, of the one Part and Ukraine, of the other part, Official Journal of the European Union, Brussels, 2014, available at: [https://eur-lex.europa.eu/legal-content/EN/TXT/PDF/?uri=CELEX:22014A0529\(01\)&from=EN](https://eur-lex.europa.eu/legal-content/EN/TXT/PDF/?uri=CELEX:22014A0529(01)&from=EN), accessed on 26.03.2020.

The Agreement defines the horizontal and vertical standards to be adopted by a fixed date of entry into force of the Association Agreement. Vertical standards apply to the following products: machines, simple pressure vessels, pressure equipment and its transport, elevators, toys, mechanical equipment intended for use at a certain type of voltage, hot water or liquid fuel boilers, protective equipment, etc.

⁸*Ibidem*

⁹Association Agreement between the European Union and its Member States, of the one Part and the Republic of Moldova, of the other part, Official Journal of the European Union, Brussels, 2014, available at: [https://eur-lex.europa.eu/legal-content/EN/TXT/PDF/?uri=CELEX:22014A0830\(01\)&from=EN](https://eur-lex.europa.eu/legal-content/EN/TXT/PDF/?uri=CELEX:22014A0830(01)&from=EN), accessed on 27.03.2020

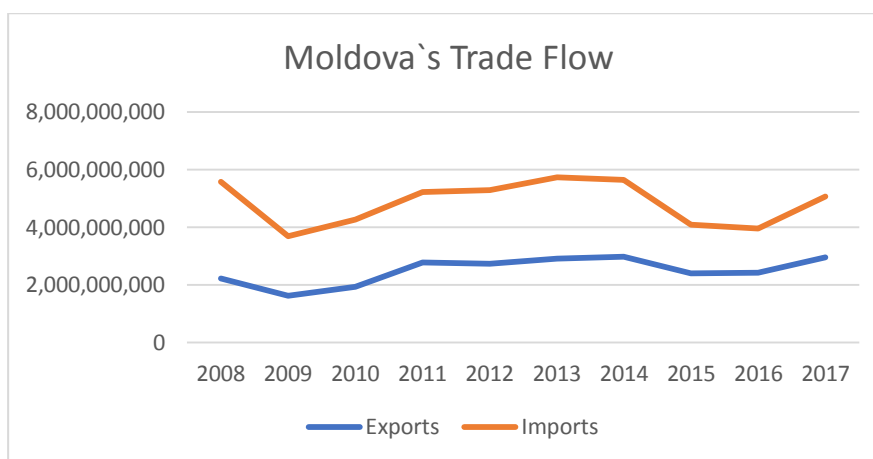

Source: Authors, based on the data available at https://oec.world/en/visualize/tree_map/hs92/export/mda/all/show/2015/ (export) https://oec.world/en/visualize/tree_map/hs92/import/mda/all/show/2015/ (import)

In all cases, it is important to emphasize that harmonization with European law is a much more important commitment than European standards, where Free Trade Agreements offer only a gradual transposition. In accordance with the principles of European standardization organizations, once European standards have been adopted by the signatory states, their national standards that conflict with European ones will be abolished. The agreement with Ukraine mentions and underlines this, even if the CIS standards will be maintained in all Eastern Partnership states.

It should be noted that only standards that conflict with the new ones will be withdrawn and replaced with more modern European standards so that the products exported to Ukraine and the Republic of Moldova meet the same type of regulations. Exports that do not comply with this provision will not have access to the market without first going through a rigorous certification procedure.

As long as the standard-setting procedure takes, it will be easier for Eastern Partnership countries to import and export from and into the European Union. On the other hand, they will be free to apply to other states when they direct their exports to CIS countries.

With regard to the long-term integration of industrial products into the European market, the Free Trade Agreements open the possibility for signatory states to negotiate Conformity Assessment and Acceptance Agreements for Industrial Products. These agreements will allow trade in the covered sectors to take place under the same conditions as between the Member States of the European Union. In terms of trade facilitation, these agreements offer the highest possible degree of integration to non-EU countries. A precondition for negotiating a staff agreement is not only full alignment with the *acquis communautaire*, but also the transposition of relevant standards and the effective functioning of institutional systems. Once these conditions are met, the negotiation of Conformity Assessment and Industrial Acceptance Agreements can begin, and the most relevant of these agreements will end up being an integral part of the Association Agreement and will be implemented exactly.

The long period of implementation of Free Trade Agreements, will not have a negative impact on trade in the Eurasian Union area.¹⁰

Unlike the Association Agreement signed with Ukraine, the one signed with the Republic of Moldova emphasizes the origin of the products, as the inclusion of products belonging to the separatist region of Transnistria could create conditions for certain third parties to benefit from¹¹. In addition, the agreement with the Republic of Moldova provides for the establishment of customs subcommittees to monitor the implementation and administration of the provisions contained in the Agreements.

¹⁰ Panagiota Manoli, "Global and regional repercussions of the Ukrainian crisis" în Panagiota Manoli (coord.), *Aftermath of the Ukrainian Crisis*, Routledge, New York, 2017, p. 12.

¹¹ Anne Marie Le Gloannec, *Continent by Default. The European Union Demise of Regional Order*, Cornell University Press, London, 2017, p. 47.

Provisions on trade in services and e-commerce introduce new opportunities for the business sector on both sides and offer the possibility of greater integration into the internal market for services. As shown in the graph below, the GDP is on an ascendent tendency after the implementation of the DCFTAs.

Fig.5. GDP Evolution of Ukraine and Moldova

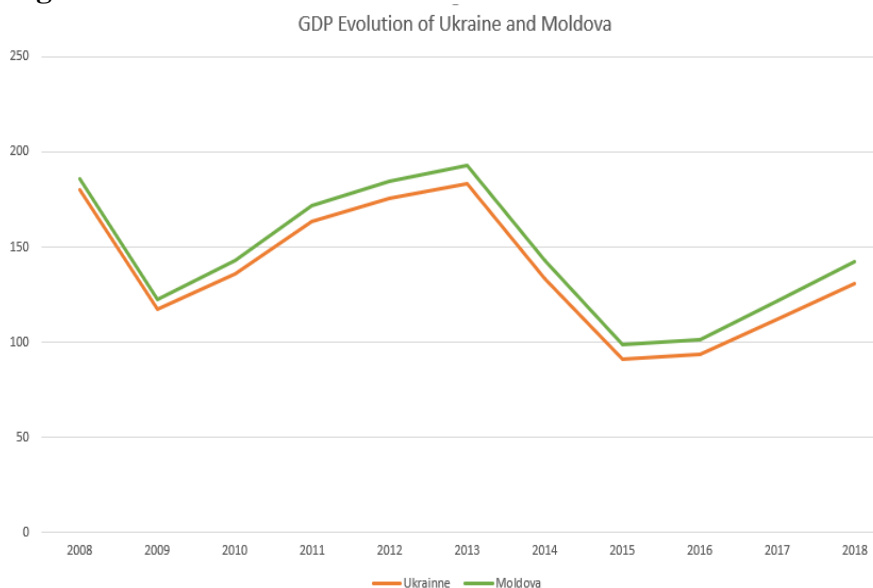

Source: **Authors**, based on the data available

[athttps://data.worldbank.org/indicator/NY.GDP.MKTP.CD?locations=UA&view=chart](https://data.worldbank.org/indicator/NY.GDP.MKTP.CD?locations=UA&view=chart)

All DCFTAs agreements include provisions on areas excluded from liberalization and have the same provisions on domestic law, postal and courier services, financial services, telecommunications, services that will improve transparency. This can guarantee greater access to the European Union services market once the harmonization of standards has been completed.

With regard to public procurement, the provisions are generally similar, but there are two big differences. The Republic of Moldova includes a clause on the minimum rules regarding public procurement, while in the agreement with Ukraine there is no such clause. In addition, the provisions for Ukraine exclude the field of defense, as competition from suppliers in the European Union could adversely affect Ukrainian industry.

With regard to competition, practices contrary to free trade such as cartel abuse, abuse of a dominant position or mergers to eradicate competition are prohibited. Here, Ukraine and Moldova will have to harmonize their competition law and put in place practices compatible with the *acquis communautaire*. Competition law is also to be applied to state-controlled enterprises, but this proves to be a real challenge as the corruption and shadow economy are two of the strongest characteristics of these two states. The following graphs show the high percentage of these.

The shadow economy is a core characteristic of the Eastern states, regardless if they are part of the EU. The shadow economy percentage against the GDP is growing from year to year in Moldova and Ukraine and this is due mainly to the growing of corruption. Lacking in terms of strong economic politics and a transparent legislation for the business environment paves the way for an ever growing shadow economy which cannot be contained unless all the factors from the political and economic field join forces.

Fig.6. Shadow economy as percentage of GDP

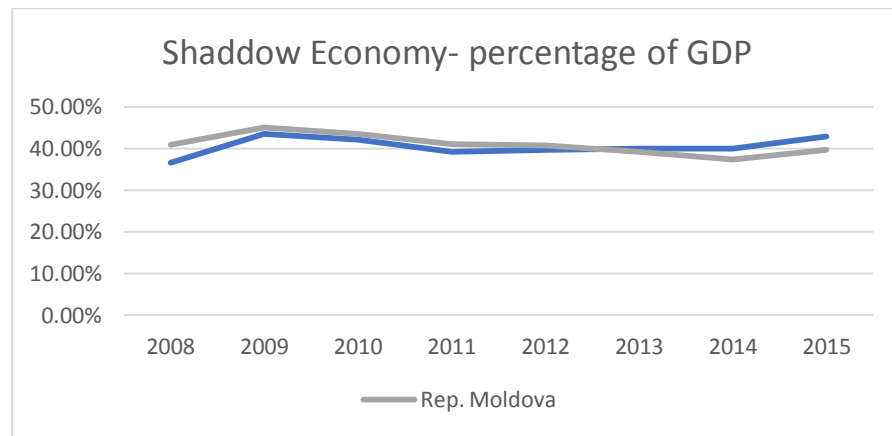

Source:

Authors, based on the data available at:

https://www.theglobaleconomy.com/rankings/shadow_economy/

To better indicate the corruption index, we have taken Belarus as an extra variable for comparison of corruption index due to the fact that in last 200 years these countries shared similar experiences from a historical, political and social perspective. As the graph shows, in Moldova the corruption index has a slight tendency to decrease, whereas in Ukraine (and Belarus) the corruption is growing despite the implications of several national and international NGOs who called repentantly for transparency in the economic and political sector. Despite the requests from Brussels and the threat of cutting the funds from the EU, Ukraine has still a long road ahead to deal with the corruption and the call for transparency

Fig.no.7. Corruption Index in Ukraine and Moldova

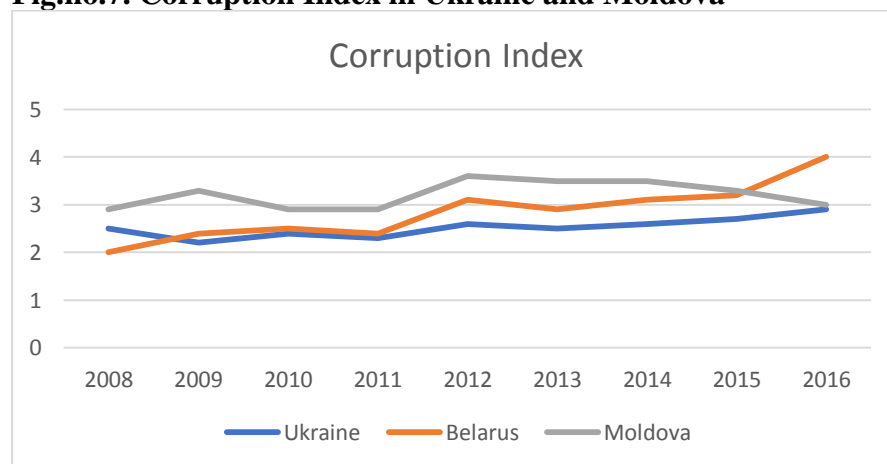

Source: *Authors, based on the data available at:*

<https://www.transparency.org/research/cpi/overview>

The scope of subsidies differs slightly from state to state because the agreement with the Republic of Moldova and Ukraine excludes agriculture and fishing. The parties agreed to remedy or eliminate distortions of competition caused by subsidies, where they have a direct effect on trade.

Due to this aspect, there had been a descendent tendency in the FDIs, despite of the oportunities brought by the DCFTAs, as shown in the graph below.

Fig.8. FDI Flow in Ukraine and Moldova

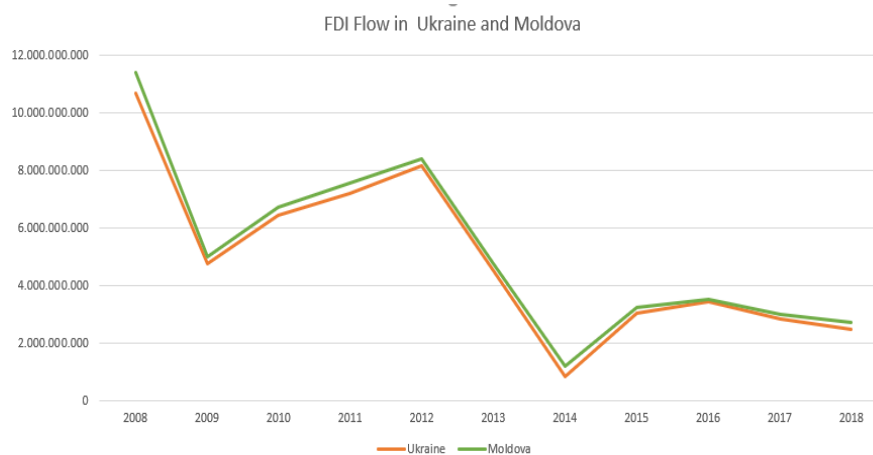

Source: *Authors*, based on the data available at <https://data.worldbank.org/indicator/BX.KLT.DINV.CD.WD?locations=UA>

The provisions on energy trade cover sectors such as crude oil, gas and electricity and have the same three clauses:

- The parties undertake to apply prices set by the market, thus prohibiting the practice of two prices.
- Withdrawal or interruption of transit is illegal, and a tracking mechanism will be implemented to resolve disputes in this area. A warning mechanism for diplomatic consultations will also be implemented
- A regulator will be set up that will operate independently, especially from a legal point of view, which will aim to protect competition and ensure the efficient functioning of the energy market.

In addition, the Agreement with Ukraine also includes a fourth clause - non-discriminatory access to the exploitation and production of hydrocarbons. Moreover, the agreements with the Republic of Moldova and Ukraine leave open the possibility of imposing fixed-term prices, a measure that will only affect industrial consumers.¹²

Conclusions

The implementation of both AAs and DCFTAs can be translated into tangible gains for all sides involved, although the rhythm was different from one country to another.

Many small and medium size enterprises, as well as big businesses in Ukraine have already benefited from this arrangement, as shown in a survey conducted by the Institute for Economic Research and Political Consulting, where 30% of the SMEs and 38% of the large companies have seen a positive effect.¹³ Enterprises that have reported larger increases were the ones closer to the European market, many of them activating in the tertiary sector. On the other side, Moldova felt a boost in the exports of its agri-food sector, which has grown by 44%, while the DCFTA implementation shows a 22% increase in value terms for exports to the EU, compared with the period before the implementation of the agreement.¹⁴ The visa free travel regime with the EU has played an important role in aligning the public preferences for the EU with the economic opportunities ahead for Moldova's entrepreneurs.

The progress made so far is steady, but slow due to the high percentage of the shadow economy and the still unsolved problem of the corruption. There are strategic sectors that still need further push, but the progressive adoption of EU's *acquis communautaire* will lead to lowering the fiscal costs of adaptation. In the current geo-economic landscape the liberalization of trade coupled

¹² Association Agreement between the European Union and its Member States, of the one Part and Ukraine, of the other part, Official Journal of the European Union, Brussels, 2014, available at: [https://eur-lex.europa.eu/legal-content/EN/TXT/PDF/?uri=CELEX:22014A0529\(01\)&from=EN](https://eur-lex.europa.eu/legal-content/EN/TXT/PDF/?uri=CELEX:22014A0529(01)&from=EN), accessed on 19.03.2020.

¹³ Kateryna Zarembo, Leonid Litra, "Ukraine. New engines for the partnership" in Stanislav Secrieru and Sinikukka Saari, *The Eastern Partnership. A decade on*, Chaillot Paper 153, July 2019, p. 32

¹⁴ Iulian Groza, "Moldova. Renewed hope after a string of setbacks", in Stanislav Secrieru and Sinikukka Saari, *The Eastern Partnership. A decade on*, Chaillot Paper 153, July 2019, p. 46

with the financial aid to support DCTFAs should adjust burden for business and remove the institutional constraints that both countries still have.

Gradual reforms seems to be the key for the success of both DCFTAs, but strict conditionality on the financial assistance that is given to Ukraine and Moldova is to be further enforced. A fruitful trajectory for such agreements is still in the hands of the ruling elites in both countries, since the ease of access, as well as diversification of goods and services, are part of supportive mechanisms the state provides to its business environment.

BIBLIOGRAPHY

Groza, Iulian, "Moldova. Renewed hope after a string of setbacks", in Stanislav Secieru and Sinikukka Saari, *The Eastern Partnership. A decade on*, Chaillot Paper 153, July 2019.

Le Gloannec, Anne Marie, *Continent by Default. The European Union Demise of Regional Order*, Cornell University Press, London, 2017.

Korosteleva, Elena, Natorski, Michal, Simao, Licinia, *EU Policies in the Eastern Neighbourhood. The Practices Perspective*, Routledge, New York, 2014.

Korosteleva, Elena, *The European Union and its Neighbours. Towards a More Ambitious Partnership?*, Routledge, 2014.

Manoli, Panagiota, "Global and regional repercussions of the Ukrainian crisis" în Panagiota Manoli (coord.), *Aftermath of the Ukrainian Crisis*, Routledge, New York, 2017.

Muravska, Tatjana, Berlin, Alexandre, "Towards a New European Neighbourhood Policy (ENP): What Benefits of the Deep and Comprehensive Free Trade Area Agreements (DCFTAs) for Shared Prosperity and Security?", in Kerikmaee, Tanel, Chocia, Archill (coord.), *Political and Legal Perspectives of the EU Eastern Partnership Policy*, Springer, Heidelberg, 2016.

Rotaru, Vasile, *Russia, the EU and the Eastern Partnership: Building Bridges Or Digging Trenches?*, Ibidem-Verlag, Stuttgart, 2018.

Rus, Mircea-Iosif, "Knowledge triangle" in a knowledge-based economy", *Revista Analele Universității Oradea. Științe Economice*, Tom XXII , vol. 1, ISSN 1582-5450, 2013, pp.942-947.

Ryhor, Nizhnikau, *EU Induced Institutional Change in Post-Soviet Space. Promoting Reforms in Moldova and Ukraine*, Routledge, New York, 2019.

Vernygora, Vlad, Trotiño, David Ramiro, Vaestra, Sigrid, "The Eastern Partnership Programme: Is Pragmatic Regional Functionalism Working for a Contemporary Political Emire?", in Kerikmaee, Tanel, Chocia, Archill (coord.), *Political and Legal Perspectives of the EU Eastern Partnership Policy*, Springer, Heidelberg, 2016.

Whitman, Richard G., Wolff, Stefan, *The European Neighbourhood Policy in Perspective: Context, Implementation and Impact*, Palgrave Macmillan, 2012.

Zaremba, Kateryna, Litra, Leonid, "Ukraine. New engines for the partnership" in Stanislav Secieru and Sinikukka Saari, *The Eastern Partnership. A decade on*, Chaillot Paper 153, July 2019.

Association Agreement between the European Union and its Member States, of the one Part and Ukraine, of the other part, Official Journal of the European Union, Brussels, 2014, available at: [https://eur-lex.europa.eu/legal-content/EN/TXT/PDF/?uri=CELEX:22014A0529\(01\)&from=EN](https://eur-lex.europa.eu/legal-content/EN/TXT/PDF/?uri=CELEX:22014A0529(01)&from=EN)

Association Agreement between the European Union and its Member States, of the one Part and the Republic of Moldova, of the other part, Official Journal of the European Union, Brussels, 2014, available at: [https://eur-lex.europa.eu/legal-content/EN/TXT/PDF/?uri=CELEX:22014A0830\(01\)&from=EN](https://eur-lex.europa.eu/legal-content/EN/TXT/PDF/?uri=CELEX:22014A0830(01)&from=EN)

SPECIALISTS' PERCEPTION OF THE INFLUENCE OF THE PSYCHOSOCIAL ENVIRONMENT ON THE BEHAVIOR OF CONSUMPTION OF NEW PSYCHOACTIVE SUBSTANCES BY ADOLESCENTS

Irina Cristina Făinaru
PhD, University of Bucharest

Abstract: The current study presents the perception of twenty-eight specialists from the medical, social and psychological field who work with adolescent drug users, regarding the influence of the psycho-social environment on their consumption behavior. Thus, data were collected from respondents regarding the family environment from which young consumers come from, the affective behavior of their family members and the addictive behavior of adolescents. The analysis of the data shows that the family's non-affective behavior, the conflicting relationships between its members, the traumatic childhood and the emotional disturbance of the child increase the risk of initiating the consumption of synthetic cannabinoids (new psychoactive substances meant to imitate and replace the cannabis) at the age between 14 and 19 years old.

Keywords: New substances with psychoactive properties, drugs, psycho-social environment, adolescents

Substanțele noi cu proprietăți psihoactive sunt compuși sintetici ce fac parte din categoria catinonelor, cannabinoizilor și piperazinelor. Ele sunt ambalate în plicuri mici, colorate și etichetate ca fiind interzise consumului uman. Cu toate acestea, se vând în scop recreativ la tineri de toate vârstele. Acestea au fost denumite generic *etnobotanice* fiind asemenea canabinoizilor sintetici și stimulenților sintetici ce posedă proprietăți asemănătoare amfetaminelor (amphetamine type stymulants sau ATS). Ele au început să fie comercializate la nivel internațional prin magazine fizice și prin rețele de retail online, cu aproximație în 2006. În România, acestea și-au făcut debutul în ultima parte a anului 2008, devenind la scurt timp foarte populare în rândul tinerilor. Conform raportului online anual al European Monitoring Center for Drugs and Drug Addiction, în anul 2010 un număr de 41 de substanțe noi au fost raportate în comparație cu anul 2009 (24 substanțe) și anul 2008 (13). Aceste substanțe sunt diverse și anume: substanțe cu proprietăți psihoactive ce sunt obținute din plante, canabinoizi sintetici, piperazine și catinone sintetice sau alte grupe noi de substanțe sintetice. Tot în cadrul EMCDDA se efectuează studii care cercetează care substanțe din cele cu proprietăți psihoactive sunt disponibile online. Astfel în anul 2009 au fost identificate în Europa 115 magazine online care se ocupau cu comercializarea “drogurilor legale”, dintre care în Marea Britanie 37%, în Germania 15%, în Olanda 14% și în România 7%. Pe anul 2010 numărul de magazine online scade în România, deși la nivel European crește (Botescu, 2011, 15).

Conform Raportului Național privind situația drogurilor în România din 2019, substanțele noi cu proprietăți psihoactive sunt pe locul doi în rândul substanțelor consumate (http://ana.gov.ro/wp-content/uploads/2020/01/sinteza_RN_2019.pdf accesat în data de 15.01.2020). Noile substanțe psihoactive și stimulante creează un mare interes pentru specialiștii din întreaga Europă, precum politicienii, cercetătorii sau medicii, în urma conștientizării creșterii consumului acestora. Graficul de mai jos prezintă tipul de substanțe incluse în voga definiție a Noilor Substanțe Psihoactive (NSP) sau cele denumite ”legale” (Robertson&Robertson, 2015, 288).

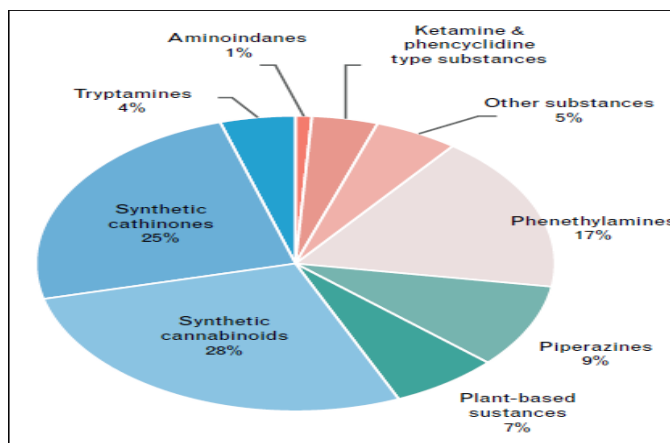

Sursa: Robertson, R., James, & Robertson, R., Alexander. (2015)

Un grup de cercetători ai Dresden Technical University din Germania, au publicat un raport în iulie 2009 care demonstrează dezvoltarea toleranței și a sindromului de sevraj la consumatorii de "Spice" (Zimmermann *et al.*, 2009, 464-467). Acest rezultat a dus la punerea sub control a compușilor cannabimimetici sintetici în Germania. Au urmat apoi exemplul Austria, Franța, Luxemburg, Polonia, Finlanda, Estonia, Elveția, Suedia, Letonia, Marea Britanie, Rusia, Irlanda și Italia.

Studiului ESPAD realizat în 2015 de Agenția Națională Antidrog cu sprijinul Ministerului Educației Naționale și Cercetării Științifice, după metodologia internațională, având ca eșantion adolescenții de 16 ani din România care sunt înscriși la cursurile de învățământ la zi (3500 de elevi selectați din 170 de școli), a înregistrat rezultate similare studiului precedent (realizat în 2011) la consumul de NSP-uri. Astfel, substanțele noi psihoactive, sunt pe locul doi (după cannabis) în topul drogurilor consumate în rândul elevilor din România înregistrând un procentaj de 5,1 % din elevii chestionați. De asemenea, studiul precizează faptul că cele mai consumate NSP de către adolescenții din România sunt cele destinate fumatului, comercializate sub forma unor ierburi, ce au efecte asemănătoare drogurilor (sursa www.espad.org, accesat la data de 15.05.2017).

Majoritatea participanților unei cercetări calitative efectuate în Irlanda au afirmat că, dacă relația părinte-copil este bună, predispoziția de a consuma droguri este mai mică. În cadrul cercetării au fost identificați factori care pot contribui la un atașament pozitiv între părinte și copil cum ar fi: petrecerea unui timp de calitate împreună, comunicarea eficientă și abilitățile de ascultare. De asemenea, participanții au sugerat faptul că petrecerea timpului împreună cu copilul, îl poate ajuta pe părinte să identifice diferitele schimbări care pot apărea în comportamentul adolescentului sau îl poate ajuta să dezvolte o relație de încredere cu acesta, fapt ce va determina dezvoltarea copilului a consumului de droguri (McLaughlin, Campbell și McColgan, 2016, 1849). Un studiu efectuat pe un eșantion de 2014 subiecți cu vârsta cuprinsă între 16-65 de ani a corelat expunerea la evenimentele traumatice și dereglarea emoțională cu consumul de droguri. 95% dintre subiecți au fost expuși la cel puțin un eveniment traumatic, iar 43,3% au raportat expunerea la un abuz în copilărie de nivel moderat-sever. Corelarea tuturor indicatorilor a arătat un răspuns pozitiv cu privire la consumul de droguri și alcool de-a lungul vieții asociat cu expunerea la un abuz psihic, sexual și emoțional sever din timpul copilăriei. Toate tipurile de abuz din copilărie au fost pozitiv asociate cu dereglarea emoțională. Aceste rezultate subliniază rolul important pe care dereglarea emoțională îl joacă în înțelegerea relației dintre abuzul din copilărie și consumul ulterior de substanțe, în particular al consumului de alcool (Mandavia; Robinson, Bradley și Ressler, 2016, 422-429). Agresiunea verbală este comună în rândul membrilor familiei și este adesea asociată cu un nivel crescut de depresie, anxietate, disociere sau cu un consum de droguri. Agresiunea verbală a copiilor de către părinți poate reprezenta un factor subestimat ce poate avea consecințe de durată privind simptomele de stare sau de comportament ale tinerilor. În opoziție, afecțiunea verbală a părinților poate avea o reală contribuție la o dezvoltare sănătoasă. De aceea, copiii expuși mai puțin la afecțiunea verbală de la părinți pot pierde șansa ca în timpul dezvoltării lor să le fie încurajate sentimentele de bunăstare, satisfacție sau prietenie (Polcari, Rabi, Bolger, & Teicher, 2014, 101).

Pentru unele persoane, conflictele din familie au precedat consumul de droguri. Mulți tineri corelează propriul consum de droguri cu un puternic sentiment al lipsei de afecțiune din partea părinților lor biologici sau ai celor vitregi sau cu destrămarea propriei familii (Mallett, Rosenthal și Keys, 2005, 190). Printre experiențele nefaste ale copilului care duc la consumul și dependența de substanțe ilicite ale acestuia, se numără abuzul emoțional, fizic și sexual; neglijarea; agresiunile; pierderea unui părinte (Dube *et al.*, 2003, 564-572). Astfel, istoricul de abuzuri ale individului contribuie la reducerea bunăstării acestuia (Elroy și Hevey, 2014, 73). Din cercetările realizate în cadrul unui studiu care a examinat relația dintre structura familiei, consumul de droguri al adolescenților și factorii legați de grupul de prieteni, s-a constatat că adolescenții care provin din familii intacte ca structură au mai puțini prieteni care utilizează droguri, iar percepția lor cu privire la consumul de substanțe este un dezaprobatore, spre deosebire de adolescenții care provin din familii monoparentale (Jenkins și Zunguze, 1998, 811). Conflictul familial, eșecul academic și consumul de droguri al prupului de prieteni au fost asociate policonsumului de substanțe (Chan, Kelly, Carroll și Williams, 2017, 80).

Studiile arată că abilitatea deficitară de a organiza, integra și modula emoții, gânduri și comportamente atunci când se confruntă cu stresul a fost asociată cu inițierea și escaladarea consumului de droguri la adolescenți și tineri adulți. În urma analizei profilurilor de coping și reglare emoțională ca predictor ai consumului ilicit de droguri, cercetătorii au emis posibilitatea ca, din cauza incapacității de a avea de-a face cu emoțiile sau de a le exprima efectiv, există riscul apariției unui model problematic de a obține gestionarea stresului, prin utilizarea substanțelor ilicite (Wong *et al.*, 2013, 169). Mai exact, deficitul de autoreglare emoțională la adolescenți este asociat cu fumatul de tutun și consumul de droguri (Wilens, Martelon, Anderson, Shelly-Abrahamson și Biderman, 2013, 118). Chiar dacă cunoașterea slabă a emoțiilor poate fi observată, un rol specific în prezența tulburărilor de utilizare a substanțelor este atribuit incapacității individului de a găsi strategii de reglare emoțională atunci când acesta este supărat (Di Pierro, Madeddu și Benzi, 2015, 86). Un studiu care analizează 300 din cazurile Serviciului de Protecție a Copilului Illinois a identificat principalii factori care stau la baza maltratării copiilor. Din analiză a reieșit că problemele familiilor în care copiii se află în suferință sunt: violența domestică, consumul de droguri, șomajul, disputele cu privire la custodia copiilor, boli fizice sau psihice și prezența antecedentelor penale. Totodată, s-a constatat că copiii proveniți din aceste familii au următoarele caracteristici: tulburări emoționale, tulburări comportamentale, boli fizice sau psihice, dificultăți de învățare, comportamente deviante (Fuller și Wells, 2003, 558). Analiza datelor a indicat faptul că principala formă de maltratare a copilului este aceea prin neglijare de severitate moderată, de către părinți. Maltratarea din timpul copilăriei reprezintă un factor de mediu cheie care poate altera neurodezvoltarea și media drumul spre adicție, agravându-i consecințele (Viola, Tractenberg, Pezzi, Kristensen și Grassi-Oliveira, 2013, 275). De asemenea, nevoia de consum de substanțe a părinților poate deforma fundamental abilitatea acestora de a asigura stabilitatea și menține continuitatea relației părinte-copil. Astfel, ca o consecință a propriului consum de droguri, părinții pot fi indisponibili fizic sau psihologic de a furniza îngrijirea și confortul vitale pentru dezvoltarea copilului (Maluccio și Ainsworth, 2003, 517).

Metodologia cercetării

Studiul de față are în componența sa cercetarea de tip cantitativ cu scopul de a colecta date precise prin ancheta socială, utilizând ca tehnică de investigare chestionarul autoadministrat (prin crearea unui formular online pe platforma Google) în perioada aprilie 2017 - aprilie 2018.

Eșantionul a fost accesat cu ajutorul tehnicii ”bulgărelui de zăpadă”. Acest tip de tehnică este utilă ”în cercetările interesate de comportamente inacceptabile din punct de vedere social sau care implică activități infracționale. [...] Primul stadiu al procesului implică, de regulă, optarea pentru o eșantionare intenționată, în scopul de a identifica un respondent care să fie dispus să ofere tipul necesar de date. Procesul continuă până când cercetătorul nu mai reușește să stabilească noi contacte sau până când noile date nu par să adauge nimic substanțial la înțelegerea deja existentă.” (Oliver și Jupp, 2010, 180). În acest context accesându-se astfel 28 de respondenți din București,

Constanța, Bacău, Piatra Neamț, Iași, Botoșani, Cluj, Bistrița-Năsăud. Astfel, au fost identificați specialiști, de profesie după cum urmează: psiholog, medic, asistent social, cu minim 1 an de experiență în lucrul cu persoane toxicodependente consumatoare de NSP-uri, voluntari în domeniul antidrog cu minim 1 an de experiență în lucrul cu persoane consumatoare de NSP -uri, persoane care au în grupul de prieteni consumatori de noi substanțe psihoactive.

Colectarea datelor cantitative s-a realizat cu ajutorul unui chestionar cu 25 de întrebări, dintre care 8 întrebări deschise și 17 întrebări închise. Întrebările închise vizează răspunsuri cu privire la caracterul majoritar al subiecților cu care respondenții au intrat în contact, din dorința de a fi înlăturate excepțiile. Răspunsul unic solicitat la aceste întrebări, îl determină pe respondent să se raporteze la totalitatea cazurilor gestionate ca specialist până la momentul completării, trierea lor la nivel mental și încadrarea lor pe diverse categorii prestabilite de cercetător.

Analiza datelor și rezultate

Pentru surprinderea impactului pe care îl are comportamentul nonafectiv al membrilor familiei asupra copilului, se propune termenul de *comportament non afectiv* pentru a descrie acțiunile se caracterizează prin lipsa afecțiunii și a dragostei față de copil. Emoția ia naștere în contextul unui ansamblu de manifestări numite ”stări afective”. Ele au două caracteristici principale: se instalează automat și aduc cu sine fie plăcere, fie durere. Stările afective reprezintă un fundal pentru cele emoționale, afectele fiind o formă incipientă a emoțiilor (Rimé, 2005, 79). ”Stimulii pot provoca sentimente pozitive sau negative într-un mod imediat și spontan, chiar dacă o persoană nu a fost anterior expusă lor” (Boza, 2010). Una din principalele funcții ale familiei (Mitrofan și Mitrofan, 1991, 156) este funcția psihoafectivă ce face referire la tipologia relațiilor stabilite între membri cu scopul de a genera satisfacerea nevoilor de iubire, siguranță și apartenență. Astfel, sursa cea mai sigură pentru o bună sau din contră, deficitară dezvoltare, este climatul socio-afectiv din familie. Aceste manifestări duc la creșterea riscului ca, în timpul adolescenței, copilul să aleagă calea autoadministrării de substanțe care induc starea de bine prin faptul că produc modificări ale percepției, a stării de spirit sau a celei psihologice.

Din analiza răspunsurilor acordate de specialiștii care lucrează cu tinerii consumatori de droguri cu privire la relația adolescenților cu propria lor familie, 22 dintre specialiști au răspuns că relația acestora cu propria familie este una conflictuală, 2 specialiști au răspuns că între familie și persoanele consumatoare cu care interacționează există o relație de colaborare, 2 specialiști au răspuns că între aceștia este o relație formală, iar ceilalți 2 specialiști au bifat răspunsul legat de relația întreruptă. Totodată, din datele furnizate de specialiștii chestionați, a rezultat că adolescenții care provin dintr-un mediu familial în care sunt prezente relațiile conflictuale (specifice comportamentului nonafectiv) debutează în consumul de substanțe ilicite la începutul adolescenței lor, cu precădere în perioada 14-16 ani.

Analizând corespondența dintre variabile, cu ajutorul răspunsurile acordate de specialiștii care lucrează cu tinerii consumatori de droguri cu privire la influența familiei în debutul adolescenților în consumul de droguri prin datele cantitative obținute cu ajutorul chestionarului autoadministrat, 16 dintre aceștia afirmă că familia influențează debutul consumului de droguri în foarte mare măsură, 9 respondenți afirmă că aceasta influențează debutul în mare măsură, iar 3 respondenți consideră că debutul în consum este influențat în oarecare măsură de familie.

Pentru analiza corespondenței dintre variabila independentă (prin indicatorul lipsa afecțiunii resimțită de copil) și variabila dependentă (consumul de NSP-uri al adolescentului), s-a constatat impactul comportamentului afectiv asupra copilului. Astfel, 22 specialiști sunt de acord cu afirmația: este importantă satisfacerea nevoii de protecție, cea de iubire, securitate, echilibru emoțional în dezvoltarea copilului; 19 specialiști sunt de acord cu afirmația: consumul de droguri poate compensa nevoia de afecțiune/atașament a adolescentului; 15 specialiști sunt de acord cu afirmația: lipsa afecțiunii din primii ani de viață ai copilului reprezintă un factor cauzal al consumului de droguri și 9 specialiști sunt de acord cu afirmația: grupul de prieteni este responsabil pentru modificările de comportament ale adolescenților.

Una din principalele dimensiuni ale vieții individului o reprezintă emoțiile. Este important de reamintit faptul că, pe lângă caracteristica cognitivă și cea axiologică, atitudinile și comportamentele sociale au o caracteristică afectivă, care asigură fondul general pe care se structurează componentele activității psihice și sociale ale oamenilor. Studiul diverselor teorii referitoare la acest subiect din perspectivă biologică, cognitivă și constructivistă a demonstrat faptul că starea emoțională acționează puternic asupra condiționării socioculturale și psihosociale. Înțelegerea acestor aspecte permit decodificarea mecanismelor psihosociale care stau defapt la baza relațiilor interpersonale, produc comportamente deviate și fenomene de grup sau de masă etc. (Cristea, 2015, 226). Evenimentele care se produc în viața unui individ roduc schimbări ale stării emoționale în funcție de natura lor, pe care propunem să le numim dereglări emoționale.

În cadrul chestionarului, specialiștii au fost întrebați de mediul de proveniență al adolescenților consumatori de NSP-uri cu care respondenții lucrează: 21 dintre specialiști au răspuns că acestea provin din familii în care părinții au divorțat, în timp ce 7 specialiști au răspuns că acestea provin din familii cu părinți căsătoriți. Apoi, a fost utilizat indicatorul privind copilăria persoanei toxicodependente, cu ajutorul unei întrebări deschise din chestionar. Astfel, majoritatea adolescenților cu care au intrat în contact respondenții (22 de specialiști) au avut o copilărie traumatizantă-cu evenimente negative, 2 specialiști au afirmat că aceasta a fost ”obișnuită”, 1 specialist a afirmat că aceasta este ”Nu neapărat traumatizantă, însă am observat o relație distantă, uneori conflictuală cu familia, beneficiarii apropiindu-se foarte mult către grupul de egali”, 1 specialist a răspuns că aceasta este ”fără implicare emoțională reală”, 1 specialist a răspuns că ”este greu de evaluat”, iar 1 specialist a răspuns că aceasta a fost fericită, plină de iubire și afecțiune. Răspunsurilor acordate cu privire la tipul de drog consumat de adolescenți prezintă următoarele rezultate: 15 specialiști au răspuns că substanțele principale de consum ale persoanelor cu care intră în contact sunt canabinoizii sintetici, 6 specialiști au răspuns că substanțele principale sunt catinonele sintetice, 5 specialiști au spus substanțe combinate, 1 specialist a răspuns alcool, iar 1 specialist a răspuns fumat și alcool.

Concluzii

Conform teoriei cu privire la maximizarea afectivă, emoțiile stau la baza capacității oamenilor de a realiza diferențierea socială, mai exact cu ajutorul afectivității. Altfel spus, se realizează maximizarea afectivă prin reacția indivizilor de a dezvolta și pune în aplicare a unor strategii menite să le obțină satisfacerea nevoii de recompense afective. Plecând de la această nevoie resimțită de actorii sociali, se pun bazele unei structuri sociale. Astfel, în funcție de gradul în care îi este acoperită nevoia resimțită, individul ierarhizează persoane, roluri sociale sau obiecte. Din această cauză se creează o ordine socială ce are ca fundament opțiunile afective ale membrilor unei societăți (Hammond, 1990, 58-59). Nesatisfăcută la timp, nevoia afectiva poate stârni o revoltă internă și poate conduce spre comportamente neacceptate și stigmatizate la nivel social. Astfel, comportamentul adictiv poate apărea ca generator de recompense afective din partea familiei, a grupului de prieteni sau a persoanelor de referință, după caz.

În cercetarea de față, s-a constatat că prezența comportamentului non afectiv este foarte întâlnită în cadrul familiilor din care provin tinerii consumatori de noi substanțe cu proprietăți psihoactive. Răspunsurile persoanelor care au participat la acest studiu și care cunosc îndeaproape viața personală a adolescenților cu comportament adictiv indică prezența unei lipse de apropiere afectivă din relația părinte-copil, caracterizată prin unor situații care produc un dezechilibru în familie prin apariția abuzului emoțional asupra copilului, cauzate de certurile și dizarmoniile dintre membrii familiei. Treptat, nevoia de afecțiune venită din partea familiei este înlocuită cu stările de bine oferite de produsele de tip ”etnobotanice”. Se poate concluziona că comportamentul nonafectiv al familiei crește riscul consumului de noi substanțe psihoactive al copilului în adolescență.

În acest context, dereglarea emoțională poate fi o consecință a unui comportament nonafectiv, dar în majoritatea cazurilor este o consecință a unor evenimente cu impact negativ puternic asupra copilului. Din analiza datelor cantitative se poate observa existența din prima parte a vieții adolescenților a unei copilării traumatizante, cu evenimente negative. Astfel, se identifică influența

adultului din mediul familial din care individul face parte. Structurarea familiei, carențele de ordin social-economic și cel cultural-educativ oferă un mediu nesănătos pentru copilul aflat în formare (Dragomirescu, 1976, 112-113). Totodată, conform teoriei dezvoltate de Peter Laurie care punctează că una din condițiile necesare pentru apariția dependenței de droguri este reprezentată de o criză care apare în cursul vieții (Laurie, 1968, 38), explică faptul că apariția unei situații critice ce îi creează o stare de tensiune (ce determină o dereglare emoțională) adolescentului, îl face pe acesta vulnerabil cedând în fața unei oferte de a experimenta un drog. Acest lucru este demonstrat prin indicatorii propuși spre analiză.

Pentru unii tineri, consumul de droguri nu are la baza un act de rebeliune sau un mod de a fi independent, ci reprezintă o modalitate de a se scăpa de stresul asociat în urma relațiile conflictuale din familie (Mallett, Rosenthal și Keys, 2005, 196).

Putem trage concluzia că dereglarea emoțională a adolescentului poate duce la inițierea unui comportament adictiv al acestuia.

Limitele cercetării

Având în vedere tema aleasă pentru cercetarea sociologică prezentă, curiozitatea cercetătorului urmărește viața socială ascunsă a familiei, intimitatea relațională dată de comportamentele dintre membrii acesteia devenită o realitate ascunsă de ochiul vigilent al societății. Drept urmare, accesul la acest tip de informații s-a realizat în mare parte utilizând lentila percepției specialistului asupra cazuisticii indicată pentru obiectul discuției sau a persoanelor care au intrat în contact cu subiecții vizați. A fost ales acest parcurs din cauza obstacolelor generate de caracteristicilor unității de analiză: vârsta minoratului, comportamentul adictiv, comportamentul infracțional, elemente specifice perioadei adolescenței (refuzul unui dialog pe o temă atât de delicată/intimă).

Totodată, numărul redus al participanților la cercetarea cantitativă se datorează unui număr redus de consumatori de substanțe noi psihoactive (potrivit unui studiu realizat o dată la 4 ani: ESPAD 2015 – 5,1 % consumatori NSP din populația de elevi din România și potrivit Agenției Naționale Antidrog cu referire la Raportului Național privind situația drogurilor din România care prezintă date colectate în anul 2016 – 2,5% consumatori NSP din populația generală din care doar 0,9 % au declarat consum în ultimul an și 0,3 % consum în ultima lună).

Subiectivismul respondenților generat de propriile valori și principii cu privire la consumul de droguri, influența familiei versus influența grupului de prieteni, fenomenul stigmatizării sau al comportamentului deviant ar putea influența rezultatele cercetării.

Recunoașteri

Această cercetare a fost efectuată pe perioada stagiului doctoral în cadrul Școlii Doctorale de Sociologie a Universității București.

BIBLIOGRAPHY

Botescu, A. (2011). Evaluarea riscurilor asociate consumului de substanțe noi cu proprietăți psihoactive în rândul copiilor și tinerilor din România. București: Alpha MDN;

Chan, C. K. C.; Kelly, B. A.; Carroll, A.; Williams W. J. (2017). Peer drug use and adolescent polysubstance use: Do parenting and school factors moderate this association?. *Addictive Behaviors*, 64, 78-81;

Cristea, D. (2015). *Tratat de psihologie socială*. București: Editura Trei;

Di Pierro, R.; Madeddu, F.; Benzi, I. M. A. (2015). Difficulties in emotion regulation among inpatients with substance use disorders: The mediating effect of mature defenses mechanisms. *Clinical Neuropsychiatry*, 12 (4), 83-89;

Dragomirescu, V. (1976). *Psihologia comportamentului deviant*. București: Editura Științifică și Enciclopedică;

- Dube, R. S.; Felitti, J. V.; Dong, M.; Chapman, P. D.; Giles, H. W.; Anda, F. R. (2003). Childhood abuse, neglect, and household dysfunction and the risk of illicit drug use: The adverse childhood experiences study. *Pediatrics*, 111(3), 564-572;
- Fuller, L. T.; Wells, J. S.. (2003). Predicting maltreatment recurrence among CPS cases with alcohol and other drug involvement. *Children and Youth Services*, 25(7), 553-569;
- Hammond, M. (1990). *Affective Maximization: A New Macro-Theory in the Sociology of Emotions*. Research Agendas in the Sociology of Emotions, Albany: State University of New York Press, p. 58-59;
- Jenkins, E. J.; Zunguze, T. S.. (1998). The relationship of family structure to adolescent drug use, peer affiliation, and perception of peer acceptance of drug use. *Adolescence*, 33(132), 811-822;
- Kobus, K. (2003). Peers and adolescent smoking. *Addiction* 98, 37–55;
- Laurie, P. (1969). *Drugs: Medical, Psychological and Social Facts*. Revised Edition, Baltimore: Penguin Books;
- Mandavia, A.; Robinson, N. G. G.; Bradley, B.; Ressler, J. K.; Powers, A. (2016). Exposure to Childhood Abuse and Later Substance Use: Indirect Effects of Emotion Dysregulation and Exposure to Trauma. *Journal of Traumatic Stress*, 29(5), p. 422-429;
- Mallett, S.; Rosenthal, D.; Keys, D. (2005). Young people, drug use and family conflict: Pathways into homelessness. *Journal of Adolescence*, 28(2), 185-199;
- Maluccio, A.; Ainsworth, F. (2003). Drug Use by Parents: A Challenge for Family Reunification Practice. *Children and Youth Services Review*, 25(7), 511-533;
- Mc Elroy, S; Hevey, D. (2014). Relationship between adverse early experiences, stressors, psychosocial resources and wellbeing. *Child Abuse & Neglect*, 38 (1), 65-75;
- Mclaughlin, A.; Campbell, A.; McColgan, M. (2016). Adolescent Substance Use in the Context of the Family: A Qualitative Study of Young People's Views on Parent-Child Attachments, Parenting Style and Parental Substance Use. *Substance Use & Misuse*, 51(14), 1846-1855;
- Mitrofan, I.; Mitrofan, N. (1991). *Familia de la A...la Z*. Mic dicționar al vieții de familie, București: Editura Științifică;
- Polcari, A.; Rabi, K.; Bolger, E.; Teicher, H. M. (2014). Parental verbal affection and verbal aggression in childhood differentially influence psychiatric symptoms and wellbeing in young adulthood. *Child Abuse & Neglect*, 38(1), 91-102;
- Robertson, R., J., & Robertson, R., A.. (2015). Responding to illicit drug use in family practice. *Current Opinion in Psychiatry*, 28(4), 286-291;
- Viola, Wendt T.; Tractenberg, G. S.; Pezzi, C. J.; Kristensen, H. C.; Grassi-Oliveira, R. (2013). Childhood physical neglect associated with executive functions impairments in crack cocaine-dependent women. *Drug and Alcohol Dependence*, 132(1-2), 271-276;
- Wilens, E. T.; Martelon, M.; Anderson, P. J.; Shelley-Abrahamson, R.; Biederman, J. (2013). Difficulties in emotional regulation and substance use disorders: A controlled family study of bipolar adolescents. *Drug and Alcohol Dependence*, 132(1-2), 114-121;
- Wong, F. C.; Silva, K.; Kecojevic, A.; Schrager, M. S.; Bloom, J. J.; Iverson, E.; Lankenau, E. S. (2013). Coping and emotion regulation profiles as predictors of nonmedical prescription drug and illicit drug use among high-risk young adults. *Drug and Alcohol Dependence*, 132(1-2), 165-171;
- Zimmermann, S. U.; Winkelmann, R. P.; Pilhatsch, M.; Nees, A. J.; Spanagel, R.; Sculz, K. (2009). Withdrawal Phenomena and Dependence Syndrome After the Consumption of "Spice Gold". *Deutsches Ärzteblatt International*, 106 (27), pp. 464-467;
- www.ana.gov.ro
- www.emcdda.europa.eu
- www.espad.org

SEVERAL CONSIDERATIONS REGARDING THE ACTIVE SUBJECT OF THE BRIBERY OFFENSE FROM THE CURRENT CRIMINAL CODE (THE FORMER ACCEPTANCE OF UNDISCLOSED FOREIGN INCOME FROM THE PREVIOUS CRIMINAL CODE)

Nelu Dorinel Popa

PhD, "Dimitrie Cantemir" University of Târgu Mureș

Abstract: In the previous Criminal Code, the acceptance of undisclosed foreign income was distinctively punishable in art. 256, whereas in the current Criminal Code it is punishable according to art. 289, together with the alternative normative option which is the act of bribery.

Doctrine and jurisprudence have assessed that the author of the crime, respectively the public servant, is qualified as it is defined in art. 175 of the Criminal Code.

As it is a matter of two distinct moments of the iter-criminis, respectively the first one- fulfillment of duties at work, followed by the second one- accepting undisclosed foreign income, the following situation has been encountered in practice, in which the author of the crime was a public servant during the first moment but not occupying that position during the second moment.

Although the lawmaker has not regulated such a situation and the doctrine has not expressed views on the matter, the courthouse of Mureș county has cleared (unjustifiably in our opinion) one accused with the reasoning that at the time of acceptance of undisclosed foreign income, the accused was not a public servant anymore.

For the reasons mentioned in the index of the article, we assess that a person can be held accountable for this crime, even though they were no longer a public servant at the moment of acceptance of undisclosed foreign income.

Keywords: acceptance of undisclosed foreign income, bribery, active subject of crime, public servant, work duties.

I. Prin rechizitoriul nr. 62/P/2011 din 26.11.2014¹ s-a dispus de către Direcția Națională Anticorupție- Serviciul Teritorial Tg. Mureș trimiterea în judecată, în stare de libertate, a inculpatului S.F.C. , fost angajat al R.N.P.R.-D.S.M. în calitate de șef O.S.R. până la data de 15.05.2008, sub aspectul săvârșirii infracțiunii de *primire de foloase necuvenite* în formă continuată (5 acte materiale), faptă prev. și ped. de art. 6 din Legea nr. 78/2000 rap. la art. 256 din C.penal (1968), cu ref. la art. 41, alin.(2) C.penal (1968), toate cu aplic. art. 5 alin. 1 C.pen., fapta constând în aceea că, urmare a acceptării de către acesta a calității de moștenitor testamentar-legatar cu titlu particular dispuse prin testament de B.E. și în urma îndeplinirii atribuțiilor sale de serviciu care i-au revenit în calitate de șef al O.S.R. referitoare la retrocedarea pădurilor private către B.E., în calitate de proprietar persoană fizică, precum și la administrarea acestor păduri, atribuții consfințite prin acte normative, prin fișa postului și prin alte reglementări interne care vizează atribuțiile și obligațiile angajaților R. față de persoanele fizice, proprietari de păduri, a primit de la aceasta dreptul de a solicita în 5 rânduri suprafața totală de 415,2 *hectare pădure* (50 ha+365,2 ha) din totalul suprafețelor de pădure reconstituite în favoarea lui B.I. (nepot al lui B.E.) în baza procedurilor reglementate de Legea nr. 247/2005 pe raza jud. Sălaj și Mureș, respectiv: 1. dreptul de a solicita suprafața de 50 *hectare pădure* din totalul de 463,61 ha pădure, situată în jud. S., pe raza O.S.M., în urma acceptării la data de 10.07.2009 a legatelor cu titlu particular lăsate de către B.E. și

¹Rechizitoriul nr. 62/P/2011 din 26.11.2014 emis de către Direcția Națională Anticorupție- Serviciul Teritorial Tg. Mureș, nepublicat.

urmare a pronunțării *sentinței civile nr. 635/30.05.2007* de Judecătoria Șimleul Silvaniei în dosarul nr. 478/309/2007, respectiv conform *sentinței civile nr. 186/04.03.2010* pronunțată de Judecătoria Șimleul Silvaniei, rămasă definitivă și irevocabilă prin *decizia civilă nr. 670/29.06.2010*, 2. dreptul de a solicita un procent de 10% (respectiv suprafața de 0,986 ha pădure) din suprafața de 9,86 ha pădure situată în jud. Mureș, pe raza O.S.L., în urma acceptării la data de 10.07.2009 a legatelor cu titlu particular lăsate de către B.E. și urmare a pronunțării *sentinței civile nr. 4373/01.06.2009* de către Judecătoria Tîrgu Mureș, rămasă definitivă și irevocabilă prin *decizia civilă nr. 435/25.05.2010*, pronunțată de Tribunalul Mureș și pentru care s-a emis titlul de proprietate 12819/21.01.2014, 3. dreptul de a solicita un procent de 10% (respectiv suprafața de 226,081 ha pădure) din suprafața de 2.260,81 ha pădure, situate pe raza O.S.R., în urma acceptării la data de 10.07.2009 a legatelor cu titlu particular lăsate de către B.E. și urmare a pronunțării *sentinței civile nr. 1803/06.11.2010* a Judecătoriei Reghin, menținută prin *Decizia civilă nr. 591/15.06.2011 a Tribunalului Mureș* și pentru care s-a realizat punerea în posesie prin executare silită conform procesului verbal încheiat la data de 07.11.2011 în acest sens 4. dreptul de a solicita un procent de 10% (respectiv suprafața de 107,324 ha pădure) din suprafața de 1.073,24 ha pădure, situate pe raza O.S.L.B., în urma acceptării la data de 10.07.2009 a legatelor cu titlu particular lăsate de către B.E. și urmare a pronunțării *sentinței civile nr. 1394/22.07.2011* de către Judecătoria Reghin, rămasă definitivă și irevocabilă prin *Decizia civilă nr. 228/21.05.2012* pronunțată de Tribunalul Brăila.

5. dreptul de a solicita un procent de 10% (respectiv suprafața de 30,808 ha pădure) din suprafața de 308,08 ha pădure, situate pe raza O.S.L.B., în urma acceptării la data de 10.07.2009 a legatelor cu titlu particular lăsate de către B.E. și urmare a pronunțării *sentinței civile nr. 427/15.03.2011* a Judecătoriei Reghin, rămasă definitivă și irevocabilă prin *decizia civilă nr. 968/25.06.2012* a Tribunalului Prahova.

Dosarul cauzei a fost trimis pentru judecare la Tribunalul Mureș unde a fost înregistrat sub nr. 3838/102/2014. Cauza a fost soluționată la data de 19.01.2017, fiind emisă *sentința penală nr. 4/2017*², prin care în baza art. 396 alin. 5, raportat la art. 16 alin. 1 lit. b) Cod procedură penală, l-a achitat pe inculpatul S.F.C., de sub acuza de mai sus.

Pentru a motiva astfel, s-a avut în vedere că de la data comiterii faptei (perioada 10 iulie 2009-25 iunie 2012) și până la data emiterii rechizitoriului (26.11.2014) a intervenit un *concurș de texte normative*, avându-se în vedere că la data de 01.02.2014 a intrat în vigoare noul Cod Penal.

Astfel, conform *Codului Penal vechi* (1969) fapta susmenționată a fost încadrată ca și *primire de foloase necuvenite*, reglementată de art. 256 C.pen., fiind incriminată *”primirea de către un funcționar, direct sau indirect, de bani ori de alte foloase, după ce a îndeplinit un act în virtutea funcției sale și la care era obligat în temeiul acesteia”*, pedepsită cu închisoare de la 6 luni la 5 ani.

În noul Cod Penal fapta a primit o nouă încadrare juridică, fiind incriminată ca și *luare de mită* și reglementată astfel de art. 289 C.pen., conform căruia, constituie infracțiune *„fapta funcționarului public care, direct ori indirect, pentru sine sau pentru altul, pretinde ori primește bani sau alte foloase care nu i se cuvin ori acceptă promisiunea unor astfel de foloase, în legătură cu îndeplinirea, neîndeplinirea, urgentarea ori întârzierea îndeplinirii unui act ce intră în îndatoririle sale de serviciu sau în legătură cu îndeplinirea unui act contrar acestor îndatoriri”*; fapta era pedepsită cu închisoare de la 3 la 10 ani și interzicerea exercitării dreptului de a ocupa o funcție publică ori de a exercita profesia sau activitatea în executarea căreia a săvârșit fapta.

În atare condiții, legea penală mai favorabilă a fost considerată legea veche (Codul oenal din 1969), acest aspect fiind confirmat de judecătorul care a judecat cauza.

Dintre considerentele care au dus la achitarea inculpatului, menționate în expozitivul sentinței, reținem următoarele:

„Subiectul activ al infracțiunii de primire de foloase necuvenite, prevăzută de art. 256 Cod penal (1969) este circumstanțiat, putând fi un funcționar public sau funcționar.

²*Sentința penală nr. 4/2017* din 19.01.2017 emisă de Tribunalul Mureș- Secția Penală în dosarul nr. 3838/102/2014, republicată.

Inculpatul S.F.C., la data de 15 mai 2008 și-a dat demisia din cadrul D.S.M., pierzându-și calitatea de funcționar public (funcționar), astfel cum acestea sunt definite de art. 147 Cod penal (1969).

În condițiile în care rechizitoriul reține că fapta inculpatului a fost săvârșită în formă continuată, în intervalul 10 iulie 2009-25 iunie 2012, se impune a se observa că inculpatul S.F.C. nu avea calitatea cerută pentru a fi subiect activ al infracțiunii, neexecutând vreo însărcinare în serviciul unei unități dintre cele la care se referă art. 145 și nici în serviciul unei alte persoane juridice”.

II. Chestiunea de drept adusă în discuție este legată de întrebarea dacă autorul unei infracțiuni de luare de mită din noul Cod Penal (în forma primirii de foloase necuvenite, așa cum era reglementată în vechiul Cod penal) răspunde penal pentru această infracțiune dacă a deținut calitatea de funcționar public la data îndeplinirii atribuțiilor de serviciu și dacă la data primirii foloaselor necuvenite nu mai deținea o astfel de calitate.

Această chestiune nu a fost nici reglementată de legiuitor și nici tranșată în doctrină, astfel că, cel puțin din cunoștințele noastre, avem o primă hotărâre judecătorească pronunțată în acest sens, pe care o apreciem eronată prin prisma considerentelor menționate de judecător și expuse mai sus.

Din punctul nostru de vedere apreciem că într-o atare situație, autorul infracțiunii de primire de foloase necuvenite (luare de mită conform noului Cod Penal) răspunde penal pentru fapta săvârșită, în timp ce deține calitatea de funcționar public la data îndeplinirii atribuțiilor de serviciu și chiar dacă la data primirii foloaselor necuvenite nu mai deține o astfel de calitate, pentru argumentele pe care le vom prezenta în continuare:

a) Într-o opinie din doctrină legată de subiectul activ al infracțiunii de *luare de mită* s-a apreciat într-adevăr, că subiectul activ trebuie să aibă calitatea de „funcționar” sau „alt salariat” în momentul săvârșirii acțiunii tipice. Cu titlu de excepție, infracțiunea subzistă în cazul în care, după pretinderea sau acceptarea primirii foloaselor, subiectul a dobândit calitatea de funcționar sau „alt salariat” și apoi, în baza înțelegerii anterioare, a primit foloasele pretinse sau promise.

De asemenea, tot cu titlu de excepție, infracțiunea de luare de mită subzistă și în cazul în care la data săvârșirii infracțiunii tipice făptuitorul era „funcționar” sau „alt salariat” chiar dacă mai înainte de efectuarea actului în vederea căruia a săvârșit fapta, el a pierdut calitatea respectivă și chiar dacă banii sau foloasele pretinse ori promise anterior i s-au dat efectiv după pierderea calității.³

Această din urmă situație este identică cu cea care face obiectul prezentului articol; dacă infracțiunea de *luare de mită* subzistă și când autorul a primit banii sau foloasele necuvenite ori promise anterior după pierderea calității, nu vedem de ce nu ar subzista primirea de foloase necuvenite și după îndeplinirea atribuției de serviciu de către autor, dar mai ales după pierderea calității de funcționar public.

Comparația cu această infracțiune nu este întâmplătoare pentru că același autor sublinia că infracțiunea de *primire de foloase necuvenite*, în forma incriminată de vechiul Cod Penal din 1969, era considerată o variantă de specie a infracțiunii de *luare de mită* din acel cod⁴; această afirmație este cu atât mai valabilă în prezent cu cât primirea de foloase necuvenite a devenit variantă normativă a infracțiunii de *luare de mită* din actualul Cod penal.

Din aceste considerente, pentru identitate de rațiune, precizările făcute în cazul infracțiunii de *luare de mită* sunt valabile, considerăm noi, și-n cazul fostei infracțiuni de *primire de foloase necuvenite*, cu privire la argumentele prezentate mai sus.

b) În textul infracțiunii de *luare de mită* din art. 289 al actualului Cod penal se folosește expresia „*în legătură cu*”, spre deosebire de textul incriminator al infracțiunii de *primire de foloase*

³ Vasile Dobrinou, *Traficarea funcției și a influenței în dreptul penal*, Ed. Științifică și Enciclopedică, București, 1983, p. 67; Vasile Dobrinou, *Corupția în dreptul penal român*, Ed. Atlas Lex, București, 1995, p. 122.

⁴ *Ibidem*, p. 174, 257.

necuvenite din art. 256 al vechiului Cod Penal, unde se folosea sintagma „după ce a îndeplinit un act”.

Plecând de la această din urmă situație se poate observa că factorul „*timp*” este prezent în structura juridică și în conținutul constitutiv al infracțiunii de *primire de foloase necuvenite*, marcând esențial existența acesteia; cu alte cuvinte, folosirea expresiei „după ce a îndeplinit un act” semnifică faptul că primirea banilor sau a altor foloase să fie posterioară îndeplinirii actului determinat.⁵

În cazul infracțiunii de *luare de mită* din Codul penal aflat în vigoare (în care vechea infracțiune de primire de foloase necuvenite se regăsește implicit ca și variantă normativă), folosirea sintagmei „*în legătură cu*”, din contră, semnifică irelevanța penală a criteriului „*timp*”, care în fapt, constituie împrejurarea esențială ce face distincție între cele două infracțiuni analizate. În consecință, atâta timp cât infracțiunea de luare de mită nu mai este dependentă de poziționarea în timp a activității de pretindere/primire/acceptare (anterioară în raport cu actul de serviciu „cumpărat” și pe care-l condiționează astfel) și a împrejurărilor în care a fost comisă, nici activitatea similară consecutivă îndeplinirii actului și deci, nici împrejurările în care a fost săvârșită, nu mai primesc o relevanță penală distinctă. Printre aceste împrejurări se numără și calitatea deținută de subiectul activ al infracțiunii de luare de mită care, astfel, nu mai prezintă semnificație dacă era sau nu funcționar public după comiterea actului de serviciu.

Esențială este, în concluzie, existența unui act de serviciu pentru care s-au primit ulterior foloasele necuvenite, neavând relevanță dacă la data primirii foloaselor autorul mai era funcționar public sau nu.

c) Dealtfel, sintagma „*în legătură cu*”, ca și criteriu atemporal în structura juridică a infracțiunii, poate fi întâlnit și-n cazul altor fapte incriminate în Codul penal⁶, precum *ultrajul*- art. 257 C.pen., *ultrajul judiciar*- art. 279 C.pen., *lovirea superiorului sau inferiorului*- art. 420 C.pen.

Ce este comun acestor trei infracțiuni atunci când ne referim la folosirea sintagmei „*în legătură cu*” este faptul că acțiunea, care constituie elementul material, este îndreptată împotriva unei persoane subiect pasiv, aflate fie în exercitarea unor atribuții de serviciu, fie în legătură cu aceste atribuții. Se poate observa că este avut în vedere atât *criteriul temporal*- atunci când intervalul de timp în care se săvârșește fapta este dat de perioada în care subiectul pasiv se află în exercitarea atribuțiilor de serviciu, cât și *criteriul atemporal*- atunci când fapta se săvârșește ulterior exercitării atribuțiilor de serviciu, dar în legătură cu acestea. Nefăcându-se nicio referire la calitatea subiectului pasiv în această din urmă situație, implicit, este avută în vedere și ipoteza în care subiectul pasiv nu mai deține respectiva calitate. Cerința esențială este ca *verbum regens* să fie în legătură cu atribuțiile de serviciu în discuție.

Exemplificativ vorbind despre cazul infracțiunii de *ultraj*, chiar în doctrină s-a subliniat faptul că pentru a fi subiect pasiv al infracțiunii de *ultraj*, funcționarul trebuie să se afle în exercitarea atribuțiilor de serviciu în momentul acțiunii de *ultraj iar dacă acțiunile de ultraj au fost comise ulterior*, ele trebuie să privească acte și fapte în legătură cu exercitarea acestor atribuții.⁷

⁵ Siegfried Kahane, *Infracțiuni de serviciu sau în legătură cu serviciul* în „Explicații teoretice ale Codului penal român. Partea specială”, vol. IV, Ed. Academiei Române & Ed. All Beck, București, 2003, p. 130.

⁶ Spre exemplu, conform art. 257 C.pen., alin. (1), constituie infracțiunea de *ultraj* „*amenințarea săvârșită nemijlocit sau prin mijloace de comunicare directă, lovirea sau alte violențe, vătămarea corporală, lovirile sau vătămările cauzatoare de moarte ori omorul săvârșite împotriva unui funcționar public care îndeplinește o funcție ce implică exercițiul autorității de stat, aflat în exercitarea atribuțiilor de serviciu sau în legătură cu exercitarea acestor atribuții...*”

Conform art. 279 C.pen., alin. (2) constituie infracțiunea de *ultraj judiciar* „*săvârșirea unei infracțiuni împotriva unui judecător sau procuror ori împotriva bunurilor acestuia, în scop de intimidare sau de răzbunare, în legătură cu exercitarea atribuțiilor de serviciu,*”

Conform art. 420 C.pen., alin. (1) constituie infracțiunea de *lovirea superiorului sau inferiorului* „*lovirea superiorului de către inferior sau a șefului de către subordonat, atunci când superiorul sau șeful se află în exercitarea atribuțiilor de serviciu ori pentru acte îndeplinite în legătură cu aceste atribuții,*”

⁷ Ioan Griga, *Infracțiuni contra autorității* în „Explicațiile Noului Cod Penal, vol. IV, Articolele 257-366”, Ed. Universul Juridic, București, 2016, p. 257.

Deci, cu alte cuvinte, subiectul pasiv este protejat penal și după pierderea calității de funcționar public/participant la procesul penal/militar, atunci când fapta de agresiune îndreptată împotriva sa are legătură cu atribuții de serviciu îndeplinite anterior.

Pe cale de consecință și potrivit aceluiași raționament, din nou, nu vedem de ce nu ar răspunde penal și un funcționar public care a primit, după ce și-a pierdut această calitate, anumite foloase în legătură cu atribuții de serviciu anterioare. De data aceasta, deci, tratamentul penal este necesar să fie aplicat subiectului activ și după pierderea calității de funcționar public, dar în legătură cu atribuțiile sale de serviciu.

Ar fi o lipsă de inconsecvență legislativă și judiciară, pentru că aceste atribuții de serviciu trebuie privite dinspre ambii poli; atât atunci când vorbim de autoritatea necesară a funcționarului public pentru îndeplinirea acestor atribuții (a se vedea infracțiunea de *ultraj*), cât și atunci când vorbim de corectitudinea și probitatea funcționarului public în îndeplinirea acestor atribuții (a se vedea infracțiunea de *luare de mită*).

Tot conform raționamentului de mai sus am mai putea preciza că ceea ce ne determină să tragem o astfel de concluzie este și faptul că infracțiunile la care am făcut referire au, oarecum, un obiect juridic comun și anume, mănunchiul de relații sociale a căror normală formare, desfășurare și dezvoltare nu ar fi posibile fără asigurarea prestigiului, siguranței și corectitudinii persoanelor investite cu autoritatea unei funcții publice.

d) Relevantă în sensul celor de mai sus este și poziția subiectivă a autorului infracțiunii de *luare de mită*, în varianta fostei infracțiuni de *primire de foloase necuvenite*.

În doctrină, în unanimitate s-a apreciat că infracțiunea de *primire de foloase necuvenite* se săvârșește cu intenție.

O parte dintre autori însă, consideră că infracțiunea se poate comite cu intenție, atât directă, cât și indirectă; în acest sens, s-a opinat că la infracțiunea de primire de foloase necuvenite, latura subiectivă constă în săvârșirea faptei cu intenție, directă sau indirectă, caracterizată prin aceea că făptuitorul este conștient că primește foloase necuvenite, pe care le voiește sau le acceptă.⁸

Pe de altă parte, s-a exprimat opinia (cu care suntem de acord) că această infracțiune poate fi comisă doar cu intenție directă; pe lângă faptul că autorul are cunoștință că foloasele primite nu i se cuvin în mod legal, acesta are implicit și în mod cert reprezentarea stării de pericol create pentru cinstea și corectitudinea funcționarilor și astfel, pentru activitatea instituției publice din care face parte.⁹

În acest context, atitudinea subiectivă a autorului se raportează doar la cunoașterea faptei-primirea de foloase necuvenite și la prevederea rezultatului- crearea unei stări de pericol pentru corectitudinea funcționarilor publici și a instituției publice din care face sau a făcut parte. În opinia noastră, referirea la orice altă împrejurare (cum este în cazul nostru, pierderea calității de funcționar public după îndeplinirea atribuțiilor de serviciu și înainte de primirea foloaselor) nu are nicio relevanță în plan penal câtă vreme primirea foloaselor este legată doar de îndeplinirea unui act de serviciu.

e) *Per a contrario*, admitând că soluția judecătorului este una justă și corectă și pe cale de consecință, că pierderea calității de funcționar public după îndeplinirea atribuției de serviciu și înainte de primirea foloaselor împiedică tragerea la răspundere penală a acestuia pentru infracțiunea de luare de mită ar crea un precedent periculos.

Când facem această afirmație avem în vedere faptul că autorul faptei, în astfel de condiții, ar urmări deci înavuțirea sa ilicită după îndeplinirea atribuțiilor de serviciu, în perspectiva primirii unor foloase, chiar și cu prețul renunțării la funcția sa, în condițiile în care înnavuțirea ar fi una consistentă. Or, în atare condiții, legiuitorul și judecătorul ar lăsa nesancționat un comportament ilicit.

⁸ O.A.Stoica, *Drept penal. Parte Specială*, Ed. Didactică și Pedagogică, București, 1976, p. 251; A. Grigorovici, *Infracțiuni de serviciu sau în legătură cu serviciul*, Ed. Didactică, Științifică și Pedagogică, București, 1976, p. 101.

⁹ V. Dobrinoiu, *op. cit.*, p. 264.

III. Prin prisma argumentelor prezentate mai sus apreciem ca eronată hotărârea judecătorească pronunțată în dosarul Tribunalului Mureș cu nr. 3838/102/2014 și contrar acestei hotărâri, considerăm că infracțiunea de luare de mită, în varianta normativă a fostei infracțiuni de primire de foloase necuvenite din vechiul Cod penal, subzistă și atunci când autorul faptei, funcționar public, îndeplinește în mod legal un act de serviciu și primește foloasele necuvenite în legătură cu respectivul act după pierderea calității de funcționar public.

BIBLIOGRAPHY

Indictment no. 62/P/20122 from 26.11.2014 emitted by the National Anticorruption Directorate- Territorial Service Tg. Mureș, unpublished.

Criminal sentence no. 4/2017 from 19.01.2017 issued by the Mureș County Court- Criminal Division in file no. 3838/102/2014, unpublished.

Vasile Dobrinoiu, *Traficarea funcției și a influenței în dreptul penal*, [Abuse of position and powers in Criminal Law] Scientific and Encyclopedic Publishing House, Bucharest, 1983, p. 67.

Vasile Dobrinoiu, *Corupția în dreptul penal român*, [Corruption in Romanian Criminal Law] Atlas Lex Publishing House, Bucharest, 1995, p. 122.

Siegfried Kahane, *Infracțiuni de serviciu sau în legătură cu serviciul* în „Explicații teoretice ale Codului penal român. Partea specială”, [Service offences or in connection with the working activity in “Theoretical explanations of the Romanian Criminal Code. The special part”] volume. IV, Romanian Academy Publishing House & All Beck Publishing House, Bucharest, 2003, p. 130.

Ioan Griga, *Infracțiuni contra autorității* în „Explicațiile Noului Cod Penal”, [Crimes against authority in “Explanations of the New Criminal Code”] volume IV, Articles 257-366”, Universul Juridic Publishing House, Bucharest, 2016, p. 257.

O.A.Stoica, *Drept penal. Parte Specială*, [Criminal Law. Special Part] Didactic and Pedagogical Publishing House, 1976, p. 251; A. Grigorovici, *Infracțiuni de serviciu sau în legătură cu serviciul*, [Service offense or in connection with the working activity] Didactic, Scientific and Pedagogical Publishing House, 1976, p. 101.

THE PRINCIPAL NON BIS IN IDEM IMPLEMENTATION FOR SMUGGLING FACTS

Corina – Maria Tudor (Barbu)

PhD Student, Police Academy „Alexandru Ioan Cuza”, Bucharest

Abstract: The rule after which no one can be punished twice for the same crime is general, it is found in all laws of democratic states, in the jurisprudence and it is based on the humanity principle, starting from the premise that it would be inadmissible as the investigator disappointed by the defendant acquittal to begin a new prosecution for the same acts, but on other qualification.

I believe that an analysis of this principle is needed in the light of the national and European legislation.

Keywords :two criminal proceedings, final decision, non bis in idem principle, misdemeanor fine, smuggling facts

The rule after which no one can be punished twice for the same crime is general, it is found in all laws of democratic states, in the jurisprudence and it is based on the humanity principle, starting from the premise that it would be inadmissible as the investigator disappointed by the defendant acquittal to begin a new prosecution for the same acts, but on other qualification.

In this paper I propose to analyze the principle non bis in idem implementation in smuggling facts in the situation where the acts for which a person was sanctioned with a fine may still be the subject of a criminal proceeding to materialize in the issuance of a decision criminal conviction.

I consider that such an analysis is necessary in order to clarify, as far as possible, whether or not the report by which the fine was applied has according to the criminal law the legal force of a final conviction decision.

Which is why I will first perform an analysis of this principle in the light of the national and European legislation and European jurisprudence and after that I will apply the allegations obtained in a case judged by the Romanian court.

As mentioned, the non bis in idem principle is expressly provided in international conventions and treaties, including at the level of the European Union (art. 14 para. 7 of the International Covenant on Civil and Political Rights, art. 20 of the Statute of the International Criminal Court, Article 50 of the Charter of Fundamental Rights of the European Union, Article 9 of the European Convention on Extradition, Chapter 3 of the Convention implementing the Schengen Agreement, the Brussels Convention on the principle of non bis in idem, the European Convention on the Transfer of criminal proceedings, Protocol No 7 to the European Convention on Human Rights).

Legislative system

With regard to the legislative system, I consider that the first rule to be discussed is Article 4 of Protocol No. 1. 7 of the European Convention on Human Rights, which provides that "no one may be prosecuted or punished criminally by the jurisdictions of the same state for the crime for which he has already been acquitted or convicted in accordance with the state criminal law.

However, this provision shall not prevent the reopening of the proceedings, in accordance with the state concerned criminal law, if new discovered facts or a fundamental procedure error are likely to affect the decision given. "

In the same note, the provisions of art. 16 lit. i of the Criminal Procedure Code enshrines the authority of *res judicata* as a case that prevents the criminal proceedings initiation or exercise.

This principle has, on the one hand, a positive effect, consisting in the fact that the final decision can be enforced and a negative effect, consisting in the fact that it prevents the exercise of a new criminal action against the same person, for the same act (*non bis in idem*). In the hypothesis in which the material facts would be the same, there is a *res judicata* authority, according to art. 16 letter i Criminal Procedure Code, even if the definitively judged facts would be given a different legal classification.

In the European Convention on the proceedings transfer in criminal matters, the *non bis in idem* principle is enshrined in the provision that a person who has been the subject of a final and enforceable criminal judgment may not, for the same act, be prosecuted, convicted or subjected to other contracting state:

- a) when the person has been acquitted;
- b) when the imposed sanction has been fully or partially executed, has been amnestied in whole or in part and when it can no longer be executed due to the prescription;
- c) if the court found guilty the investigated person, without pronouncing the sanction.

However, a contracting state shall not be obliged, unless it has itself requested the prosecution, to recognize the *ne bis in idem* effect, if the act which gave rise to the trial was committed against a person, institution or property of a public nature in this state, or if the person had himself a public character in that state.

In addition, a contracting state in which the act was committed under the law of that state shall not be required to recognize the *ne bis in idem* effect unless the state itself has requested prosecution.

If a new prosecution is instituted against a person accused for the same act in another contracting state, then any period without freedom carried out in execution of that judgment shall be deducted from the sentence which may be imposed.¹

The *non bis in idem* principle it is set also in Law no. 302/2004 on international judicial cooperation in criminal matters. Thus, art. 8 of the law sets in general terms the incidence of the stated principle and in order to implement the Convention implementing the Schengen Agreement, in art. 135 of the same law, this principle was reiterated, according to the legislation in the Schengen Agreement.

Therefore, a special contribution in terms of legislation is attributed to the Convention implementing the Schengen Agreement, which obliges the application of the principle between member states at a transnational level. According to art. 54 of this Convention, " a person in respect of whom a final judgment has been given in a contracting state may not be prosecuted for the same acts by another contracting state, provided that, in the event of a conviction, the punishment has been executed, be in execution or may no longer be executed in accordance with the law of the contracting state which seted the sentence ".

However, the provisions of the *non bis in idem* principle shall not apply if:

- a) the deeds covered by the foreign judgment were committed in whole or in part on the territory of Romania. In this case, the exception shall not apply if the acts were committed in part in the territory of the member state where the judgment was given;
- b) the deeds covered by the foreign judgment are a crime against the security of the state or against other essential interests of Romania;
- c) the deeds covered by the foreign decision were committed by a romanian official in violation of his duties.

However, the exceptions shall not apply where, for the same facts, the Member State concerned has requested the prosecution or extradition of the person concerned.²

¹ art. 35 din Convenția europeană privind transferul de proceduri în materie penală, adoptată la Strasbourg la 15 mai 1972, ratificată prin Ordonanța nr. 77/1999 publicată în Monitorul Oficial al României nr. 420 din 31 august 1999;

² Art. 135 din Legea n. 302/2004 privind cooperarea judiciară internațională în materie penală, republicată în Monitorul Oficial al României nr. 377/31 mai 2011, cu modificările și completările ulterioare;

In conclusion, the analysis shows that the rule of compliance with the non bis in idem principle is provided for in all European legal instruments concerning judicial cooperation in criminal matters.

Relevant case law of the European courts

Based on these similar but slightly nuanced regulations, a jurisprudence was built that was obliged to respond to particular situations, likely to create a judicial precedent.

Thus, the case law of the European Union Court of Justice has ruled that the principle non bis in idem cannot be applied to a decision of the judicial authorities of a member state declaring the closure of a case after the prosecutor has decided to finish the criminal proceedings that similar proceedings have been instituted in another member state against the same defendant and for the same facts, without a judgment on the merits.³

The non bis in idem principle does not apply to a decision whereby, after a thorough examination of the case, an authority of a contracting state orders to finish the criminal proceedings, at a stage prior to the initiation of criminal proceedings against a person suspected of having committed an offense, if this decision to finish, in accordance with the national law of that state, does not definitively extinguish the criminal action and thus does not constitute an impediment to a new criminal prosecution for the same acts.⁴

The applicability of the non bis in idem principle assumes that the material facts and the defendant must be the same in both proceedings before both courts.⁵

The non bis in idem principle applies to proceedings in which further prosecution is blocked, such as the procedure in which the prosecutor ended the criminal action without the involvement of any court, once the accused has fulfilled certain obligations and, in particular, paid an amount of money determined by the competent authority. With regard to the notion of a final judgment, the court stated that if, as a result of criminal proceedings, the public action was definitively finished, it must be held that it had been given in respect of the person concerned and the facts imputed to him a final judgment within the meaning of article 54 of the Convention implementing the Schengen Agreement.

The relevant criteria for the application of the article of the Convention implementing the Schengen Agreement is the identity of the substantive acts, understood as the existence of a set of facts inextricably linked, regardless of the legal classification given to those facts or the protected legal interest. The national court is the one that must assess whether the degree of identity and connection between all the real circumstances to be compared is such as to allow the finding that these are "the same facts" within the meaning of art. 54 of the Convention.⁶

The non bis in idem principle written in article 50 of the Charter of Fundamental Rights of the European Union does not stop a member state from imposing, for the same acts of non-compliance with value added tax reporting obligations, successively a tax and a criminal penalty, in so far as the first sanction is not of a criminal nature, which must be verified by the national court.⁷

The jurisprudence of the European Court of Human Rights found that there was a violation of the principle non bis in idem, in which the defendant was previously sanctioned by the court for minor offenses with a fine for violating the Narcotics Abuse Prevention Act and was subsequently

³ Hotărârea Curții din data de 10 martie 2005-Cauza C-469/03 Filomeno Mario Miraglia, Repertoriul jurisprudenței, 2005 I-02009, paragraf final (www.curia.europa.eu/25.03.2020);

⁴ Hotărârea Curții din data de 22 decembrie 2008 Cauza Vladimir Turansky c/a Austriei C-491/07 - Repertoriul jurisprudenței, 2008 I-11039, paragraf final (www.curia.europa.eu/25.03.2020);

⁵ Hotărârea Curții din data de 28 septembrie 2009- Cauza Gasparini c/a Spaniei C-467/04 - Repertoriul jurisprudenței, 2006 I-09199, paragraf final (www.curia.europa.eu/25.03.2020);

⁶ Hotărârea Curții din data de 10 martie 2005- Cauza Kraaijenbrink c/a Belgiei C-367/05- 2007 I-06619, paragraf final (www.curia.europa.eu/25.03.2020);

⁷ Ordonanța Curții Europene a Drepturilor Omului din data de 7 mai 2013 - Cauza Fransson c/a Suediei, C-617/10, paragraf nr.117, (www.jurisprudentacedo.com, consultat la data de 12.04.2020);

definitively sentenced for possession of the same substance to a suspended sentence and this even if in this criminal case, the constitutional court ruled that a double sanction is allowed by national law.⁸

The European Court of Human Rights has ruled that there is a violation of the non bis in idem principle if the accused has been criminally punished by a fine for a minor tax fraud offense - the use of a tax permitted more permissively than diesel, without authorization, and was subsequently sanctioned by the Motor Vehicle Administration for the same act which this time violated the Fuel Taxation Act.⁹

The European Court of Human Rights has ruled that paragraph 1 of Article 4 of Protocol 7 to the Convention applies not only if there are two convictions for the same act, but also if a person is prosecuted twice for the same act. The Court rejected the defendant's complaint as inadmissible, given that the national authorities, the investigating judge in both cases, stopped the second trial as soon as they learned of the existence of the first decision, acknowledging the breach of the non bis in idem principle.¹⁰

The Court of Justice of the European Union subjects the application of the principle non bis in idem to the triple condition of identity: of the facts, the unity of the offender and the unity of the protected legal interest.

"The same facts", however, from the content of art. Article 54 of the Convention implementing the Schengen Agreement refers only to the nature of the contested acts and not to their legal classification. As long as art. 4 of Protocol no. 7 ECHR and art. 14 par. 7 of the International Covenant on Civil and Political Rights uses the term "crime", the criterion of legal classification of facts is relevant, as a precondition for the applicability of the principle non bis in idem. However, the criterion of identity of the protected legal interest may not be applicable, as it may be different from one state to another.

In conclusion, the same person cannot be sanctioned more than once for a unique form of illegal conduct designed to protect the same legal values.

National judicial practice

Based on the above premises, I will apply all these allegations in a case brought before the court of the Romanian court in which investigations were carried out for committing smuggling crime.

Specifically, the Cluj Court of Appeal was notified of the request for settlement of the appeal declared by the defendant D.M. I. against the criminal sentence pronounced by the Baia Mare Court, in the case in which the defendant was convicted for committing the crime of smuggling, prev. of art. 270 paragraph 3 of Law no. 86/2006, invoking the incidence of the principle non bis in idem, as long as a misdemeanor sanction was first applied to the defendant for the same deed, so that the application of a new sanction, of a criminal nature, would violate the the analyzed principle.¹¹

In order to analyze non bis in idem principle incidence, I consider that the following aspects should be examined:

- if the first sanctions applied to the defendant were of a criminal nature;
- if the crime for which the defendant had a trial was the same - the analysis of "idem";
- if there was a duplication of procedures - the analysis of "bis".

⁸Hotărârea Curții Europene a Drepturilor Omului din data de 18 octombrie 2011- cauza Tomasovic c/a Croației, concluzii www.jurisprudencedo.com, consultat la data de 12.04.2020);

⁹ Hotărârea din data 16.Iunie 2009 cauza Ruotsalainen c/a Finlandei; www.jurisprudencedo.com, consultat la data de 12.04.2020);

¹⁰Hotărârea din data de 3 octombrie 2002 cauza Zigarella c/a Italiei; www.jurisprudencedo.com, consultat la data de 12.04.2020);

¹¹Hotărâre nr. 1595/2016 din 21/12/2016 - Penal -Curtea de Apel CLUJ - Secția penală (www.lege5.ro consultat la data de 25.01.2020);

If the first sanctions were of a criminal nature

It was stated that the notion of "criminal procedure" in the text of art. 4 of Protocol 7 must be interpreted in the light of the general principles on the terms "accusation in criminal matters" and "punishment".¹²

The Court has established three criteria, known as the "Engel criteria" which must be taken into account in determining whether or not there is a "accusation in criminal matters": the legal classification of the offense in national law, the nature of the offense and the severity of the punishment (the last two criteria being alternative and not necessarily cumulative.)

In the case of A.A. against Romania¹³ ECHR ruled that a misdemeanor fine applied under Law no. 61/1991 has a criminal character, the procedure in question can be assimilated to an accusation in criminal matters.

In applying these criteria in the present case, the appellate court held that the fine was imposed on the defendant DMI under the general legal provisions applicable to all citizens and requiring compliance with legal provisions in the sense of not possessing property without documents of origin. , intended for subsequent marketing.

Very important in this case is the fact that the defendant was initially given a warning for the contravention referred to in art. 4 para. 1 of Law no. 12/1990, on 19 November 2012 (for the deed committed on 10 October 2012), and subsequently one month later on 3 January 2013 (for the deed committed on 19 December 2012) for the same contravention the sanction of a fine of 500 lei.

These conclusions justified the court of appeal to assess that the sanction applied has a criminal character, in accordance with art. 6 of the Convention, thus being in the presence of a criminal accusation, within the meaning of art. 4 of Protocol no. 7 ECHR.

If the crime for which the defendant had a trial was the same - the analysis of "idem"

It must be examined whether the offense for which the defendant was convicted by the court of first instance is essentially similar to the administrative contravention for which he was previously sanctioned.

The Court of Appeal ruled, in essence, that the act of defendant D.M.I. on 10 October 2012 was initially classified as a contravention in the sense that it was noted in the report from 19 November 2012 that he carried a bag of smuggling cigarettes, being sanctioned with a warning for the act referred to in art. 4 para. 1 of Law no. 12/1990.

Through the report from 3 January 2013, the defendant was sanctioned for contravention because on 19 December 2012 he could not prove the origin of the smuggled cigarettes, the deed concerned being included in art. 4 para. 1 of Law no. 12/1990.

Subsequently, through the indictment of the Prosecutor's Office attached to the Baia-Mare Court on 15 December 2014, the defendant D. M. I was sent to trial for committing the crime of smuggling prev. of art. 270 paragraph 3 of Law no. 86/2006 for the fact that between 10 October 2012 and 4 January 2013, he had a large quantity of cigarettes on him, knowing that they came from smuggling, which he purchased in order to resell them at a higher price, the damage caused to the state budget being of 7,362 lei to which are added interests and penalties.

Specifically, the solutions ordered by the state authorities had as object the same action of the appellant defendant, the same behavior which, however, received different qualifications (crime or misdemeanor).

From the summary of the existing approaches in the jurisprudence of the European Court of Human Rights regarding the criterion of the analysis of the "idem" element, I have concluded that the court took into account:

- the same conduct on the part of the accused, regardless of his legal qualification;

¹² art. 6 și 7 din Convenția Europeană a Drepturilor Omului;

¹³ Hotărârea Curții Europene a Drepturilor Omului din 4.10.2007 (www.jurisprudencedo.com, consultat la data de 12.04.2020);

- the fact that the same conduct may give rise to several offenses which may be tried in separate proceedings
- emphasis on the "essential elements" of the two offenses.

In an attempt to harmonize these different approaches that have emerged regarding the analysis of the "essential elements" of the two crimes, the ECHR considered that art. 4 of Protocol 7 is to be understood as prohibiting the prosecution or trial of the second offense, in so far as it arises from identical facts or facts which are substantially the same.

From this perspective, I consider that the appellate court considered that both with regard to the sanctioning of the defendant and with regard to his criminal conviction, the hypothesis of the existence of the same criminal act was identified.

If there was a duplication of procedures - the analysis of "bis"

In the content of art. 4 of Protocol no. 7 of the ECHR, the legislator did not limit himself only to the right not to be punished twice, but also extended to the right not to be prosecuted or tried twice. The stated legal text applies even when the person has been prosecuted only in a procedure that has not ended with a conviction.

In this sense, the ECHR ruled that the purpose of art. 4 of Protocol no. 7 is to prohibit the repetition of a criminal proceeding that has been concluded by a final decision. In the approach well established in the jurisprudence of the ECHR and according to the Explanatory Report of Protocol no. 7, which refers to the European Convention on the International Value of Repressive Judgments, a "decision is final" if, in the traditional expression, it has acquired the force of *res judicata*.

This is the case where it is irrevocable, when no additional ordinary remedies are available or where the parties have exhausted those remedies or allowed the time limit for appeal to expire without their use. On the other hand, extraordinary remedies, such as a request to reopen proceedings, are not taken into account in determining whether the proceedings have reached a final conclusion.¹⁴ Although these remedies are a continuation of the first procedure, the "final" nature of the decision does not depend on their use.

I consider that this argument is not in opposition to the provisions of paragraph 2 of art. 4 of the Protocol, according to which the recognition of the principle *non bis in idem* does not prevent the reopening of the process, according to the law and criminal procedure of the respective state, if new or recently discovered facts or a fundamental defect in the previous procedure are likely to affect the decision.

In view of the above, I consider that the appellate court correctly held that the facts for which the defendant was sent to trial and which were retained in the recitals of the first instance sentence are precisely those for which the defendant he had already been sanctioned for a misdemeanor, leading to a doubling of the proceedings and sanctions against him.

In accordance with art. 4 of Protocol 7 of the ECHR, which enshrines the right not to be tried or punished twice, the ECHR held that administrative sanctions with a reduced amount fall within the scope of criminal matters, even in the absence of a mechanism to transform the fine into a custodial sentence.¹⁵

The Court of Appeal considered that the application of sanctions through the two reports can be considered to have a criminal character, in the sense that the Convention gives to this notion, there being an identity of facts between those at the origin of the sanction and those that generated the criminal procedure against DMI regardless of the legal definition that domestic law gives to the contravention, respectively to the crime.

¹⁴ Hotărârea Curții Europene a Drepturilor Omului în cauza Nikitin, par. 39 (www.jurisprudencedo.com, consultat la 12.04.2020);

¹⁵ Hotărârea din data de 01.02.2005 cauza Ziliberberg contra Moldova, capitolul II, par. 35(www.jurisprudencedo.com consultat la 12.04.2020)

The Court of Appeal held that there was therefore a double judicial proceedings against the defendant, given that the criminal proceedings had been preceded by the defendant's misdemeanor sanction and in accordance with national law and European provisions, a person sanctioned with a misdemeanor cannot be investigated for a crime using the same act.

In these conditions, the court admitted the appeal declared by the defendant D. M. I. against the criminal sentence pronounced by the Court, fully annulled the appealed criminal sentence and judging again the case, completed the criminal proceedings against the defendant.

I consider that the arguments presented regarding the violation of the non bis in idem principle can only have as a consequence the situation of the existence of a case that makes the criminal action devoid of object, fact for which I consider that the solution ordered by the court of appeal is legal and timely.

Conclusions

In conclusion, against a person who has committed an illegal act of smuggling definitively completed with a criminal procedure by sanctioning him with a contravention fine, a new criminal procedure can no longer be opened which will materialize in the pronouncement of a criminal conviction for committing the same act for which she had previously been definitively sanctioned.

Therefore, the final report by which a contravention fine was applied has, according to the criminal law, the legal force of a final decision.

BIBLIOGRAPHY

1. Legea nr.302/2004 privind cooperarea judiciară internațională în materie penală, republicată în Monitorul Oficial al României, Partea I nr. 441/27 mai 2019, cu modificările și completările ulterioare;
2. Lege nr. 86/2006 privind Codului Vamal al României publicată în Monitorul Oficial al României nr. 350 din 19 aprilie 2006;
3. Convenția europeană privind transferul de proceduri în materie penală, adoptată la Strasbourg la 15 mai 1972, ratificată prin Ordonanța nr. 77/1999 publicată în Monitorul Oficial al României nr. 420 din 31 august 1999;
4. Hotărâre nr. 1595/2016 din 21/12/2016 - Penal -Curtea de Apel CLUJ - Secția penală;
5. Hotărârea Curții din data de 10 martie 2005-Cauza C-469/03 Filomeno Mario Miraglia, Repertoriul jurisprudenței, 2005 I-02009;
6. Hotărârea Curții din data de 22 decembrie 2008 Cauza Vladimir Turansky c/a Austriei C-491/07 - Repertoriul jurisprudenței, 2008 I-11039;
7. Hotărârea Curții din data de 28 septembrie 2009- Cauza Gasparini c/a Spaniei C-467/04 - Repertoriul jurisprudenței, 2006 I-09199;
8. Hotărârea Curții din data de 10 martie 2005- Cauza Kraaijenbrink c/a Belgiei C-367/05- 2007 I-06619;
9. Hotărârea Curții Europene a Drepturilor Omului din data de 18 octombrie 2011-cauza Tomasovic c/a Croației;
10. Hotărârea din data 16.Iunie 2009 cauza Ruotsalainen c/a Finlandei;
11. Hotărârea din data de 3 octombrie 2002 cauza Zigarella c/a Italiei;
12. Hotărârea Curții Europene a Drepturilor Omului din data de 8 iunie 1976 cauza Engel c/a Olandei,
13. Hotărârea Curții Europene a Drepturilor Omului din 4.10.2007;
14. Hotărârea Curții Europene a Drepturilor Omului în cauza Nikitin;
15. Ordonanța Curții Europene a Drepturilor Omului din data de 7 mai 2013 - Cauza Fransson c/a Suediei, C-617/10;
16. www.curia.europa.eu;
17. www.lege5.ro;
18. www.jurisprudencedo.com.

THE IMPACT OF THE 2019-2020 CORONAVIRUS PANDEMIC ON THE ENVIRONMENTAL ADMINISTRATION

Cristina M Kassai

PhD Student, "Andrei Rădulescu" Legal Research Institute of Romanian Academy, Bucharest

Abstract: The socio-economic impact of the 2019-2020 coronavirus pandemic has had far-reaching consequences, causing the largest global recession in history, with more than one-third of the global population being affected by the restrictions imposed in order to combat the spread of the virus. The strict measures taken in the context of the pandemic had numerous effects on the environment and implicitly on the administration of the environment. Restrictions on travel have led to a reduction in air pollution, due to a significant reduction in carbon emissions.

Since its first celebration in 1970, Earth Day gave a voice to environmental issues, and is credited with the creation of the U.S. Environmental Protection Agency and the passage of the Clean Air, Clean Water, and Endangered Species Acts.

Since its establishment, the Environmental Protection Agency (EPA) has adopted its environmental management regulations in accordance with the socio-economic developments. Based on a request from businesses, the Environmental Protection Agency (EPA) has decided an extended relaxation of environmental regulations in response to the coronavirus pandemic, allowing factories to determine on their own whether they are able to meet the legal requirements for air and water pollution reporting.

Keywords: Socio-economic impact, coronavirus pandemic, environmental administration

1. HISTORICAL LANDMARKS OF FLU OUTBREAKS

Globalization is today's reality facing the current global economy. It seems to be the only road, obviously one-way, on which the driven of today's society travel: economy, finance, culture, politics and religion. The orientation of today's man towards innovation, mobility, capitalization of opportunities, permanent change is the support of the development of globalization.

The world is more crowded, more connected and the worlds of humans and animals are increasingly converging. There has always been a threat of a new pandemic, considering all the scientific documentations. A serious pandemic as the 1918 one could result in tens of millions deaths, infection in 20-30% of global population, potential disruption of transportation and supply chains (food, energy, medical supplies), potential disruption of healthcare services and high economic costs.

Starting in December 2019, in the district of Wuhan, China, another coronavirus started appearing in human beings. It has been named Covid-19, an abbreviated type of "coronavirus of 2019." This new infection spreads unbelievably immediately between individuals, because of its newness, in light of the fact that nobody had Covid-19 until 2019. While it was at first observed to be an epidemic in China, the infection spread worldwide in months. The World Health Organization proclaimed Covid-19 a pandemic in March 2020.

With the coronavirus pandemic, individuals everywhere throughout the world have become increasingly mindful of the accepted procedures during a pandemic, from cautious hand-washing to social separating. Nations over the world proclaimed compulsory stay-at-home measures, shutting schools, organizations, and open spots. Many organizations and a lot progressively free analysts started taking a shot at tests, medicines, and immunizations. The push for humankind to endure the pandemic turned into the essential worry on the planet.

The result of the Covid-19 pandemic is difficult to foresee, yet we can gain from pandemics in history. These are our instructors – the Spanish influenza, the AIDS pandemic, and the sky is the limit from there.

The Spanish influenza of 1918-1920 was one of the greatest human catastrophes ever. It contaminated 33% of the individuals on Earth—from the most unfortunate outsiders of New York City to the lord of Spain, Franz Kafka, Mahatma Gandhi and Woodrow Wilson. Be that as it may, regardless of a loss of life of somewhere in the range of 50 and 100 million individuals, it exists in our memory as a reconsideration to World War I.

In her book, *"Pale Rider: The Spanish Flu of 1918 and How It Changed the World"*, Laura Spinney follows the 1918 pandemic to uncover how the infection traversed the globe, uncovering humankind's powerlessness and scrutinizing our inventiveness. As socially noteworthy as both universal wars, the Spanish influenza modified worldwide legislative issues, race relations and family structures, while spurring development in medication, religion and expressions of the human experience. (Spinney, 2018)

Drawing on the latest research in history, virology, epidemiology, psychology and economics, the author masterfully recounts the little-known catastrophe that forever changed humanity. The year 1918 associated with the ending of World War I, otherwise called the Great War was likewise the start of another worldwide calamity that would claim a greater number of lives than both World War I and World War II together.

The history of flu outbreaks, including the Spanish flu, starting from the first probable recorded episode of influenza portrayed by Hippocrates in 412 bc up to the present time are indicating us that the same conditions necessary to permit such a worldwide pandemic to develop and affect the world exist today and are significantly increasingly predominant. (Spinney, 2018)

2. THE IMPACT OF THE CORONAVIRUS PANDEMIC ON THE ENVIRONMENT

The impact of the coronavirus pandemic has spread rapidly in all areas of activity. As far as the impact on the environment is considered we need to draw the attention on the facts resulted from the governmental imposed rules: more than half of the world's population is in self-isolation, many businesses have shut down, planes fly much less, public transport has been significantly reduced. Regarding the traffic of cars, we have noticed that there were no more traffic jams and also very few cars on the streets. The situation generated by the coronavirus pandemic has helped to reduce transport demand and, as a result, emissions into the atmosphere have decreased. According to experts, the pandemic, although temporary, stopped human activity, transport, industry and consumption, but this is just a respite from nature, a breath of fresh air, because in the future everything will start to return to its natural course.

In an interview with Nation News, the Russian environmentalist, who is a representative of the Green Patrol Organization, Roman Pukalov, assessed the impact of the coronavirus pandemic on the Russian environment, emphasizing the benefits. *"The factories were closed and the streets emptied, as a measure by the authorities to stop the spread of the coronavirus. Residents were also isolated in their homes, and many cities were sealed in a desperate attempt to stop the infections. Although the world economy seems to have slowed down because of this, there is also an unexpected beneficiary of this economic and industrial contraction - the Planet."*

Ecological education is a necessary theme not only for students, but for all people who have contributed to the degradation of the environment. (Patricia Birnie, 2009) At present, mankind finally noticed the existence of the ecological crisis. An important role in solving environmental problems belongs to the education system. This means that there is a need for massive environmental education to create an ecological culture of personality and society. An ecological education of the population involves all levels of education, starting with the preschool, where the principles and behavioral habits are grounded, which in the future is expressed by love and respect for nature, towards other people and towards oneself. (Gumovschi, 2018)

The current ecological situation in the world has become catastrophic. A primary concern of states is the rational use of natural resources, not only in the interests of humans but also of nature.

Everyone on the planet Earth needs a minimum of ecological knowledge to make their ecological behavior appropriate. Solving such a task is only possible in the formation of a new type of thinking, namely, ecological, as well as the education of an individual / personal ecological culture. (Priour, 2016) The current environmental concept has a dynamic character that seeks to know, analyze and track the operation of protected systems throughout their complexity. (Comănescu, 2017)

Under the pandemic the number of days with good air quality has increased. The air has become cleaner around the globe. Satellite images released by NASA and the European Space Agency show a significant decrease in nitrogen dioxide emissions in all metropolises of the world. The cloud of toxic gas visible over large industrial centers has almost disappeared after these two months of quarantine. (Pukalov, 2020)

3. RELAXING ENFORCEMENT OF ENVIRONMENTAL REGULATIONS DURING THE 2019-2020 CORONAVIRUS PANDEMIC

The impact of the 2019-2020 coronavirus pandemic on the environmental administration is defined by the decision of the United States Environmental Protection Agency (EPA) to temporarily relax enforcement of environmental regulations and fines during the outbreak, permitting power plants, factories and other facilities to determine for themselves if they can meet legal requirements on reporting air and water contamination.

The relaxed regulations allowed them to more efficiently distribute fuel during the outbreak, but also influenced companies' actions in a large range of industries, including tech. The move comes amid an influx of requests from businesses for a relaxation of regulations as they face layoffs, personnel restrictions and other problems related to the coronavirus outbreak.

The Environmental Protection Agency said it would not look for punishments for noncompliance with checking and announcing that are the result of the COVID-19 pandemic, yet that it despite everything anticipates public water systems to provide safe drinking water. The agency is focused on securing human wellbeing and the environment, however perceives the difficulties coming from efforts to protect workers and the public from the coronavirus may directly impact the ability of regulated facilities to meet all government administrative requirements, as Andrew Wheeler has stated, the Environmental Protection Agency administrator¹.

The policy sets new rules for organizations to screen themselves for an unsure timeframe during the outbreak and says that the agency won't issue fines for infringement of certain air, water and unsafe waste-detailing necessities. The order asks companies to "act responsibly" if they cannot currently comply with rules that require them to monitor or report the release of hazardous air pollution. Organizations should "minimize the effects and duration of any noncompliance" and keep records to report to the agency how Covid-19 restrictions kept them from meeting pollution rules. Companies are regularly required to report when their manufacturing plants release certain levels of contamination into the air or water. (Friedman, 2020)

Contingent upon how the strategy is completed and to what extent it endures, it might affect the work of tech companies that are creating tools to measure air pollution or the focus on ecological checking and consistence. In July 2019, information discharged by the Environmental Protection Agency (EPA) demonstrated that the quantity of unhealthy air days in major U.S. cities had expanded in the course of recent years, even as joined discharges of significant air toxins fell. Critics state that the strategy won't just outcome in more contamination, yet in addition make it difficult to completely assess the environmental damage. (Shu, 2020)

Environmental groups and other officials described the policy as an unprecedented relaxation of rules for petrochemical plants and other major polluters. A former administrator of the Environmental Protection Agency (EPA) called this action as being "*an open license to pollute.*"

¹ **Andrew R. Wheeler** (born December 23, 1964) is an American attorney and serves as the 15th administrator of the United States Environmental Protection Agency (EPA). He was confirmed for the position on February 28, 2019.

According to the statement, the official considers that while individual companies might need flexibility, this directive is nothing short of an abject abdication of the agency's mission to protect our well being. Some observers defended the action, considering that the measure taken did not give companies a free pass to pollute, but rather provided guidance in a challenging situation where many industries are facing unique circumstances.

Agency authorities said the new approach loosens up consistence for observing and detailing just with the goal that facilities can focus on guaranteeing that their contamination control hardware stays safe and operational.

CONCLUSIONS

The complex reality generated by globalization has its rapid branching effects in a context generated by a pandemic. History has revealed to us that these conditions for the appearance of a pandemic can always be reconstituted in today's reality, generating a situation full of uncertainties until the restoration of the world order with which we are used to.

The extent to which we are affected by globalization is a question with many answers, but what we can learn from these humanitarian crises is that today's society should move towards a more human-faced globalization.

The socio-economic impact of the 2019-2020 coronavirus pandemic has had far-reaching consequences, causing the largest global recession in history. The unexpected beneficiary of this economic and industrial contraction is the Planet, more days with good air quality, as consequence of the isolating measures taken in a desperate attempt to stop the infections. Relaxing enforcement of environmental regulations was an environmental administration tool taken during the outbreak, based on a request from businesses.

BIBLIOGRAPHY

- Comănescu, M. (2017). Creșterea responsabilității față de mediu .
- Duplantier, D. (2018). 10 Simple Ways to Protect the Environment on Earth Day. Earth Day org. (2018). *Earth Day org*. Retrieved from <https://www.earthday.org>
- EPA. (2018). *EPA*. Retrieved from <https://www.epa.gov/aboutepa/our-mission-and-what-we-do>
- EPA Journal . (1985). The Birth of EPA. (November).
- Gumovschi, A. (2018). Rolul educației ecologice ca un factor-cheie al soluționării problemelor de mediu în secolul XXI.
- Nixon, P. (1970). *Reorganization Plan No.3 of 1970*.
- Olsen, T. D. (2010). *Transitional Justice in the Balance: Comparing Processes, Weighing Efficacy*. Washington: United States Institute for Peace.
- Patricia Birnie, A. B. (2009). *International Law and the Environment*. Oxford.
- Prieur, M. (2016). *Droit de l'environnement, Dalloz, 2016*. Dalloz.
- Robert, J. (2004). *Environmental Policy*. London.
- Smith-Cannoy, H. (2012). *Insincere Commitments: Human Rights Treaties, Abusive States and Citizen Activism*. Washington: Georgetown University Press.
- Stuart Bell, D. M. (2013). *Environmental Law*. Oxford.
- Thieffry, P. (2011). *Droit de l'environnement de l'Union*, .Bruylant.

A LOGICAL ANALYSIS OF THE CONCEPT OF ECONOMIC INEQUALITY

Gabriela-Mariana Ionescu

PhD Student, School of Advanced Studies of the Romanian Academy

Abstract: The paper aims to perform a logical analysis of the concept of economic inequality, especially from the followings perspectives: a) the generative mechanism of the economic inequality; b) feedbacks and feedforwards related to the economic inequality; c) statistical errors in measuring the economic inequality – especially from the point of view of individuals moving among intervals of economic inequality; d) the natural vs. cultural determination of the economic inequality. The main conclusion of the research is that the economic inequality is inevitable in arising but manageable in acting. The manageability of the economic inequality must be done from the social justice purpose.

Keywords: economic inequality, feedback, feedforward, logics, social justice.

JEL Classification: B41, D31, P16.

1. Introduction

The concept of economic inequality is claimed by almost all the social sciences, from Moral Philosophy, to Economics, passing through Social Psychology, Anthropology, and Sociology. Of course the proximal genus is the concept of social inequality, which leads us directly to the theory of justice. Indeed, the social justice is the discipline the most interested and involved in the concept of economic inequality. The greatest economists couldn't avoid the concept, even if the positioning adopted by them have swept the theoretical territory from qualifying it as a misfortune (Marx or his current pupil Piketty) (Piketty, 2013) till qualifying it as a luck (Hayek, 2011), Elster (Elster, 2013). Although the philosophical perspective regarding the economic inequality is the most appropriate approach to understand and socially applying it, in the present paper we will adopt a logical perspective, based on the following reasons: a) logical approaching of the social concepts are quite rare; regarding the social justice, probable the most known scholars in the matter are John Rawls, Robert Nozick and James Buchanan (Buchanan & Tullock, 2010); b) logical approaching of the concept of economic inequality could put into evidence features which no other approaching could do; c) logical approaching of this concept could suggest certain elements of public policy to manage the economic inequality phenomenon.

2. About the generative mechanism of economic inequality

The economic inequality occurs, of course, in the economic process. In our opinion there are three causal factors involved in the genesis of economic inequality: a) inequality of the potential merit; b) inequality of the actual (that is, objectified) merit; c) the social injustice. The first factor is objective, the second is subjective (idiosyncratic), and the third is institutional. I'll briefly examine every of them.

(a) inequality of the potential merit

By merit must be understood a dexterity, either physical or intellectual (the artistic dexterity is considered of intellectual type) or a talent, no matter its kind, to perform an activity. Such a merit could be native or gained by instruction or be exercising. What is important is the fact that the merit has a potential character, which means that it could be used for performing a certain activity and, consequently, for obtaining a result but, in fact, such an activity is not triggered and such a result was not obtained yet. The individuals born with very different potential capabilities regarding the merit as following: different inclinations, different attitudes, different intellectual powers, different talents, and so on. During their life, the native differences are usually increased (although, it is

possible, also, be reduced, but generally here acts a positive feedback, that is, what differs will differ more). So, we have two basic or „standard” sources (excluding the accidents) which contribute to introduce differences in the potential merit among individuals: a) the hazard driving the birth; b) the influence of education, of social inter-actions (Elster, 2013), and, of course, again, the hazard of life itself. The question which can be put is: why the initial differences increases rather than reduces? Is there a „law” here? In fact, the answer is yes, there is a „law”, namely there is the process of hubing. Let’s describe it a little bit.

A hub is a node into a network which happens to accumulate more connections (arcs among nodes) than other nodes. Such a dominance of a node could, of course, be planned in the network, but it could emerge by hazard as well. The process by which a node becomes dominant regarding the share of connections in the network, and, in addition, this dominance is auto-catalysing, we’ll call it a *hubing process*. A roughly algebraic illustration of the hubing process could be as followings.

- N_t : the network at the moment t
- n_t^i : the node i at the moment t , so $n_t^i \in N_t$, for $i = \overline{1, q}$
 - P_t : the probability distribution of a new connection (arc) from or to nodes within network, at the moment $(t + 1)$, that is:

$$P_t = \begin{pmatrix} n_t^1 & n_t^2 & \dots & n_t^q \\ p_t^1 & p_t^2 & \dots & p_t^q \end{pmatrix}, \text{ where } \sum_{i=1}^q p_t^i = 1$$

- be the node \tilde{n}_t^k , so $p_t^k = \max_i(p_t^i)$
- the „law” of hubing process is: $p_t^k = \max_i(p_t^i) \rightarrow p_{t+1}^k = \max_i(p_{t+1}^i)$ for any t

This means, once a node has more connections, it will have more and more connections compared with the others nodes in that network, based on the mentioned „law” of hubing process. We have here a species of positive feedback.

So, once an inequality of potential merit occurs, that inequality will naturally tend to increase, consequently, it could be said the inequality of potential merit is self-sustainable.

(b) *inequality of the actual merit*

By actual merit must be understood that potential merit which was already objectified through an action – physically, verbally, attitudinally or in no matter what way, so that objectifying can be recorded and even measured by the members of community. In fact, many scholars calls as merit the actual merit only (Rawls, 2011). From logical point of view, we are interested by the relationship between the dynamics of the potential merit and the dynamics of the actual merit. In this context, we provide the followings considerations:

- the actual merit could be bigger or smaller that the potential one, because the contextual conditions in which the potential merit is exerted;
- so, the inequality from the potential merit perspective generally is different form the inequality from the actual merit perspective;
- while the potential merit is under the positive feedback mechanism, the actual merit works under both positive and negative feedbacks (this subject will be approached further);
- the possibility of the actual merit inequality to oppose to the potential merit inequality constitutes, in fact, the reason for which some scholars think the economic inequality is beneficial for all the members of the society.

(c) *social injustice*

By social justice, generally must be understood that social institutional (i.e., codified) device which is aimed to ensure the lack of prejudices for individuals or to correct a detrimental situation in which individuals got. There are two kind of social justice – commutative social justice, which prevents the prejudices occurring, and the distributive social justice, which corrects the occurred prejudices. From the point of view of the economic inequality, both the kinds of social justice are significant and contribute to the dynamics of that inequality. To be mentioned that the social injustice happens when either the objectives of the commutative social justice or of the distributive

one fail. This means that the social injustice (or social justice, after the case) are applicable on the actual merit only, not on the potential one. Figure 1 tries to comprise the generative mechanism of the economic inequality based on the three causal factors just discussed.

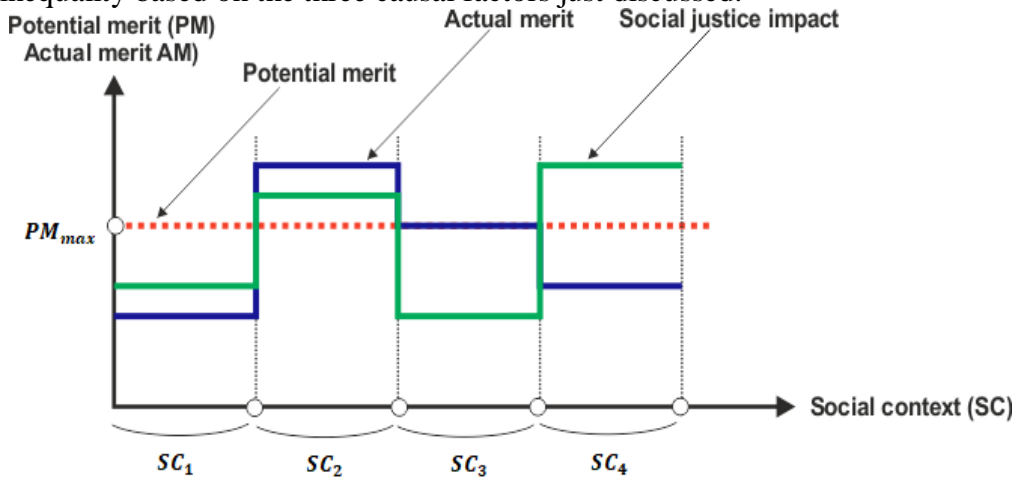

Figure 1. The three factors of economic inequality – combined influences.

Source: author.

3. Feedbacks and feedforwards in the economic inequality

The economic inequality comes both from past and from the future. From the past it comes thanks to the potential merit, while from the future it comes thanks both to the actual merit and to the social injustice. How that? The way in which the potential merit leads to economic inequality was been already explained before. Regarding the coming of the economic inequality (or its increasing) from the future requires some comments:

- an individual takes decisions today which, in fact, provides effects tomorrow. If his/her decision is wrong, when the gain brought by it is less than planned, consequently, ceteris paribus, the economic inequality could grow;
- generally, the future influences the economic inequality through the anticipations made regarding the kinematics of the economic inequality itself. For example, if an individual anticipates that the economic inequality will decrease anyway, the his/her diligences to get results such that the economic inequality decreases, also decrease – this is the content of the concept of moral hazard, which can affect the trajectory of the economic inequality conditioned by the future;

So, from another perspective, the economic inequality comes from the past through the negative feedbacks, it comes from the present through positive feedbacks (or by the hubing process), and comes from the future through feedforwards (anticipations of, rather expectations – NB: the difference between anticipation, either rational or adaptive, and expectation is the following: the anticipation is logically inferable from an accepted model of rationality, while the expectation is simply a subjective desirability or feeling). Figure 2 suggests the general mechanism of the temporal dependences evoked.

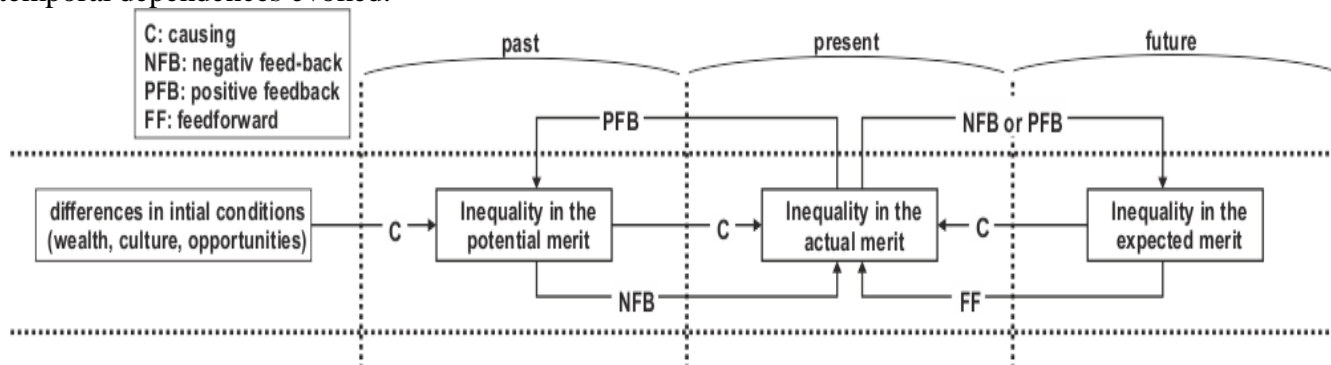

Figure 2. Past, present, and future in economic inequality dynamics.

Source: author.

4. Statistical possible errors in measuring the economic inequality

To manage, from the public policy perspective, the economic inequality implies to observe, record, and measure its the level, structure, and dynamics, both in space and in time. In autor's opinion, some conceptual and methodological risks could arise in such a process. Some of them will be identified and examined below.

4.1. What is the economic inequality?

We have seen before that the inequality (James, 2016) among individuals is inherent for many objective, subjective, and institutional reasons and causes. In the same way, it was been shown that economic inequality is inherent and, as some scholars argue, maybe beneficial for the individual and for the society. So, what should we consider as economic inequality? The question is primarily conceptually relevant, but it is also of methodological and even instrumental signification. We'll do below some considerations about the issue:

- economic inequality as inherency can take a given (accepted) value, under which it is not considered a problem to be solved;
- such a value is culturally depending – for example, in a castes organized society, the economic inequality, even of a high or very high degree, is considered normal (or, if the society is also religious, done by Divinity); even in a dictatorial society in which rudiments of democracy still exist, a high economic inequality could be considered as immutable;
- so, to constitute a problem for individuals and for the public power, the economic inequality must appear in a free and democratic society, where the values as freedom, equality of chances and so on, are powerful and guaranteed by the state;
- in such a society, still remains a question to be answered: what is the level at which the economic inequality is assessed as „non-natural” and, consequently, should be reduced?

4.2. What must be measured when the economic inequality is intended to be measured?

The economic inequality is a concept. In order to be measured, this concept must be assigned to an indicator (either qualitative or quantitative – the best solution is to design a quantitative one, for obvious reasons). The question is that there are many candidates for such an indicator. Let's inventory a few:

- the current nominal income – for example, the current nominal wage or salary. The problem with such an indicator is that the inequality based on it could be temporary. So, what is the temporal interval (duration) for which the persistence of the inequality give as the (scientific or moral) right to state that there is an economic inequality? We have here a very important question which must be answered;
- the nominal wealth – for example, the monetary expression of the nominal wealth. The problem with such an indicator is the wealth could be simply a legal heritage (the issue if the heritage itself is moral is another controversial subject still discussed by lawyers, philosophers, and political decision makers, but it will be ignored here). One could say: the economic inequality based on wealth is economic inequality no matter how that inequality has emerged. Such a position is not okay, because, in a sense, the individual (or the family) assessed as being rich over the degree of the economic inequality is not (directly) guilty for that, while, in another sense, that individual (or family) has no actual merit to hold such a wealth.

Here we must have a clear position. Our position can be described as followings:

- it no matters if the economic inequality (measured in a way) is great or small, based on the criteria accepted by the society in case;
- it matters, however, if:
 - that economic inequality is the result of fraud (of course, in the normative framework of the analysed society, not in the abstract);
 - that economic inequality has, after a threshold, negative consequences for the other individuals or at the society level;
 - that economic inequality is evidently governed exclusively by positive feedbacks (in other words, if that economic inequality is not self-testable regarding its dynamics). As it is well known, the absence of the self-testability in a free and democratic society authorises the state to intervene and to apply the required negative feedback (either discretionarily or by institutionally implementing of certain automatic stabilizers or distabilizers after the case).

In the most general case, our position implies the state intervention through the intermediation of distributive social justice.

4.3. Economic inequality of the society or my economic inequality?

From the psychological point of view, the economic inequality exists for the individual only, although, at the society level, a coefficient of the economic inequality can always be calculated. In fact, the economic inequality at the society level doesn't do else than share the society into two (sometimes three) social classes from this criterion: the disadvantaged class vs. the advantaged class, that is, the social class with averagely high income (or wealth, depending from the indicator chosen to measure the economic inequality) vs. the social class with averagely low income. Here, some questions arise from the logical point of view:

- let's presuppose you are included into the disadvantaged class, but you have an income more than the disadvantaged class average income, while I am includes in the same disadvantaged class, but my income is lower that the disadvantaged class average income. It is clear that, within the social class (either as advantaged or disadvantaged) there are still other economic inequalities;
- let's use not the average income of the social class to classify it, but intervals of income. So, the two social classes will include individuals which have the level of income situated within those established numerical intervals. Again, I could be either at bottom of the interval or at top of the interval. If I am included in the disadvantaged class and my income is on the top of the interval, I am doubted if I am member of the disadvantaged class or of the advantaged class.

It seems clear that the economic inequality is something for the individual and other thing for the society, and this question must be clarified both conceptually and methodologically.

4.4. What means the „circulation” of the economic inequality?

This problem is by far the most interesting (and, also, the most important, as, for example, Taleb believes). Briefly, it could be describes as followings:

- whatever would the economic inequality level at the society level, in last instance it has consequence on the individuals involved;
- under a given duration, the staying of an individual in a disadvantaged class is not significant for him/her; the signification emerges over that duration threshold only;
- the idea is that if an individual staying in the disadvantaged social class leaves it and moves into the advantaged social class, from the criterion of the economic inequality, before the duration reaching its threshold (which has to be established psychologically, sociologically, and anthropologically), then for that individual there was never an economic inequality which affected him/her;
- the duration threshold of economic inequality could be equally replaced by the level of economic inequality threshold, and the reasoning is similar.

Such phenomena can be graphically represented as in Figure 3.

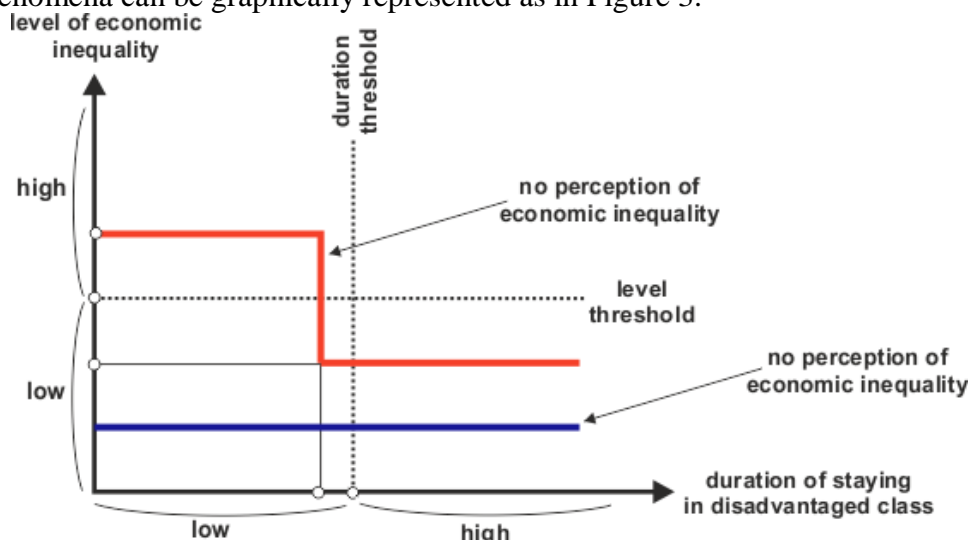

Figure 3. The cases when the perception of the economic inequality doesn't exist.

Source: author.

This issue has very interesting implications, including the public policies on the social justice because of the following reasons:

- the economic (and social) behaviour of individuals (and of groups also) are determined or, at least, influenced not by the effective values of economic or social variables, but by their perception (a classical example for such an idea is the concept of marginal utility – the same amount of additional money brings less utility to someone very rich than to someone very poor);
- it results that if an individual stays under the duration threshold within the disadvantaged social class from the point of view of the economic inequality, his/her perception is that the economic inequality does not exist at all; the same about the case in which an individual stays beyond the duration threshold in the disadvantaged social class but always under the level threshold of the economic inequality.

The problem with this very important idea (strongly linked to the recent research on the behavioural economics – see, for example, Kahneman (Kahneman, 2012) or Thaler (Thaler, 2015)) is that it implies to monitor the state of every individual all the time. Of course, there are (or can be developed) ingenious techniques to get the trajectory of individuals between the two social classes, so the economic inequality be understood better and managed better by the public policies and, especially, as said before, by the social justice commandments.

Conclusions

The paper brought some clarifications regarding the concept of economic inequality and how this appears in the economic process. Three causal factors involved in the genesis of economic inequality were identified, namely: inequality of potential merit, inequality of real merit and social injustice. For each factor a main characteristic was established so, we stated that the first factor is objective, the second is subjective (idiosyncratic), and the third is institutional.

Regarding the potential merit, in the paper, the two basic or "standard" sources (except for accidents) that contribute to the introduction of differences between the potential merit of people have been established and I answered the question: why do the initial differences increase rather than decrease? The conclusion was that there is a "law", namely, there is the hubing process, which was analyzed and modeled algebraically. I concluded that once there is an inequality of potential merit, this inequality will tend to increase naturally and we could say that the inequality of potential merit is self-sustaining.

The second factor involved in the genesis of economic inequality, the real merit has been defined as the potential merit that has already been objectified by an action - physical, verbal,

attitudinal or in any way, so that objectification could be recorded and even measured by community members.

Next, we defined the concept of social justice and established that it is that institutional social device, which aims to ensure the absence of prejudice for individuals or to correct a harmful situation in which some people have ended up. The two categories of social justice - commutative social justice, which prevents the emergence of prejudices and distributive social justice, which corrects the prejudices that have occurred, in terms of economic inequality, are significant and contribute to the dynamics of that inequality. We mentioned that social injustice happens when the objectives of commutative or distributive social justice are not applied and fulfilled. In conclusion, I stated that social injustice (or social justice, as the case may be) is applicable only to the actual merit, not to the potential one.

In the last part of the paper we showed what the “circulation” of economic inequality means and how economic inequality should be better understood and better managed by public policies and the precepts of social justice.

BIBLIOGRAPHY

- Buchanan, J. & Tullock, G., 2010. *The Calculus of Consent: Logical Foundations of Constitutional Democracy*. s.l.:Publica.;
- Elster, J., 2013. *Social behaviour. Fundamentals of explanation in social sciences*. s.l.:All.;
- Hayek, F., 2011. *The Constitution of Liberty*. a treia ed. Chicago: The University Chicago Press;
- James, G. K., 2016. *Inequality: What Everyone Needs to Know*. s.l.:Oxford University Press;
- Kahneman, D., 2012. *Thinking, Fast and Slow*,. București: Publica;
- Piketty, T., 2013. *Capital in the Twenty-First Century*. Cambridge: s.n.;
- Rawls, J., 2011. *A Theory of Justice*. Iași: University Publishing House "Alexandru Ioan Cuza";
- Thaler, R., 2015. *Misbehaving: The Making of Behavioral Economics*. s.l.:Publica.

SOCIO-ECONOMIC IMPACT OF THE CORONAVIRUS PANDEMIC

Ionela-Daniela Găitan (Botezatu)

PhD Student, “Ștefan cel Mare” University of Suceava

Abstract: In an era of globalisation, in which markets and productions in different countries are interdependent and national borders were beginning to disappear, we are increasingly questioning whether the coronavirus pandemic will lead to a regression of everything that has been achieved so far or will represent progress for modern society.

The SARS-CoV-2 pandemic has unbalanced the entire global system, and its future is increasingly uncertain. Even though specialists in various fields predicted a new global crisis, as a result of the trade wars between the USA and China in recent years, and the problems facing international institutions, the future did not look as uncertain as it seems at the moment.

During this period governments are trying to meet both health and economic challenges by taking all sorts of measures that put their mark on society.

The aim of this work is to identify how society and modern economies can evolve according to the measures imposed by governments to stop this pandemic that has horrified the entire world.

Keywords: economic impact, social distancing, pandemic, online environment.

Introduction

During this period, the global population is facing a coronavirus pandemic, which is a primarily a health problem, but it has begun to have effects on the global economy.

Since the spread of the virus is unpredictable and the economic impact of the virus can be unpredictable.

By the beginning of may 2020, the coronavirus pandemic has affected about 218 countries and territories, and about 3 million people have been confirmed positive, of whom about 207.000 have lost their lives.

Although we have seen in recent decades the tendency of states to adapt to the concept of "globalization", which emerged as a result of the information revolution and interdependencies between nations, including both the culture and economy of states in the context of the pandemic, how each country partly manages this crisis situation highlights more and more the cultural and economic development differences of each nation.

The new risks that arise at international and national level mean that new approaches to risk management and management will emerge.

Most countries in the world have developed risk assessment methodologies.

Risk management is a process that includes several stages, such as: risk planning, risk identification, risk analysis, risk management, risk monitoring, documentation related to risk systems and continuous improvement.¹ In order to achieve an effective risk management process, it is not enough to complete these steps, and the process must be continuously improved.

A risk management system that can provide information about the possible impact of events with extreme risks and the costs required to prevent the event or reduce the consequences is an advantage in the competitive environment of the socio-economic system.

In this period in which most countries around the world face the management of the risk of spreading the pandemic we can see which countries have had developed risk management systems.

¹Gavrilesco M. (2003), *Estimarea și managementul riscului*, Ed. Ecozone, Iași, pp. 101-102.

I. The analysis of the main measures imposed by the authorities to manage the risk of spreading the coronavirus

Social distancing and isolation/self-quarantine of people suspected of being infected with the new coronavirus mainly affect product demand, as many people are unable to work due to restricted business activities and may lose their jobs and income.

There has been a trend of the population to make stocks of food strictly necessary and an increase in online trade. To continue their business, the companies need to invest quickly in online commerce.

Also, the uncertainty triggered by the spread of coronavirus has led to a blockage of investments made by companies.

During this period, the population reduced its expenses, amid uncertainty related to declining incomes. The majority of population is based on savings so far.

Most countries affected by coronavirus have applied this measure, greatly affecting exports, which are declining considerably.

In the US, but also in many European countries, central banks have cut interest rates to zero to encourage spending, but they have little impact on the economy because key interest rates were already low. Reducing the cost of credit is helping the population in this crisis, but not in the long term.

Also in the US, the Federal Reserve uses programs used in the last financial crisis to increase liquidity and to ensure that companies and banks can carry out all transactions in the short term.

In Romania, an intervention to lower interest rates, carried out by the Central Bank, may have visible effects because it was not close to level 0, which can facilitate lending to companies and individuals in difficulty and stimulate the economy.

The spread of coronavirus in China has led to a decline in exports, sales, investment and industrial production.

Wearing masks and other means of protection for the population is a basic measure taken by governments in countries affected by the coronavirus pandemic.

The main goal of the representatives of countries affected by the pandemic should be to provide people with protection, diagnosis and treatment equipment.

Following the experience gained in managing the SARS epidemic in 2003, Asian countries opted to provide masks for the entire population, thus reducing the spread of the virus.

In Europe, because masks were difficult to find, and in order to avoid the medical system running out of protective equipment, it was decided to discourage the population from using medical masks. Facts have proved that this decision is not a good one, and a large number of infected cases have proved this.

The traffic/travel restrictions imposed mainly affected the tourism sector, the population canceling their holidays.

Also, the field of passenger transport (air, sea and road) suffered, with many companies canceling flights.

The pandemic has affected all economic sectors, diminished the flow of people and goods, and we are very close to a global economic recession.

If an economic recession breaks out, it will be caused by the measures imposed during the pandemic and not because the financial markets did not function at optimal parameters, as was the case with the crisis of 2008 and the period 1929-1933. Thus, we can speak of a freeze on savings, rather than financial crises. Countries have not faced such problems of economic slowdown, nor do we know whether the measures taken at the level of each country will work.

The pandemic problem is a global one, but each country is struggling with its own, which makes it even more difficult to contain the pandemic.

The pandemic slows down the dynamics of today's world, the process of globalization, during which the free flow of services, goods, capital and labor is affected.

Negative effects can be seen on international markets if a country's economy suffers the negative consequences occur in many other countries.

Economic experts believe that when the financial system is in danger, creditors must comply with the rules of the authorities that protect the financial system, regardless of whether they have suffered losses.

Lending should be regulated to prevent excesses, but during this period it could boost productivity.

Even if we face moments of uncertainty, markets can adapt to these conditions, but the intervention of regulators is also needed. Risk management cannot be left entirely to market participants.

Globally, it can be seen that there is a constant struggle between governments and financial markets to limit their freedom, aspects also observed in the economic crisis of 1929-1933 and the crisis of 2008.

In the context of the current pandemic, there is more and more discussion about the economic recession that will occur, an economic crisis different from the previous ones.

The long-term crisis caused by the spread of coronavirus can increase the number of bankrupt companies, which can lead to difficulties in managing the financial system.

Experts say that in the current coronavirus crisis, urgent decisions taken by governments in the economy should be based on economic principles, not intuitive. This will avoid the transition to a social type in which freedom is restricted during fascism or communism.

In the context of a pandemic, it is easy for the government to make economic decisions and show the public that it is trying to solve the problem, even if the problem can be solved without intervention.

It can be seen that during socialism, governments' attempts to control the economy failed. Therefore, it is necessary for the government to understand its role and objectives in society.

Society believes that solutions in these times of crisis can come from state involvement in the economy, which can change democracy and annihilate liberalism, creating negative long-term consequences, such as reduced entrepreneurship or productivity.

Milton Friedman and his followers exploited the moments of shock of a country (for example the appearance of private schools in New Orleans, vouchers were given for enrolling the population in private schools and no choice was made for the reconstruction of state schools), which we must try and let's do it in the context of the pandemic.

In the past, high-risk events have provided opportunities only for certain economies (such as arms production, construction, etc.). The main economic role is to reopen markets closed to trade. At the moment, there is no need to wait for the end of the crisis resulting from events with extreme risk to prosper.

This is a postmodern approach that helps the market economy not to fail.

We can consider that now, in the midst of a pandemic, we are all in year 0, the year in which everything we knew about the previous world can be disregarded. The company can now look for solutions and work even in the alienated company. E-commerce can take off and we can all work from home. We should try to see the opportunities brought by this pandemic and offer new development methods for local businesses, instead of waiting for state intervention to save businesses. We all go through a period in which we are taken out of our comfort zone, but this can have positive consequences, we can develop.

Extreme risk events (tsunami, hurricane, war, economic crisis, epidemic, etc.) leave people in a collective state of shock. This is the principle of shock, a society in shock has abandoned things and principles that could have been defended.

Crises and disasters are pursued by free market ideologies that can reshape the world in a positive way, when people with their habits and demands are removed.

II. Challenges of the European Union in managing to reduce the negative effects of the pandemic on Member States' economies and globally

In March 2020, the World Health Organization declared that Europe was the epicenter of the spread of the new type of coronavirus, insisting that each country test, detect, isolate and treat each case.

In the European Union, the first cases of coronavirus appeared in Italy, the first confirmed case being on February 21 (Codogno locality, Lombardy region), but specialists in the field claim that they have faced cases of COVID-19-like pneumonia since November-December 2019.

By May 2020, Italy had registered about 193,000 infected people and 26,000 deaths.

In Spain, the second country hardest hit by the pandemic in the Union, experts estimate that community transmission began in mid-February, currently registering 219,700 people infected and 22,500 deaths.

Although action should have been taken since the crisis broke out, the European Commission announced very late that it would make full use of budgetary resources to respond to the crisis, but only in March did the European Commission announce that it would allocate 37 billion euros accordingly with cohesion policy to provide funding to Member States, to reduce the negative economic impact of coronavirus transmission. It was also decided to extend the scope of the Solidarity Fund to finance major crises in the field of public health.

Also in March, the European Central Bank launched a 750 billion euro to Emergency Procurement Pandemic Program (PEPP) to ensure that all sectors of the economy can use preferential financing to mitigate the shock generated by the coronavirus.

Member States have tried since the beginning of the crisis to take measures to mitigate the economic impact, supporting the most affected sectors (eg tourism) and supporting companies facing liquidity shortages.

Since 2010, the European Commission has initiated a procedure to establish a single method of risk identification, which is needed to develop a common European strategy and policy. The aim of the framework is to manage and allocate resources so that the negative effects and other risks of natural disasters in Europe can be effectively prevented and managed.

As a result of the integration of our country in the European Union, it is necessary for the European legislation to be interpreted and applied in the Romanian legislation.

The unitary approach to risk assessment at national level, promoted by the European Commission, is needed to: understand the risks to be managed by Member States; the possibility to compare the data and indicators used, the methodology for collecting and processing the information and the models developed; unitary risk treatment; transparency of information on risks and their impact at EU level; promoting cooperation and concentration of resources between EU countries in managing risks that may affect different regions of the EU; impact assessment by highlighting the issues to be analyzed.

At EU level, although countries have different methodologies for quantifying impacts (eg Germany uses the classification of impact types by people, environment, economy, supply, and Ireland uses a methodology that includes the impact on life, health and well-being, the environment, infrastructure and social impact), it has been observed that all countries use human influence, economic and environmental influence and social influence.

The representatives of the European Union are preparing to face the economic recovery in each member country after the crisis, depending on the severity of the economic consequences. The European Commission has therefore proposed flexibility in the EU budget and support for vulnerable Member States to manage the negative effects of the pandemic. Another mechanism that EU representatives can use during this period is emergency assistance (the EU budget has 2.7 billion euros, which can be supplemented by voluntary contributions from Member States), so that by providing grants, Member States, can strengthen their medical system.

The European Investment Bank (EIB) will have 25 billion euro Pan-European guarantee fund, which could support 200 billion euro in funding, especially for SMEs across the EU.

In the context of the national support plan, the "Invest in the EU" plan will seek to maintain a level playing field in a single market.

In the euro area, the European Stability Mechanism (ESM) will make available to states a line of credit for countries affected by the pandemic, under standardized conditions agreed by ESM decision-makers. The credit line will remain in place until the crisis caused by the pandemic will be in the past.

The European Union seeks to support Member States' efforts to return to a normal state of functioning of economies and societies as soon as possible and promotes the relaunch of investment and economic activities to ensure sustainable growth.

In order to support the recovery after the crisis, it has been proposed at Union level to create a recovery fund, which will operate temporarily, providing funding from the Union budget to the most affected states.

The next multi-annual financial framework will play an important role in the economic recovery of the EU Member States, which will determine the future course of action to ensure cohesion in the EU.

Due to the fact that the pandemic is causing quite serious socio-economic consequences, the EU is constantly working to find new solutions to this crisis and to recover as soon as possible after the crisis.

The spread of coronavirus has led to the closure of each Member State's borders, but experts are wondering if this is a good solution. Closing borders has deepened the crisis because in a globalized society countries' economies are interconnected.

The Union has worked hard to break down the borders between Member States and, in the current circumstances, these issues need to be examined.

When the threat of the pandemic became clear, each Member State opted to close its national borders and protect its own population, with Article 29 of Directive 2004/38 providing for an exception to freedom of movement, even offering the possibility of expelling persons who may transmit contagious diseases.

Whether the measure to close national borders was good or not we will not be able to see in time.

Globally, the European Union's response to the management of the pandemic has been delayed, but in April it was decided to make collective efforts to manage the health crisis, provide humanitarian assistance to partner countries and work to mitigate its socio-economic impact.

Financial support for mitigating the impact of the pandemic that the European Union will provide to partner countries will be over 15.6 billion euros and will be made from existing resources (12.8 billion will be used to mitigate the economic and social impact, 502 million euros for emergencies and EUR 2.8 billion for strengthening research and health systems, the following values were proposed for partners: EUR 3.25 billion for Africa, EUR 800 million for the Western Balkans and Turkey, EUR 1.22 billion for Asia and the Pacific, EUR 918 million for Latin America and the Caribbean, etc.).

European Commission President Ursula von der Leyen emphasized the importance of international cooperation in managing the spread of coronavirus, noting that it has no borders.

Therefore, during this period, the European Union also provided financial support to the World Health Organization to provide assistance to the most vulnerable countries.

In response to the coronavirus crisis, the European Union has developed the "Team Europe" package, through which, together with the European Investment Bank and the European Bank for Reconstruction and Development, they will provide support to member countries. They will work with the United Nations and international financial institutions (G7 and G20) to promote a coordinated response to the global pandemic crisis.

The European Commission has also proposed 3 billion euro in macro-financial assistance to limit the negative effects of the coronavirus pandemic on the economy of neighboring countries: Albania, Georgia, Jordan, Kosovo, Moldova, Montenegro, Bosnia and Herzegovina, Northern Macedonia, Ukraine and Tunisia. These countries can use these funds for 12 months in the form of soft loans.

Conclusions

The risks are constantly changing, which is why a periodic reassessment of them and a continuous verification of the implemented policies are necessary.

It is impossible to completely prevent high-risk events, and research and studies are needed to increase knowledge and improve the methods and models used in this field.

Reactions from measures taken to slow the spread of the pandemic worsen the economic situation of affected states, but measures taken by central banks in each coronavirus-affected state help economic growth.

Although Asian countries have rapidly implemented measures to stop the spread of the virus and have experience in controlling the epidemic (they encountered the SARS virus in 2003), we are not sure if it works, this is an example of constant attempts to recover. Under normal conditions, a slight recurrence of the virus was observed (for example, in Singapore and Hong Kong). As the rate of infection is currently unknown, it is due to the fact that the population is infected with the virus and asymptomatic, so it is impossible to predict the evolution and consequences of this pandemic with great certainty.

The realization of different scenarios can add value in this uncertain period, and the shock suffered by each country will be influenced by the policies adopted, by the behavior of consumers and the population and by the properties of the virus.

We do not know exactly how long it will last, nor what it will be like after the pandemic, but I personally believe that it will be a time when each nation will try to rediscover itself and put more emphasis on what they can develop inside each one.

Extreme risk events are unpredictable. No matter how hard we make predictions, we cannot know the future, but we can prepare for these moments.

It is impossible to predict the exact moment of the pandemic in our country, but some investments were needed. Given the attributes of black swans, namely unpredictability, consequences and traceability, we can say that the coronavirus pandemic is a black swan.

BIBLIOGRAPHY

1. Carlsson-Szlezak P., Reeves M., Swartz P. (2020), Understanding the Economic Shock of Coronavirus, accesat pe <https://hbr.org/2020/03/understanding-the-economic-shock-of-coronavirus>;
2. Croitoru L. (2020), Will the Coronavirus Amplify the Role of the Government in the Economy?, publicat în The Market for Ideas, nr. 22, din martie-aprilie 2020, accesat pe www.themarketforideas.com;
3. Gavrilesu M. (2003), Estimarea și managementul riscului, Ed. Ecozone, Iași;
4. Lora Jones, David Brown & Daniele Palumbo (2020), Coronavirus: A visual guide to the economic impact, accesat pe <https://www.bbc.com/news/business-51706225>;
5. Naomi Klein N. (2008), Doctrina șocului – nașterea capitalismului dezastrelor, Ed. Vellant, București;
6. Perrow C. (2011), The next catastrophe, Ed. Princeton University, New Jersey;
7. Sorici C. O. (2006), Globalizare și regionalizare în economia mondială – trecut, prezent și perspective;
8. Trifu A. (2006), Impactul globalizării asupra teoriei și politicii dezvoltării - teză de doctorat, coordonator prof. univ. dr. Nechita V.C., Facultatea de Economie și Administrarea Afacerilor, Universitatea „Alexandru Ioan Cuza”, Iași;
9. *** - Coronavirus: EU global response to fight the pandemic, European Commission, Brussels, 8 April 2020, accesat pe <https://ec.europa.eu>;
10. *** - EU global response to coronavirus: supporting our partner countries, accesat pe https://ec.europa.eu/commission/presscorner/detail/en/fs_20_607;

11. *** - Metodologie de evaluare a riscurilor și de integrare a evaluărilor de risc sectoriale, publicată pe www.igsu.ro;
12. <https://www.capitaleconomics.com/the-economic-effects-of-the-coronavirus/>;
13. <https://qz.com/1827790/the-economic-impact-of-coronavirus-in-charts/>;
14. <https://www.who.int>;
15. <https://www.consilium.europa.eu>;
16. <https://theconversation.com/european-union-are-borders-the-antidote-to-the-covid-19-pandemic-136643>;
17. <https://hbr.org/2020/03/understanding-the-economic-shock-of-coronavirus>;
18. <https://www.cnbc.com/2020/03/12/coronavirus-impact-on-global-economy-financial-markets-in-6-charts.html>;
19. <https://www.theguardian.com/business/2020/mar/17/how-best-to-fight-the-economic-impact-of-the-coronavirus-pandemic> How best to fight the economic impact of the coronavirus pandemic;
20. <https://www.forbes.com/sites/christianweller/2020/03/19/what-we-know-about-the-economic-impact-of-the-coronavirus-and-how-that-should-guide-policy/#1ffc0608375f>.

ENTREPRENEURSHIP - THE PATH OF SUSTAINABLE DEVELOPMENT OF A REGION

Irina Geanina Harja

PhD Student, “Ștefan cel Mare” University of Suceava

Abstract: Sustainable development is a trinomial, arising from the interdependencies between economic growth, the use of natural resources and environmental protection, which manages to describe all the activities that promote the efficient use of the natural resource base. Within society, progress will be made only through awareness of the role of entrepreneurship in the process of sustainable development. The entrepreneurial environment can be considered a driving force of our century that can lead to the emergence of a new way of thinking in the use of the limited resources available to our planet thus preparing the way for global adoption of sustainable development. The optimism about the new path that society as a whole will take is given by the predictions about the countless opportunities that open up due to scientific and technological advances. On the basis of these advances, sustainable development is seen as an evolutionary process and as a new paradigm of moral defense of the environment.

Keywords: sustainable development, entrepreneurship, sustainability, technical progress, European Union

1. Introduction

The numerous debates taking place at national, European and global level are continuously aimed at identifying optimal policies that support both economic and social development and the restoration of ecological balance. Approaches to understanding the concept of sustainable development reconcile environmental policy objectives, providing a series of recommendations and courses of action for the states of the world, strategies that are absolutely necessary to adapt to current environmental changes. Through sustainable development and long-term sustainability, disparities in access to resources will be eliminated, both for less developed countries or marginalized regions and for future generations. Each country has the right to develop by respecting its own social and cultural values, without any restrictions on access to these values. States can also highlight examples of good practice, namely the positive aspects of economic, social and environmental activities carried out by economic agents that manage to ensure a long-term preservation of the environment. Through the way entrepreneurship acts, it puts its ecological imprint on the processes and flows of energy and matter at the level of the local, regional or global ecosystem. There are mutual interconditions between the natural environment and the economic agents that drive the economy, and because of this the state of one is important for the state of the other.

2. Contens

Sustainable development must be seen by the entrepreneurial environment as a philosophy, respectively as a state of mind that can lead to a minimization of existing pressures on the environment, pressures that have emerged, on the one hand, as a result of maximizing the production of goods and, on the other hand, in response to mismanagement of waste from economic activities. In this context, at a global level, the aim is to influence all economic agents (both entrepreneurs and consumers) in order to permanently promote an environment-centered attitude. The European Union's environmental policy, to transform the world economy into a green economy, is guided by the achievement of climate change goals. Thus, by making more efficient use of resources by the entrepreneurial environment will reduce the pressure on natural capital, and by increasing and developing the degree of resilience of the entire natural capital system of the

European Union will ensure benefits for both health and human well-being. Entrepreneurship, pursuing environmental protection and innovation, will create conditions for stimulating investment, the emergence of new business opportunities, but also for the creation of new jobs. The economy of a state, a region or a Europe can grow in a sustainable and sustainable way, if economic agents rationally exploit limited resources, is oriented towards technological developments, it directs its investments towards efficient activities and intensifies its efforts towards obtaining a higher degree of satisfaction of human needs. Through state-of-the-art entrepreneurial policy, the vision of the concept of sustainable development can be scaled up if each organization manages to manage and maximize, in the long run, the value of each form of sustainable capital in society. Entrepreneurs will use human capital (knowledge, skills and motivation of employees), natural capital (energy flow or material stock), financial capital (allows other types of capital to be owned and traded), social capital (consisting of institutions that support the development human capital) and manufactured capital (material goods or fixed assets) to create the best performing economies or regions, respectively to increase the speed of response and find the most effective solutions to the problems facing humanity and the environment.

Entrepreneurs who base their activities on innovation or are receptive to new production technologies will be a support point in increasing the competitiveness of a national economy at regional, European and global level.

A strong economy will always create incentives for small business development or supporting start-ups. If Paul Samuelson associates money with the blood that flows through the "veins" and irrigates the economic system, the entrepreneur can be associated with the fresh air that invigorates the economies of the world's states in the long run.

Entrepreneurship, a key factor in society, through careful observation and continuous monitoring of the environment around it, will also be able to remove obstacles to regional development. Entrepreneurial activities play a crucial role, by catalyzing and consolidating innovation, in the economic, cultural and social development of a region. Entrepreneurship can be considered an ecosystem, through the relationships that are established between different categories of economic agents, which has the potential to provide support to communities in different European regions and around the world. By creating new entities (start-ups), vital centers for the development of competitive economies and the creation of added value are outlined.

In the regional context, entrepreneurship is a means of achieving the goals of sustainable development, such as job creation, structural transformation and the development of green economic activities within each region. The widespread integration of entrepreneurship, ethics and cultural values into the life of society is preparing the next generation to become the engine of the current era of globalization. The evolution of the role of the entrepreneurial environment in the processes of regional development has left its mark on the increase of economic interdependencies, capital flows and technology exchanges. In addition, it can be considered a mantra of regional development, thus becoming a magic formula in increasing the economic performance of a region, but also the key to connecting it to the environment around it. Each region must see entrepreneurship as the only strategy that can lift and sustain sustainable regional development. Also, the culture of each community means that, due to its multidimensional nature, it is not always seen as a homogeneous factor, regardless of the sphere of action within the region in which it manifests itself.

The final regional development will be the result of entrepreneurial activities in which innovations and different management styles have gained paramount importance in the various economic processes that have positively influenced the economic structure of a region. Within each state, the regions will face, on the one hand, the maintenance of a socio-economic well-being, and, on the other hand, the assurance of an optimal employment. Job creation, by regional entrepreneurship, is the main indicator of economic growth, playing a key role in creating the wealth of an economy. If the region is a strategic niche in the global development of a nation, the entrepreneurial climate has the role of discovering the difficulties it faces and finding the most effective ways to solve these problems. Forming a climate conducive to social and economic

development in the region is essential to ensure the interaction of start-ups on the principles of mutual aid.

3. Conclusions

Managing the transition to a sustainable development of all regions or states of the world involves changes in socio-economic systems, cultural environment, society (in beliefs, values and governance), and security changes that will lead to long-term sustainability. Sustainability must continue to be seen in an anthropocentric form (concentrating sustainability and human needs in a core), ecocentric (the environment being at the top of the pyramid relative to other entities; sustainability should continue to seek to protect the environment and eliminate pollution) or as an idea of balance (the dimensions of sustainability being on the same position of equality, both in terms of qualities and values, and the role played in supporting global sustainability). To achieve this state of sustainability, the social capital of the environment, the economy and society should remain intact. Mankind will continue to face many social, economic and environmental problems, but the solutions to solve them will be effective only insofar as they are based on science. The actions carried out by the entrepreneurial environment will be seen as an accumulation of metaphors, which will ensure a better organization of society, but also as truthful ways that will succeed in solving problems related to sustainability.

Acknowledgement: This work is supported by project POCU 125040, entitled "Development of the tertiary university education to support the economic growth - PROGRESSIO", co-financed by the European Social Fund under the Human Capital Operational Program 2014 -2020.

BIBLIOGRAPHY

1. Berglie, E., Entrepreneurship as a tool for regional growth, 2016, <https://aer.eu/entrepreneurship-tool-regional-growth/>
2. Drexhage, J., Murphy, D., Sustainable development: from Brundtland to Rio 2012, Source: New York, United Nations, 2010, <https://www.ponline.org/node/216968>
3. Du Pisani, J., Sustainable development - historical roots of the concept, 2007, <https://www.tandfonline.com/doi/full/10.1080/15693430600688831?scroll=top&needAccess=true>
4. Fischer, M., Nijkamp, P., Entrepreneurship and Regional Development, <http://citeseerx.ist.psu.edu/viewdoc/download?doi=10.1.1.1029.3697&rep=rep1&type=pdf>
5. Holmberg, J., Sandbrook, R., Making development sustainable: redefining institutions, policy, and economics, Washington, Island Press, 1992, <https://trove.nla.gov.au/work/34834008?q&versionId=45425533>
6. Karlsson, C., Entrepreneurship and Regional Development, 2010, <https://www.e-elgar.com/shop/gbp/entrepreneurship-and-regional-development-9781847209320.html>
7. Keating, M., What is Sustainability?, The sustainability report, 2013, <http://sustreport.org/what-is-sustainability>
8. Kriticos, A., Entrepreneurs and their impact on jobs and economic growth, <https://wol.iza.org/articles/entrepreneurs-and-their-impact-on-jobs-and-economic-growth/long>
9. Parkin, S., Sustainable development: the concept and the practical challenge, online: 25 mai 2015, <https://www.icevirtuallibrary.com/doi/full/10.1680/cien.2000.138.6.3>
10. Peet, R., Hartwick, E., Theories of development, Third Edition, The Guilford Press, New York, London, 2015
11. Victor, A., Indicators of sustainable development: some lessons from capital theory, 1991, <https://www.sciencedirect.com/science/article/pii/092180099190051F>

12. Vogt, W., ROAD TO SURVIVAL, William Sloane Associates, New York, 1948, p. 335, Book Reviews, [https://eps.berkeley.edu/people/lunaleopold/\(014\)%20Review%20of%20Road%20to%20Survival%20by%20W%20Vogt.pdf](https://eps.berkeley.edu/people/lunaleopold/(014)%20Review%20of%20Road%20to%20Survival%20by%20W%20Vogt.pdf)
13. Willi, Y., Pütz, M., Mayer, H., Policy Entrepreneurship and Regional Development, <https://ideas.repec.org/p/rdv/wpaper/credresearchpaper21.html>
14. https://books.google.ro/books?hl=en&lr=&id=sI39CAAAQBAJ&oi=fnd&pg=PP1&ots=P4HYh5lvBu&sig=w-MssudWAp51gjuhu-H59AGOFQk&redir_esc=y#v=onepage&q&f
15. Petrescu - Mag, R.M., Protecția mediului în contextul dezvoltării durabile. Legislație și instituții, Editura Bioflux, Cluj-Napoca, 2011, pp.63-105, <http://www.editura.bioflux.com./docs/Petrescu-Mag.pdf>
16. Pintér, L., Hardi, P., Martinuzzi, A., Hall, J., Bellagio STAMP: Principles for sustainability assessment and measurement, Ecological Indicators, Volume 17, June 2012, <https://www.sciencedirect.com/science/article/pii/S1470160X1100207X>
17. Pohoată, I., Dezvoltarea durabilă și politica de mediu în UE (suport de curs), UAIC, Centrul de Studii Europene, Iași, pp.113-114
18. Pohoată, I., Strategii și politici europene de dezvoltare durabilă, http://www.cse.uaic.ro/_fisiere/Documentare/Suporturi curs/II Strategii si politici europene de dezvoltare durabila.pdf
19. Raszkowski, A., Bartniczak, B., Sustainable Development in the Central and Eastern European Countries (CEECs): Challenges and Opportunities, Wrocław University of Economics, Poland, Sustainability 2019, <https://www.mdpi.com/2071-1050/11/4/1180/htm>
20. Declaration of the United Nations Conference on the Human Environment, From Report of the United Nations Conference on the Human Environment, Stockholm, June 1972, <http://www.un-documents.net/unchedec.htm>
21. World conservation strategy, Living Resource Conservation for Sustainable Development, Prepared by the International Union for Conservation of Nature and Natural Resources, United Nations Environment Programme and the World Wildlife Fund, 1980, <https://portals.iucn.org/library/sites/library/files/documents/WCS-004.pdf>

THE RIGHT OF RESIDENCE OF WORKERS IN THE TERRITORY OF THE EUROPEAN UNION

Irina-Maria Silitră

PhD Student, “Alexandru Ioan Cuza” Police Academy

Abstract: The topic I chose for the article is a topical one, on which many opinions were formulated by many specialists, but in practice there are still questions that have not been answered. I point out that in the studied literature we have found studies subjected to systematic research that highlight the issues addressed, namely: - The right of residence of workers in the territory of the European Union -.

Choosing the theme for the article was not accidental. In my capacity as legal adviser in the Ministry of Foreign Affairs, I was put in a position to study the legislative framework of European social law.

Hence the idea of researching such a theme, an idea that I hope will harmonize with the conference theme.

The present paper will try to answer questions that have not yet been formulated and, as a result, have not yet received a solution.

No doubt this approach is perfectable. But it will be a start for a scientific study on the free movement of persons, the right of workers to stay in the territory of the European Union, the access of Romanian workers to jobs in the territory of the EU, etc.

The choice of this topic was made after an analysis that focused on several aspects and that led me to believe that I am facing a new challenge, but at the same time an opportunity to express my rigorously substantiated opinions.

The paper will consist of 6 guidelines, which will be structured into sections, paragraphs and points, the approach of the subject being gradual.

At the same time, I will present the aspects aimed at justifying and updating the chosen research topic.

The first chapter will focus on general notions, in which I will deal with issues concerning the legal framework, the notion of worker, the free movement of workers, etc.

The next chapter will cover the right of residence of workers. Obviously, the latter will be based both after deepening the legislation in the states that I will consider, and after knowing the specialized literature in the respective field, correlating them with the national law.

The last chapter, the present one, is intended for conclusions, aiming to identify any gaps or inconsistencies existing in the legislation in force and to indicate viable solutions. The conclusions are those that result from analyzing the theme undertaken and taking into account not only national law, but also comparative law.

Keywords: European Union, worker, free movement, employment, right of residence.

I. NOȚIUNEA DE LUCRĂTOR

Libertatea de circulație a persoanelor era recunoscută, inițial, prin tratat sau un drept al resortisantului al unui stat membru, în vederea desfășurării unei activități salariate sau independente pe teritoriul unui stat membru al UE. Dreptul de intrare și de ședere al persoanelor care urmau a desfășura activitate economică era recunoscut implicit prin efectul dispozițiilor articolelor 45, 49 și 54 din Tratatul privind funcționare UE¹.

După consacrarea Tratatului de Maastricht a cetățeniei europene, semnificațiile liberei circulații a persoanelor au depășit granițele tradiționale în care, recunoașterea acesteia era strâns legată de exercitarea unei activități independente sau salariate.

Astfel, potrivit dispozițiilor art. 21 din Tratat, orice cetățean al uniunii, are dreptul de a circula și a se stabili în mod liber, pe teritoriul statelor membre.

¹Art. 45, 49 și 54 din Tratatul de funcționare al Uniunii Europene.

Noțiunea de lucrător, care nu este definită nici în Tratatul privind funcționarea Uniunii Europene și nici în dreptul derivat al Uniunii, are potrivit jurisprudenței Curții de Justiție o sferă largă de aplicare, înglobând atât salariații care prestează munca în temeiul contractului individual de muncă, cât și persoanele provenite dintr-un alt stat membru aflate în căutarea unui loc de muncă.

Noțiunea de „lucrător” este prevăzută în Tratatul de Funcționare a Uniunii Europene², ca termen, și prevede următoarele caracteristici ale persoanelor care pot fi încadrate în această categorie.

Trăsătura distinctivă a relației de muncă – o persoană prestează, în favoarea altei persoane, în a cărei subordonare se afla, o activitate cu valoare economică, în schimbul unei remunerații.

Activitatea economică presupune o durată a muncii sau o productivitate normală a acesteia.

Activitatea desfășurată trebuie să fie reală și efectivă (să contribuie la ameliorarea calitativă și cantitativă a producției întreprinderii).

Dreptul la libera circulație se referă atât la persoanele care prestează o muncă salariată, cât și la cele care nu desfășoară nicio activitate economică salariată.

Astfel, putem defini lucrătorul salariat, ca fiind acea persoană care desfășoară o activitate în subordinea și în beneficiul altei persoane, în schimbul unei remunerații. Noțiunea de lucrător salariat trebuie interpretată însă în sens extensiv.

II. DREPTUL DE INTRARE ȘI DE ȘEDERE

Potrivit art. 4 din Directiva 2004/38/CE, tuturor cetățenilor U.E., care dețin cărți de identitate sau pașapoarte valabile, precum și membrii familiei acestora care dețin documente de călătorie valabile, li se recunoaște dreptul de a părăsi teritoriul unui stat membru pentru a se deplasa în alt stat membru, ne mai fiind necesară obținerea prealabilă a vizei sau alte formalități echivalente. Membrilor de familie care nu au cetățenia unui stat membru li se poate cere, potrivit art. 5, alin. 2 din Directivă, să posede o viză de intrare.

În cazul în care un cetățean al U.E. sau un membru al familiei acestuia care nu este resortisant al unui stat membru, nu posedă documentele de călătorie necesare sau după caz, viza necesară, statul membru în cauză este ținut de obligația de a oferi acestor persoane toate mijloacele rezonabile pentru a le permite să obțină într-un termen rezonabil documentele necesare sau pentru a confirma ori dovedi prin alte mijloace că beneficiază de dreptul de liberă circulație și ședere.

Ajunsă în statul de destinație (țară membră UE), autoritățile locale competente pot cere persoanei în cauză să-și raporteze prezența pe teritoriul său într-un termen rezonabil și nediscriminatoriu. Nerespectarea acestei obligații poate face persoana pasibilă de sancțiuni nediscriminatorii și proporționale conform legislației locale în vigoare.

La aceste facilități au acces toți cetățenii resortisanți ai statelor membre³.

Deși a fost simplificată procedura de intrare sau de ieșire de pe teritoriile statelor membre UE, există totuși anumite particularități ale fiecărei țări care trebuie respectate cu strictețe⁴.

În anul 2017 mai multe state semnatare ale Acordului Schengen au reintrodus controalele la trecerea punctelor de frontiere pentru toți cetățenii europeni (exemplu: Franța, Danemarca, Italia etc.).

La 20 noiembrie 2017, Consiliul a adoptat regulamentul privind un sistem de intrare/ieșire și Regulamentul de modificare a Codului frontierelor Schengen în legătură cu Sistemul de intrare/ieșire⁵.

Acest sistem va înregistra informații privind intrarea, ieșirea, precum și refuzul intrării, pentru resortisanții țărilor terțe care traversează frontierele externe ale spațiului Schengen.

Sistemul de intrare/ieșire va contribui la:

² Art. 45 din **Tratatul de Funcționare a Uniunii Europene**.

³ <http://itpforadea.ro/cetateni-romani>

⁴ Legea 248/2005 privind regimul liberei circulații a cetățenilor români în străinătate.

⁵ www.consilium.europa.eu/ro

1. Reducerea timpului necesar pentru verificările la frontieră și îmbunătățirea calității acestor verificări, prin calcularea automată a șederii autorizate pentru fiecare călător;
 2. Asigurarea identificării sistematice și fiabile a persoanelor care depășesc termenul legal de ședere;
 3. Consolidarea securității interne și a luptei împotriva terorismului, permițând autorităților de aplicare a legii accesul la istoricul călătoriilor;⁶
- Acest demers a fost realizat din rațiuni de securitate datorat aflului mare de emigranți.

III. ACCESUL LA LOCURILE DE MUNCĂ

Libera circulație a lucrătorilor salariați presupune ca resortisanții statelor membre să beneficieze la angajarea în muncă de aceleași condiții ca și cele prevăzute pentru resortisanții statului de primire, fiind interzise măsurile discriminatorii, în funcție de cetățenie, naționalitate sau domiciliu.

Cerința potrivit căreia resortisanții altor state membre trebuie să domicilieze pe teritoriul statului de primire pentru a fi manageri de întreprindere a fost calificată drept o discriminare indirectă bazată pe naționalitate dat fiind că nerezidenții sunt în mod obișnuit străini.

În mod similar, aspiranții la ocuparea unui loc de muncă nu pot fi obligați să facă la angajare, proba competenței lingvistice, exclusiv prin intermediul unei diplome emise într-o anumită provincie a unui stat membru. Nu este permis ca într-un contract colectiv de muncă să se includă o clauză care să prevadă promovarea în baza vechimii de muncă, fără luarea în considerare și a perioadei de angajare având rezultate comparabile din serviciul public al unui alt stat membru.

În cazul Bosmann, Curtea de Justiție a U.E. a reținut incompatibilitatea art. 45 din Tratatul cu privire la funcționarea U.E. față de regulile stabilite de asociațiile sportive (UEFA), conform cărora, un fotbalist profesionist, cetățean al unui alt stat membru, nu putea, la expirarea contractului cu un club sportiv să se transfere la un alt club dintr-un alt stat membru, dacă acesta din urmă nu plătește primului o taxă de transfer.

Astfel, fotbalistul Jean Mark Bosmann a fost împiedicat să se transfere de la clubul Liej din Belgia la un club din Franța, întrucât taxa de transfer oferită de acesta din urmă a fost apreciată ca fiind inadecvată de către clubul belgian la care urma să expire contractul⁷.

Deficitului de ocupare a forței de muncă în Europa

În cadrul analizelor summit-ului din Lisabona, martie 2000, Comisia Europeană a prezentat o serie de documente care își propun să ofere analize asupra situației economice și sociale asupra Uniunii Europene.

Ca o concluzie generală, au fost făcute progrese considerabile în sprijinirea creării de noi locuri de muncă. Totodată, au fost identificate principalele caracteristici ale deficitului de ocupare a forței de muncă în Europa. Acestea sunt:

1. Serviciile – Uniunea Europeană are un nivel mult mai scăzut al angajării în sectorul serviciilor decât SUA;
2. Genul – numai jumătate din femeile UE sunt angajate în comparație cu două treimi din SUA;
3. Vârsta – rata angajării în grupa de vârstă 55-65 de ani este scăzută;
4. Abilitățile – competențele profesionale cerute în UE nu corespund suportului tehnic existent;
5. Șomajul structural pe termen lung – aproape jumătate dintre persoanele care nu au loc de muncă sunt în șomaj de mai mult de un an;

⁶Regulament al Parlamentului european și al Consiliului de modificare a Regulamentului (UE) 2016/399 în ceea ce privește utilizarea Sistemului de intrare/ieșire.

⁷Jurisprudența Curții de Justiție a Uniunii Europene.

Dezechilibrul piețelor regionale atât în Europa cât și în statele membre – șomajul în UE este concentrat în sudul Italiei, Spania și Grecia. Șomajul este cel mai ridicat în regiuni specifice mai puțin dezvoltate, regiunile periferice și zonele de declin industrial.

Aplicarea principului egalității de tratament implică și extinderea asupra resortisanților aparținând altor state membre acelorași avantaje fiscale recunoscute lucrătorilor naționali. În acest sens, Curtea de Justiție a U. E. a reținut că nerestituirea unor sume plătite cu titlu de avans la impozit ca urmare a deplasării angajatului dintr-o țară membră în alta reprezintă o măsură discriminatorie interzisă de tratat.

Schimbările din politica de ocupare a forței de muncă în Europa

Uniunea Europeană este principalul bloc economic din lumea de astăzi. Cu numai 6 procente din populația lumii, creează mai mult de 20 % din producția totală. Centrata pe numeroase priorități, Europa nu a reușit să rezolve unul din obiectivele sale de bază: acela de a crea oportunități de muncă pentru toți.

Exista două principale motive care au condus la situația actuală pe piața ocupării forței de muncă.

Primul motiv îl reprezintă dificultăților de a face față șocurilor macroeconomice.

Șomajul a crescut în ultimii 25 de ani din cauza celei de a doua crize a petrolului din anii 1970 și 1980 și tulburării economice de la începutul anilor 1990.

Europa nu a putut preveni pierderea de locuri de muncă declanșate de această criză și a fost lipsită de politici economice coordonate, orientate spre realizarea creșterii și stabilității.

Europa beneficiază de aceleași avantaje (o piață unică și o monedă unică) care au ajutat economia Statelor Unite să devină una dintre cele mai productive din lume.

Al doilea motiv, îl reprezintă problemele legate de capacitatea de a face față transformărilor actuale de pe piața muncii. Disfuncționalitățile politicilor de pe piața muncii și a sistemelor de protecție socială au acutizat șomajul transformându-l în șomaj pe termen lung.

Statele membre prezintă o bună rețea de protecție contra pierderii venitului pe perioada șomajului, dar există tendința de a oferi un venit pasiv și de a lasă oamenii să aștepte ajungându-se la șomaj pe termen lung înainte de a se face ceva pentru ei.

Se impune crearea unei trambuline care să relanseze noile abilități și locuri de muncă.

Se înregistrează un deficit în sectorul creării de locuri de muncă. Europa creează locuri de muncă, dar insuficiente. Mulți șomeri sunt împiedicați să obțină un nou post din cauza nivelului scăzut de educație sau de uzură a abilităților și calificărilor, ei fiind puși în situația de a nu face față posturilor care le sunt oferite.

Pe de altă parte, adaptarea Europei la noile tehnologii este relativ redusă. Aceasta se manifestă atât în termenii organizării muncii cât și în cel al lipsei de oportunități (pentru cei care muncesc sau sunt în afara pieței muncii) de a-și descoperi și reînnoi abilitățile de-a lungul perioadei active de viață.

Răspunsul Europei la cea de a doua problema o reprezintă Strategia Europeană de Ocupare a Forței de Muncă al cărei principal scop este de a sprijini statele membre și partenerii sociali în efortul lor de a se moderniza și adapta la cerințele actuale ale pieței muncii.

IV. DREPTUL DE ȘEDERE PE O PERIOADĂ DE CEL MULT 3 LUNI

Cetățenii Uniunii Europene au dreptul de ședere pe teritoriul altui stat membru o perioadă de cel mult 3 luni fără nici o altă condiție în afara cerinței de a deține o carte de identitate valabilă sau un pașaport valabil. În mod similar, acest drept este recunoscut și membrilor de familie care dețin pașaport valabil care nu au cetățenia unui stat membru și care-l însoțesc pe cetățeanul U.E, se pot alătura acestuia.

V. DREPTUL DE ȘEDERE PE O PERIOADĂ MAI MARE DE 3 LUNI

Conform art. 7 alin. (1) din Directiva 2004/38/CE, toți cetățenii uniunii au dreptul de ședere pe teritoriul unui stat membru pentru o perioadă mai mare de 3 luni în următoarele cazuri:

- Sunt salariați sau desfășoară activități independente în statul membru gazdă;
- Dispun de suficiente resurse pentru ei și pentru membrii familiei lor, astfel încât să nu devină o sarcină pentru sistemul de asistență socială al statului gazdă în cursul șederii, și dețin o asigurare medicală completă în statul membru gazdă;
- Sunt înscriși într-o instituție publică sau privată, acreditată sau finanțată de către statul membru gazdă pe baza legislației sau practicilor sale administrative;
- Au scopul principal de a urma studii, inclusiv de formare profesională și dețin o asigurare medicală completă în statul de destinație, asigură autoritatea națională competentă printr-o declarație sau altă procedură echivalentă, la propria alegere, că posedă suficiente resurse pentru ei înșiși și pentru membrii de familie, astfel încât să nu devină o povară pentru sistemul de asistență socială al statului membru gazdă în timpul perioadei de ședere.
- Sunt membri de familie care însoțesc ori se alătură cetățeanului uniunii în statul membru gazdă cu condiția ca cetățeanul uniunii să îndeplinească el însuși condițiile menționate la literele a, b și c, membrii de familie, inclusiv cei care nu au cetățenia unui stat membru;

Un cetățean al uniunii care nu mai desfășoară o activitate salariată sau o activitate independentă, își menține statutul de lucrător sau de persoană care desfășoară activitate independentă în următoarele condiții:

- Se află în incapacitate temporară de muncă, ca rezultat al unei boli sau accident;
- Este înregistrat în mod corespunzător ca fiind în șomaj involuntar după ce a fost angajat pe o perioadă de peste un an și s-a înregistrat ca persoană care caută de lucru la serviciul competent de ocupare a forței de muncă;
- Este înregistrat în mod corespunzător ca fiind în șomaj involuntar după ce a îndeplinit un contract de muncă pe termen limitat cu durata mai mică de un an sau după ce a devenit șomer în mod involuntar în timpul primelor 12 luni și s-a înregistrat ca persoană care caută de lucru la serviciul competent de ocupare a forței de muncă. În acest caz, statutul de lucrător se menține pe o perioadă de cel puțin 6 luni;
- Începe un stagiul de formare profesională, cu excepția cazului în care se află în șomaj involuntar, menținerea statutului de lucrător presupune ca pregătirea să aibă legătură cu activitatea profesională anterioară.

Pentru perioadele de ședere ce depășesc 3 luni, statul membru gazdă poate impune cetățenilor uniunii să se înregistreze la autoritățile competente. Termenul pentru înregistrare este de cel puțin 3 luni de la data sosirii, eliberându-i-se un certificat de înregistrare care conține numele și adresa de domiciliu sau reședință a persoanei înregistrate, precum și data înregistrării.

Nerespectarea cerinței de înregistrare de către persoana în cauză, o poate expune pe aceasta sancțiunilor instituite de legislația statului membru gazdă, cu condiția ca acestea să fie nediscriminatorii și proporționale.

Pentru membrii de familie ai unui cetățean al uniunii care nu sunt resortisanți ai unui stat membru, statele membre eliberează un document intitulat permis de ședere de membru de familie a unui cetățean al uniunii. Termenul pentru prezentarea cererii de acordare a permisului de ședere este de cel puțin 3 luni de la data sosirii documentul, fiind eliberat în termen de cel mult 6 luni de la data prezentării cererii.

Permisul de ședere este valabil timp de 5 ani de la data eliberării sau pe perioada prevăzută de ședere a cetățeanului uniunii în cazul în care aceasta e mai mică de 5 ani. Valabilitatea permisului de ședere nu este afectată de absențe temporare care nu depășesc 6 luni pe an sau de absențe de durată mai mare în vederea îndeplinirii serviciului militar obligatoriu ori de o absență de

cel mult 12 luni consecutive determinată de motive importante precum sarcina sau nașterea, boli grave, studiile sau formarea profesională ori detașarea într-un alt stat membru sau într-o țară terță.

Conform art.16 din Directivă⁵, cetățenii uniunii care și-au avut reședința legală pe teritoriul statului membru gazda în cursul unei perioade neîntrerupte de 5 ani, dobândesc dreptul de ședere permanentă pe teritoriul acestuia. Regula data se extinde și asupra membrilor de familie care nu au cetățenia unui stat membru care și-au avut reședința legală împreună și cu cetățeanul uniunii în statul membru gazdă pe o perioadă neîntreruptă de 5 ani⁸.

Continuitatea șederii nu este afectată de:

- Absențe temporare care nu depășesc un total de 6 luni pe an;
- Absența de durată mai lungă în vederea îndeplinirii serviciului militar obligatoriu;
- Absență de cel mult 12 luni consecutive determinată de motive importante precum sarcina și nașterea, boli grave, studiile sau formarea profesională ori detașarea în alt stat membru sau într-o țară terță.

Dreptul de ședere permanentă se pierde numai în cazul unei absențe din statul membru gazdă pe o perioadă care depășește 2 ani consecutiv.

De la regula generală privind dobândirea dreptului de ședere permanentă pentru persoanele salariate sau care desfășoară activități independente, care și-au încetat activitatea, precum și pentru membrii familiei lor au fost instituite anumite derogări. Astfel, dreptul de ședere permanentă se acordă înaintea încheierii unei perioade neîntrerupte de ședere de 5 ani în următoarele cazuri:

- Salariatul sau persoana care desfășoară o activitate independentă în momentul în care și-a încetat activitatea, a împlinit vârsta prevăzută de legislația statului membru respectiv în vederea pensionării pentru limita de vârstă, ori lucrătorul care și-a încetat activitatea salariată ca urmare a pensionării anticipate, a lucrat în staul membru respectiv cel puțin în cursul ultimelor 12 luni precedente și a avut reședința pe teritoriul acestuia pe o perioadă neîntreruptă mai mare de 3 ani. În cazul în care legislația statului membru gazdă nu acordă dreptul la pensie pentru limita de vârstă anumitor categorii de persoane care desfășoară activități independente se consideră că este îndeplinită condiția de vârstă de îndată ce beneficiarul a împlinit 60 de ani.

- Salariatul sau persoana care desfășoară o activitate independentă și care a avut reședința în statul membru gazdă timp de cel puțin 2 ani, și-a încetat activitatea din cauza unei incapacități permanente de muncă.

În cazul în care aceasta incapacitate este rezultatul unui accident de muncă sau al unei boli profesionale care îndreptățește persoana dată la o prestație plătită integral sau parțial de o instituție publică a statului membru gazdă, nu este necesară îndeplinirea nici unei condiții privind durata șederii;

- Salariatul sau persoana care desfășoară activitate independentă și care după 3 ani de muncă și ședere neîntreruptă pe teritoriul statului membru gazdă desfășoară o activitate salariată și independentă pe teritoriul unui alt stat membru dar își păstrează reședința pe teritoriul statului membru gazdă unde se întoarce de obicei în fiecare zi sau cel puțin odată pe săptămână.

În vederea dobândirii dreptului de ședere permanentă cu condițiile descrise la litera a și b, perioadele de muncă desfășurate pe teritoriul statului membru unde lucrează persoana în cauză, se consideră petrecute pe teritoriul statului membru gazdă.

⁸ Directiva 2004/38/CE a Parlamentului European și a Consiliului din 29 aprilie 2004 privind dreptul la liberă circulație și ședere pe teritoriul statelor membre pentru cetățenii Uniunii și membrii familiilor acestora.

VI. CONCLUZII

➤ Libera circulație a persoanelor este una dintre libertățile fundamentale garantate de legislația comunitară. Este probabil, cel mai important drept din legislația comunitară pentru cetățeni și un element esențial al cetățeniei europene.

➤ Uniunea este deschisă tuturor statelor europene care aderă la principiile și valorile sale (demnitatea umană, libertatea, democrația, egalitatea, statul de drept și drepturile omului, pluralismul, toleranță, justiție și solidaritate, nediscriminare) și se angajează să le promoveze împreună cu celelalte state europene. Libertatea de circulație a persoanelor, a produselor, a serviciilor și capitalului sunt garantate pe teritoriul unional, iar orice discriminare pe criterii de naționalitate este interzisă.

➤ Fiecare cetățean al Uniunii Europene are dreptul să muncească și să locuiască în alt stat membru fără să fie discriminat pe motive de naționalitate.

➤ Pentru lucrători, această libertate a existat încă de la întemeierea Comunității Europene din 1957. Acesta este prevăzut în articolul 39 al Tratatului CE și implică :

- dreptul de a căuta un loc de muncă într-un alt stat membru;
- dreptul de a munci într-un alt stat membru;
- dreptul de a locui acolo în acel scop;
- dreptul de a rămâne acolo;

• dreptul la egalitate de tratament în ceea ce privește accesul la locurile de muncă, condiții de muncă și toate celelalte avantaje care ar putea facilita integrarea muncitorilor în statul membru gazdă.

➤ În ultimii ani, în domeniul liberei circulații a persoanelor, România a adoptat o serie de acte normative care transpun prevederi comunitare referitoare la regimul străinilor. Au fost aprobate norme metodologice de aplicare a Acordurilor încheiate între Guvernul României și guvernele altor state privind schimbul de lucrători și stagiați și șederea temporară în scopul angajării lucrătorilor români pe teritoriul altor state.

BIBLIOGRAPHY

I. Acte normative interne și internaționale

Legea 248/2005 privind regimul liberei circulații a cetățenilor români în străinătate;

Directiva 90/336/CEE

Directiva 90/365/CEE;

Directiva 90/364/CEE

Tratatul de funcționare al UE;

Tratatul de la Maastricht;

Tratatul de la Roma privind instituirea Comunității Economice Europene;

Directiva 2004/38 din 29 aprilie privind dreptul la libera circulație și șederea pe teritoriul statelor membre pentru cetățenii uniunii și membrii de familie ai acestora;

Regulamentul (CEE) Nr.1612/68 al Consiliului din data de 15 octombrie 2018 privind libera circulație a lucrătorilor în cadrul Comunității;

Regulament al Parlamentului european și al Consiliului de modificare a Regulamentului (UE) 2016/399 în ceea ce privește utilizarea Sistemului de intrare/ieșire.

II. Tratat. Cursuri. Monografii

Ana-Maria Vlăsceanu, Cristina Casian *Drept Social European* Ed. C.H. Beck, București, 2012, ISBN/ISSN 978-606-108-056-8;

Ana-Maria Vlăsceanu *Protecția drepturilor salariaților în cazul transferului de întreprinderi, unități sau părți ale acestora* Ed. Universul Juridic, București, 2016 ISBN/ISSN: 978-606-673-901-6;

Alexandru Athanasiu, Ana-Maria Vlăsceanu *Dreptul muncii. Note de curs*, Ed. C.H. Beck, București, 2017 ISBN/ISSN: 978-606-18-0653-9.

III. Principalele site-uri internet accesate

www.ec.europa.eu

www.europarl.europa.eu

www.mmuncii.ro

www.mae.ro

<http://itpforadea.ro/cetateni-romani>

www.mai.ro

www.consilium.europa.eu

2020 AND THE CHALLENGES OF HUMANITY

Vasilica Mariana Bîgea
PhD Student, ASE București

Abstract: Humanity faces a number of challenges highlighted by the world's elite, consisting of scientists, powerful businessmen, representatives of civil society, which raises multiple alarms about the risks to which humanity is exposed: global warming, global weather, extreme weather events, migration, cyber attacks, political and social unrest around the world. The aim of the paper is to capture an overview of the state of the world economy, at the level of the 2020s, when, on the one hand, over 50% of the world's population is online and on the other hand, a new pandemic is blocking people and economies, regardless of the level of development of the countries.

Keywords: Challenges, risks, global warming, cyber attacks, pandemic

Și la ultima ediție a Forumului Economic Mondial, desfășurat la Davos, au fost evidențiate provocările cu care se confruntă economia mondială. Elita mondială formată din profesioniști, oameni de afaceri puternici, organizații mondiale, reprezentanți ai societății civile, s-au reunit și au reiterat nevoile umanității, trăgând în același timp multiple semnale de alarmă vis-a-vis de riscurile existente la nivel global: încetinirea economică, încălzirea globală însoțită de fenomene meteorologice extreme, atacurile cibernetice, fenomenul migrației dar și frământările politice și sociale existente pretutindeni în lume, indiferent de nivelul de dezvoltare al unei țări.

Peisajul de risc este modelat astăzi într-un cadru politic agitat, schimbându-se poliile de influență, vechile structuri de alianță și instituții globale aflându-se sub influențe majore, iar SUA și China aflându-se în pericol de decuplare de la comerțul mondial, datorită neînțelegerilor dintre ele.

Trăim într-o lume foarte neliniștită și dincolo de riscul conflictului, dacă părțile interesate se concentrează pe avantajul geostrategic imediat și nu reușesc să adapteze mecanismele de coordonare în această perioadă tulbură, există posibilitatea pierderii oportunităților de acțiune asupra priorităților cheie.

Inegalitatea financiară și fragilitățile macroeconomice s-au accentuat, ceea ce generează o presiune crescândă asupra economiei mondiale, stare care s-a manifestat și la nivelul anului 2019 și care a fost evidențiată și în raportul Forumului din anul trecut, iar această stare generează riscul unei stagnări economice mondiale. Au scăzut barierele comerciale, politica fiscală prudentială și investițiile globale majore- ceea ce crează incertitudine cu privire la cât de bine vor funcționa politicile anticiclice. Conform Studiului Global de Percepție a Riscurilor¹, confruntările economice și polarizarea politică internă sunt considerate riscuri majore la nivelul anului 2020.

Pe acest fond, nemulțumirile cetățenilor cresc, ei dezaproabă modul în care guvernele lor abordează problemele de natură socială și politică precum și avansarea, iar acest aspect ridică mari probleme în stabilitatea economică și socială fapt care poate genera imposibilitatea multor țări de a avea acces la resursele financiare, capital politic și sprijin social, necesare pentru a face față riscurilor globale cheie.

Deși a fost tras un semnal de alarmă și anul trecut, cu ocazia aceleiași întruniri de la Davos, acum oamenii de știință sunt impresionați și înfricoșați de schimbările climatice. Acestea s-au dovedit a fi cele mai drastice din ultimii cinci ani, iar anul 2019 s-a remarcat și din acest punct de vedere, vremea extremă fiind fără precedent în întreaga lume. Schimbările climatice generează nevoi de îngrijire atentă a planetei aspect care implică posibil pierderi de vieți, tensiuni sociale și geopolitice dar și un impact general negativ. Se impune o coordonare imediată și multilaterală

¹ Global Risk Report 2020

pentru abordarea încălzirii globale. Din păcate, statele se adaptează la cel mai dramatic efect al încălzirii globale-topirea gheții arctice-nu prin mărirea efortului de prevenire a degradării mediului ci prin exploatarea regiunii din punct de vedere strategic. Astfel, un nou război rece se conturează pe măsură ce state precum Norvegia, Rusia, SUA și inclusiv China concurează pentru pește, gaze și alte resurse naturale, dar și pentru dezvoltarea unor noi rute de transport. Rusia și China au priorizat dezvoltarea Rutei Mării de Nord, iar China și-a dublat eforturile în conturarea inițiativei „Drumul Polar al Mătăsii”.²

Deși tehnologia digitală aduce beneficii economice și sociale foarte mari pentru o mare parte din populația globală, deși trei sferturi din populația mondială deține un telefon mobil și în fiecare an cel puțin un milion de oameni devin clienți ai companiilor de telefonie mobilă, iar la momentul actual peste 50% din populația lumii este online, totuși, nu sunt rezolvate problemele accesului inegal la internet precum și lipsa la nivel global a unui cadru de guvernare tehnologică precum și insecuritatea cibernetică (atacurile informatice și fraudă de date sau furtul), acestea reprezentând riscuri semnificative.

Deși cea de-a patra revoluție industrială (4IR) aduce tehnologii revoluționare care remodelează dramatic economiile și societățile. Medicina de precizie, vehiculele automate și dronele sunt existente în piață, inteligența artificială se așteaptă să aducă ostimulare a creșterii globale cu 14% până în anul 2030.³ Cu toate că tehnologiile moderne au o capacitate enormă de a îmbunătăți viața și sănătatea planetei, acestea vin la pachet cu serioase amenințări. Atacul cibernetic a devenit un pericol comun pentru întreprinderi dar și pentru cetățeanul obișnuit, sondajele clasându-le pe al șaptelea cel mai probabil și al optulea cel mai impactant risc, iar al doilea cel mai important în ceea ce privește riscul de a face afaceri la nivel global în următorii 10 ani. Rețeaua 5G, calculul cuantic și inteligența artificială crează oportunități dar și amenințări.

Tehnologiile operaționale constituie un risc crescut pentru că cibercataci ar putea provoca impacturi mai tradiționale, cinetice, deoarece tehnologia este extinsă în lumea fizică, creând un sistem cibernetic. Atacurile cibernetice fac parte din normal în industria energiei, a serviciilor medicale, transporturi dar și în piața financiară. Astfel de atacuri au afectat orașe întregi, iar sectoarele publice și private riscă să devină ostatece. Pentru că entitățile organizate își reunesc forțele, probabilitate de a fi depistate și urmărite penal este de 0,05% în SUA. Dispozitivele IoT, care se estimează a fi peste 21 miliarde la nivel mondial (și numărul acestora se va dubla până în anul 2025) amplifică, suprafața potențială de cyberatack.

Pentru că tehnologiile 4IR funcționează pe date, confidențialitatea este o provocare majoră. Dispozitivele IoT colectează și partajează date sensibile pentru persoane, companii și state, iar piața brokerilor de date (cumularea, dezagregarea, copierea, căutarea și vânzarea de date în scopuri comerciale) valorează aproximativ 200 miliarde de dolari SUA pe an. Furtul de date poate permite manipularea comportamentului individual și colectiv, ceea ce conduce la vătămări fizice și psihice.

Inteligența artificială este cea mai impactantă invenție, însă este și cea mai mare amenințare universală. Unele riscuri - cum ar fi manipularea prin fake news și „deepfakes” - sunt bine cunoscute, însă altele sunt încă pe deplin necunoscute, inclusiv în domenii precum hiper automatizarea (combinarea roboticii și a inteligenței artificiale).

Calculul cloud are capacitatea de a îmbunătăți dezvoltarea trans-sectorială, de a extinde accesul tehnologic în zone îndepărate și de a conecta în continuare inteligența artificială la alte tehnologii 4IR dar cu toate aceste avantaje deoarece companiile acumulează informații personale în cloud, pot apărea potențiale noi riscuri legate de securitate și confidențialitatea datelor. Datorită riscurilor, eforturile multilaterale cum ar fi Convenția de la Budapesta a Consiliului Europei, vizează definirea comportamentului responsabil în cyberspațiu și armonizarea patchwork-ului legilor și reglementărilor existente. Și în elaborarea standardelor AI se fac eforturi, iar creșterea mare a acestor inițiative servește la fragmentarea răspunsului la amenințare impunând în același

² Office of the Under Secretary of Defense for Policy. 2019. Report to Congress: Department of Defense Arctic Strategy”. June 2019. <https://media.defense.gov/2019/Jun/06/2002141657/-1/-1/2019-DODARCTIC-STRATEGY.PDF>

³ Global Risk Report 2020

timp obligații greoaie și contradictorii pentru organizațiile care oprează peste granițele țării.

Deși critice, politicile naționale și internaționale nu țin pasul cu progresele tehnologice, astfel că, de epoca interdependenței digitale nu vor beneficia toate statele, decât dacă riscurile geopolitice, economice și sociale de amploare pe care le-ar putea aduce sunt gestionate într-un mod coordonat și incluziv

Inovația digitală influențează și este influențată de tensiunea geopolitică care amplifică riscul și minimizează șansele de cooperare. În paralel, sectorul privat exercită presiune asupra rezultatelor din acest domeniu, pentru că acestea susțin frontierele digitale deschise datorită nevoii de integrare a lanțurilor de aprovizionare globale și a conectării oamenilor la nivel mondial. Însă firmele contestă competențele de bază ale statelor, respectiv stabilirea standardelor și a politicilor monetare. Lipsa unui cadru global de guvernare face ca influența afacerilor asupra stabilirii standardelor, participarea străina la infrastructura critică națională, achiziția străină de tehnologie internă, desemnarea de date și transferul de tehnologie să reprezinte prețul pentru accesarea piețelor străine, iar acest schimb amplifică riscurile societale și generează altele suplimentare. Cele mai importante sunt: ciber spațiu paralel, întreruperea interconectării internaționale, riscuri economice, costuri de fragmentare, pierderea sustenabilității, riscuri monetare și fiscale.

Conectivitatea depinde de protocoalele semnate la nivel internațional, dar existența unor divergențe între protocoalele vechi și noi, generează fragmentarea ciber spațiului și a tehnologiilor viitoare, iar dacă țările continuă să caute ciber-suveranitate, conectivitatea globală poate avea de suferit. O dependență digitală modifică natura securității naționale și internaționale ridicând trei probleme: protejarea infrastructurii critice, menținerea valorii societății și prevenirea escaladării conflictelor de la stat la stat. În războiul asimetric, tehnologiile digitale ocupă un loc din ce în ce mai important, virusurile dezvoltate ca arme cibernetice fiind reproduse de către adversari și eliberați în spațiul cibernetic. Astfel, ciber spațiul a devenit o prelungire a domeniului militar, declanșând noi curse de arme tehnologice.

Față de riscurile economice pe care statele sunt dispuse sau nu să și le asume, se observă că țările sunt mai atente la companiile străine care fac investiții în tehnologie sau cumpără companii tehnologice, analizează investițiile făcute de companiile străine în universități pentru a evita furtul de proprietate intelectuală deoarece transferurile de tehnologie în schimbul accesului la piață au devenit o parte contestată a negocierilor comerciale.

Datorită faptului că economia mondială este hiperconectată, la acest moment, întreruperea totală a internetului ar conduce la o pierdere zilnică de 1,9% din PIB într-o țară cu conectivitate ridicată și de 0,4% din PIB într-o țară cu conectivitate scăzută, aceste consecințe economice având efecte negative asupra utilizării întreprinderilor de servicii cloud, astfel că are loc o creștere a costurilor de tranzacționare pentru desfășurarea activității în jurisdicții paralele concomitent cu o scădere a productivității. În același timp, dublarea eforturilor pentru depășirea fragmentării tehnice nu este numai contraproductiv economic ci și inefficient pentru mediu deoarece adaptarea la diferite produse pentru diferite piețe conduce inevitabil la creșterea presiunii asupra mediului înconjurător, știind deja că energia necesară pentru a rula servere este consistentă.

Totodată, riscurile monetare și fiscale sunt enorme pentru că, eforturile depuse de companii și de țări pentru captarea averii produse în urma unui comerț deschis utilizând mijloace digitale, este enorm iar aceste averi generează și păstrează disparități între companii în interiorul unei țări dar și între țări. Mai mult, noile monede digitale, care oprează înafara unei politici monetare reglementate, pot submina monedele suverane și cooperarea internațională împotriva spălării banilor. Colapsul încrederii în monedele digitale ar putea, de asemenea, să amenințe stabilitatea financiară apoi, președintele FMI, Christine Lagarde, a avertizat că există alertă la riscuri în ceea ce privește stabilitatea financiară, confidențialitatea sau activitățile infracționale și asigurarea unei reglementări adecvate în vigoare pentru orientarea tehnologiei către binele public.⁴

Inegalitatea se adâncește între țările dezvoltate, cu resurse financiare și capabile să investească în tehnologie 4IR, și țările în curs de dezvoltare (din Africa, America Latină) care se

⁴ Global Risk Report 2020

află în prezent la stadiul de investiție în dezvoltarea IoT și capitalizare. Decalarea digitală extinsă între țări, generează o creștere a diferențelor de bogăție dar determină și o migrare a forței de muncă înalt calificată. În interiorul țărilor, decalajele de bogăție, de asemenea cresc, iar automatizarea îi afectează în principal pe muncitorii necalificați și femeii. Se adâncește diferența între zona rurală și cea urbană, dar și între orașe. Totodată, datorită creșterii contientizării societății privind intimidarea ciberneticii, există numeroase solicitări pentru o implicare mai profundă asupra problemelor de etică în dezvoltarea și utilizarea tehnologiilor 4IR. Lipsa unui cadru tehnologic global ar putea duce la situații de cyberbullying fără consecințe, supraveghere la locul de muncă și eroziunea vieții private a angajaților. Deși spațiul cibernetic deschis permite democratizarea anumitor procese și accesul la date și informații, cresc și posibilitățile de promovare accidentală sau voită a falsurilor și la o eroziune trptată în mass-media, rețele sociale și chiar guverne.

Datele despre cetățeni sunt colectate de către guverne și companii, care mai apoi sunt monetizate și utilizate pentru a perfecționa implementarea unor noi tehnologii către acești cetățeni, în calitate de consumatori. Numărul firmelor care își desfășoară activitatea în ecosisteme complexe, globale și digitale, este în creștere, astfel apare o nouă nevoie a acestora de a face față nu numai provocărilor generate de propriile slăbiciuni cibernetice și tehnologice ci și celor ale altor participanți - inclusiv clienților, furnizorilor și furnizorilor de sistem gestionat. În același timp, întreprinderile se confruntă cu provocarea de a implementa standardele existente de securitate cibernetică, asigurând totodată respectarea reglementărilor fragmentate privind responsabilitatea, transparența, părtinirea și confidențialitatea pentru dezvoltarea sau pur și simplu aplicarea tehnologiilor 4IR. Pentru că liderii guvernamentali și corporativi au obligația de a promova cibersecuritatea globală, este mai important ca întotdeauna de cooperare între mediul public și cel privat, în domenii precum schimbul de informații, colaborarea cu agențiile de aplicare a legii și dezvoltarea competențelor și a capacității. Pentru ca întreprinderile să poată contracara impacturile economice ale gigantilor tehnologice mondiali și problemele potențiale de securitate rezultate din cursa tehnologiei digitale între economiile de top din lume, este nevoie de un ciber spațiu deschis și interconectat dar și de compatibilitate tehnologică globală.

Schimbarea tiparelor societale, de mediu, demografice și tehnologice generează vulnerabilități care amenință câștigurile în bunăstare și prosperitate pe care sistemele de sănătate le-a susținut în ultimul secol. Specialiștii spun că bolile netransmisibile (cardiovasculare și sănătate mintală) au înlocuit bolile transmisibile ca și cauze principale ale deceselor și în același timp au supus sistemele medicale la un stres ridicat mai ales datorită costurilor pe care le implică îngrijirea bolnavilor cronici. Succesul împotriva pandemiilor a fost subminat de ezitarea populației în administrarea vaccinurilor dar și de rezistența la diferite medicamente, fapt care face ca victoria în lupta cu cei mai mari ucigași ai omenirii să fie din ce în ce mai grea. Este imperios necesar o abordare coordonată a tuturor factorilor interesați.

Investițiile în sănătate, la nivel mondial, mai ales în ultimele decenii, au condus la câștiguri importante atât în ceea ce privește calitatea vieții cât și în creșterea speranței de viață, iar începând cu 1950, speranța de viață a crescut, la nivel mondial, la 72 de ani din care 63 de ani se trăiesc într-o stare bună de sănătate și fără dizabilități.⁵ Desigur, la acest lucru au contribuit și alți factori precum: descoperirile științifice, o mai bună igienă, igienizare și nutriție, politici de sănătate, cooperarea internațională în domeniu, programele de imunizare coordonate dar și alegerile individuale.

Totuși, datele recent publicate de către Centrele pentru controlul și prevenirea bolilor arată că speranța de viață în SUA, a scăzut în 2017, pentru al treilea an consecutiv, aceasta fiind cea mai lungă scădere susținută, din ultimul secol, iar în Singapore, deși speranța de viață a crescut din anul 1990, oamenii își petrec cea mai lungă perioadă din viață în stare de boală. Un bebeluș născut în Hong Cong se așteaptă să trăiască 85 de ani, comparativ cu un bebeluș născut în Republica Centrafricană-52 ani, adâncindu-se discrepanțele dintre țările sărace și cele bogate și din acest punct de vedere.

Cu toate că există un succes istoric obținut foarte greu în fața bolilor cum ar fi variola, nu

⁵ Global Risk Report 2020

există o garanție că sistemele de sănătate vor continua să îmbunătățească starea de sănătate a populației, mai ales că, unele amenințări despre care se credea a fi stinse, au reapărut. Pandemiile mai există încă, deși după un efort extraordinar și investiții de 20 de miliarde de dolari SUA, astăzi sunt cu 99,9% mai puține cazuri, iar poliomielita rămâne endemică doar în Afganistan, Pakistan și eventual Nigeria - unde sunt provocări geopolitice. Costul estimat pentru eradicarea poliomelei în următorii patru ani se ridică la 4,2 miliarde de dolari SUA, însă ultimii pași sunt cei mai grei datorită instabilității politice persistente și a rezistenței opuse-sunt voci care susțin că suma necesară este mult prea mare și ar putea fi utilizată pentru alte priorități în sănătate. Aceleași puncte de vedere sunt și în ceea ce privește HIV/SIDA, malaria și tuberculoza, iar ambițiile de a pune capăt acestor epidemii până în 2030 sunt subminate de factori precum rezistența bolilor la medicamente⁶.

Organizația Mondială a Sănătății, consideră că reticența sau refuzul de a se vaccina este printre primele 10 amenințări la adresa sănătății globale. Pe măsură ce bolile infecțioase presează sistemul de sănătate prin consumul de resurse financiare și atenția necesară, consumul de antibiotice reprezintă o amenințare directă pentru sănătate.

Sistemele de sănătate la nivel mondial sunt insuficient pregătite pentru focare semnificative ale unor boli infecțioase emergente precum SARS, ZIKA, MERS și noul Coronavirus COVID19. Desfășurarea evenimentelor a demonstrat foarte clar faptul că nicio țară nu este suficient de bine pregătită pentru a face față unei epidemii și nicicum unei pandemii așa cum este COVID19. Drept exemplu stau situațiile din China, Italia, Spania, Germania, SUA, țări cu o economie dezvoltată. Oare cât de groaznic vor arăta lucrurile în cazul țărilor cu economie slab dezvoltată? Din nou își pune amprenta asupra societăților, inegalitatea!

Sistemele de sănătate au nevoie de susținere masivă, primordială din partea guvernelor, au nevoie de infrastructură, resursă umană bine pregătită și abilități noi, poate că este momentul să beneficieze, în sens pozitiv, de tehnologie modernă care să protejeze personalul medical în cazul epidemiilor de contactul cu pacientul infectat.

Longevitatea, stilul de viață dar la fel de important, schimbările climatice, transformă bolile. Bolile lumii bogate-generate de diete de calitate scăzute, lipsa de activitate fizică, fumat și consumul de droguri, afecțiunile cronice și degenerative, pot fi considerate epidemii. Acestea generează 41 milioane de decese anuale, din care 85% provin din rândul populației cu venituri mici care se îmbolnăvesc și mor, până se îmbogățesc. OMS, susține că până în anul 2030, numărul acestora va crește cu 11 milioane, ajungând la 52 de milioane. Bolile netransmisibile au un efect enorm asupra bunăstării oamenilor și societăților și pe lângă faptul că provoacă o suferință fizică și psihologică masivă, cele 4 boli- de inimă, cancer, diabet, boli respiratorii și mintale-costă economia globală în perioada ultimei 10 ani, 47 trilioane dolari SUA. Demența, se preconizează, că va costa omenirea până în 2030, 2 trilioane de dolari SUA, tinând cont că, fiecare an aduce 10 milioane de cazuri noi. Bolile netransmisibile, sunt foarte greu de prevenit și de tratat pentru că sunt generate de motive variate și complexe, se dezvoltă lent și coexistă și cu alte forme de boală, iar intervențiile eficiente ar trebui făcute la nivel de individ dar și de populații și trebuie să depășească obiceiuri înrădăcinate și interese comerciale.

Bolile netransmisibile perturbă coeziunea societăților și adâncesc inegalitățile în sănătate dar și inegalitățile economice, iar debutul vremelnic în rândul populației tinere-cum se întâmplă în România dar mai ales în toate țările dezvoltate-afectează creșterea economică necesară pentru finanțarea îngrijirii persoanelor în vârstă, iar electoratele învechite ar putea prioritiza cheltuielile cu pensiile și asistența medicală față de alte aspecte precum educația, infrastructură și rezistență la modificarea climatică. Pe măsură ce speranța de viață crește, iar populația (mai ales a țărilor dezvoltate) îmbătrânește, nevoile de îngrijire și asistență socială cresc, lucru care face ca, creșterea cheltuielilor pentru sănătate să depășească inflația din majoritatea țărilor.

Modificările climatice sunt cea mai mare amenințare la adresa sănătății oamenilor, aceste schimbări afectează calitatea aerului pe care îl respirăm, calitatea și cantitatea apei pe care o bem

⁶ The Global Fund. 2019. "Global Fund Donors Pledge US\$14 Billion in Fight to End Epidemics". Press Release, 10 October 2019. [https:// www.theglobalfund.org/en/news/2019-10-10global-fund-donors-pledge-usd14-billion-infight-to-end-epidemics/](https://www.theglobalfund.org/en/news/2019-10-10global-fund-donors-pledge-usd14-billion-infight-to-end-epidemics/)

dar și calitatea hranei. Poluarea aerului costă deja lumea 5 trilioane de dolari prin pierderea productivității, iar condițiile meteorologice extreme pun în pericol viața oamenilor de pretutindeni, și putem aminti dezastrele provocate în anul trecut, de futuri și ploile în aversă în Grecia și din estul Indiei, incendiile de vegetație din Australia, Europa, SUA, Siberia, Pădurea Amazoniană, dar și dezastrele provocate de uraganul Dorian din Bahamas, taifunul Hagibis din Japonia, taifunul Lekima din estul Chinei, ciclonele Idai din Mozambic⁷.

Copiii de astăzi se vor confrunta, în viitor, cu un risc crescut generat de culturi agricole mai puțin nutritive, de o poluare a aerului agravată de arderea combustibililor fosili și implicit vor avea o calitate a vieții mai scăzută.

Schimbările climatice afectează, de asemenea, creșterea incidenței bolilor infecțioase datorită extinderii teritoriilor afectate de boli transmise prin intermediul țânțarilor, iar OMS avertizează, în acest sens, că până în anul 2080, încălzirea globală ar putea afecta peste un miliard de oameni în urma expunerii unor regiuni care nu au fost afectate, precum Europa.

Majoritatea sistemelor de sănătate sunt concentrate pe detectarea și tratarea bolilor și mai puțin pe prevenirea și controlul afecțiunilor. Au încă probleme, fapt dovedit din plin de toate sistemele de sănătate cu câteva excepții, în criza generată de ultima pandemie a Covid19, cu adaptarea infrastructurii medicale la îngrijirea prin telemedicină, pentru a combina setările de îngrijire online, la distanță și cu amănuntul pentru a îmbunătăți informațiile, screeningul, tratamentul și asistența pentru pacienți și îngrijitori. Sistemele de sănătate - și guvernele mai pe larg - au nevoie urgentă, de politici, reglementări și strategii de sănătate mai bune, pentru a reduce factorii de risc pentru mediu și stilul de viață al bolnavilor.

Toate sistemele medicale, cu câteva excepții-China, Coreea de Sud, Japonia, Germania, au probleme în creșterea, educarea și reținerea forței de muncă calificată-fapt dovedit și din acest punct de vedere în actuala criză mondială generată de ultima pandemie. Disparitățile persistă între țări, regiuni, niveluri de îngrijire și chiar domenii medicale. Aproape jumătate din populația lumii trăiește în țări în care există un psihiatru la 100.000 de locuitori⁸ și chiar și în SUA, cu aproape 11 psihiatrii la 100.000 de locuitori, este prea puțin pentru că o bună parte dintre aceștia urmează să se pensioneze. Exportul de materie cenușie reprezintă, pentru marea majoritate a țărilor, o reală problemă, iar acest fapt generează o presiune foarte mare asupra celor care au rămas în sistemele medicale în țările de origine dar și mai mare în zonele sărace sau rurale ale lumii.

Deși de-a lungul timpului sistemele medicale au cuprins multe inovații, uneori poate prea repede și fără a lua în calcul și aspectele negative ale acestora și chiar fără să se fi dovedit sigure și eficiente, totuși această absorbție continuă. Astfel, furnizorii de servicii medicale folosesc astăzi tehnologii emergente-învățarea automată și inteligența artificială, senzori, terapii digitale, telemedicină și așa mai departe -toate pentru a susține decizii clinice și operaționale :triajul simptomelor⁹, interpretarea testelor diagnostice¹⁰, crearea personalizată a planurilor de tratament¹¹, precizie de reinternări sau epidemii. Toate aceste tehnologii combinate cu capacitatea umană, într-un viitor apropiat, pot face mai accesibil, pentru o plajă largă a populației, accesul la îngrijiri medicale de înaltă calitate, coerente, accesibile, la timp și convenabile-sau cel puțin așa se susține.

Dar, pe lângă avantajele, cel puțin teoretic, există și o serie de riscuri majore, ca de exemplu: compromiterea siguranței și confidențialității pacienților, erorile generate de inteligența artificială pot afecta pe linie largă (în comparație cu eroarea umană care poate afecta doar pacienții aceluia cadru medical) totodată inteligența artificială ar putea să nu detecteze simptomele sau să nu

⁷ www.mediafax.ro, „Dezastrele naturale care au lovit planeta în 2019” Marinela Sârbu, 28 decembrie 2019;

⁸ WHO (World Health Organization). 2015. Mental Health Atlas 2014. Geneva: World Health Organization. https://www.who.int/mental_health/evidence/atlas/mental_health_atlas_2014/en/

⁹ Babylon GP at Hand application. <https://www.gpathand.nhs.uk/>

¹⁰ Davis, N. 2019. “AI Equal with Human Experts in Medical Diagnosis, Study Finds”. The Guardian. 24 September 2019. <https://www.theguardian.com/technology/2019/sep/24/ai-equal-with-human-experts-in-medical-diagnosis-study-finds>

¹¹ Wels-Maug, C. 2019. “HUG to Become First University Hospital Using IBM’s AI Tool to Personalise Cancer Treatment”. Healthcare IT News. 12 September 2019. <https://www.healthcareitnews.com/news/europe/hug-become-first-university-hospital-using-ibm-s-ai-tool-personalise-cancer-treatment>

elaboreze planuri de tratament eficiente pentru toți ceilalți. Aceste rezultate vor fi greu de prevăzut sau de evitat, deoarece natura cutiei negre a AI face dificilă înțelegerea modului în care ajunge la concluzii. Datele de sănătate sunt deosebit de vulnerabile la cyberattacks.

În farmaceutică este o adevărată revoluție. Apar noi medicamente, de o înaltă complexitate, specializate, care promit un tratament radical mai bun pentru bolile devastatoare, mai ales pentru cancer, însă acestea vor intra pe piață la un preț exorbitant. Iar, sistemele de sănătate vor fi supuse unor presiuni și mai mari întrebându-se cât de mari pot fi prețurile pentru a fi justificate dar totodată cine și cum poate plăti pentru a-și permite aceste noi terapii. Pe măsură ce așteptările oamenilor cresc, accesul la serviciile de sănătate vor fi marcate de și mai mari inegalități, reducând astfel încrederea în sistemele de sănătate și coeziunea societății.

Astfel, asigurările de sănătate ar putea funcționa ca și asigurările pentru mașina personală, fiind recompensați acei asigurați cu o stare de sănătate mai bună și cu un stil de viață mai ordonat și ca atare mai sănătos, care nu generează daune mari pentru asigurați. Astfel de comportamente ar putea determina o inegalitate mai mare în rândul asiguraților în sistemele publice de sănătate, dezavantajați fiind, desigur, cei cu o zestre genetică expusă sau cu un altfel de comportament. Pentru a preîntâmpina aceste aspecte, vizibil generatoare de inechitate, în unele zone s-au luat măsuri pentru atenuarea acestui risc, ca răspuns la preocupările oamenilor care au făcut teste genetice predictive la unele boli. În anul 2018, Guvernul Regatului Unit împreună cu Asociația Asiguratorilor Britanici, au întărit acordurile existente cu privire la utilizarea informațiilor genetice existente și au creat Codul privind testarea și asigurarea genetică.

Pentru că în cercetarea genetică au loc progrese rapide, s-a hotărât ca acest cod să fie revizuit la fiecare trei ani, pentru a ține cont de implicațiile tehnice, etice și sociale ale asigurării. Printre alte principii, Codul forțează companiile de asigurări să trateze solicitanții de asigurare în mod echitabil și să nu solicite sau să presioneze niciun solicitant să efectueze un test genetic predictiv sau de diagnostic.¹²

Concluzii

Sănătatea bună constituie baza pentru bunăstarea societăților și pentru o economie prosperă și dinamică. Sistemele de sănătate fac parte din infrastructura critică a țărilor, ele sunt vitale pentru securitate, rezistență și creștere. La nivel de populație, sănătatea este la baza productivității, iar sistemele de sănătate care funcționează bine permit țărilor lor să se recupereze rapid în urma perturbărilor naturale și umane. În contraexemplu, sistemele de sănătate slabe generează pierderi masive pe toate palierele, permițând răspândirea agenților patogeni și a bolilor, ele nu reușesc să abordeze și să înlăture urmările știrilor false despre asistența medicală, nu reușesc o îngrijire preventivă și abordarea unor răspunsuri psihologice potrivite la frică și disperare, dar nu reușesc să respecte nici cererilor specialiștilor din sănătate.¹³ Drept dovezi pentru aceste stări de fapt, stau cifrele impresionante ale pierderilor de vieți omenești în aproape toată lumea, chiar și în cele mai dezvoltate țări ale mapamondului, în plină criză generată de ultima pandemie-Covid 19.

Când se va termina, cum se termina, câți vom supraviețui, cum va fi viața noastră mai departe, am învățat ceva noi, oamenii simplii și noi cei care conducem destinele popoarelor noastre, cum ne vom comporta față de natura care ne-a fost întotdeauna prietenă și față de care nu am arătat aceeași prietenie, oare vom deveni mai prevăzători, vom fi mai responsabili și mai atenți la ceilalți, vom fi în stare să ne procurăm cele necesare traiului? Sunt numai câteva dintre întrebările pe care ni le punem, indiferent de culoarea pielii, de suma banilor din conturi, de vârstă și gen sau ocupație.

La fel ca și schimbările climatice, riscurile pentru sănătate reprezintă o provocare transnațională, extrem de costisitoare și în expansiune.

Dacă sistemele de sănătate nu reușesc să atenueze vulnerabilitățile existente și să se adapteze la cotextele aflate în dinamică, cu siguranță crizele economice se instalează rapid și sigur, există

¹² ABI (Association of British Insurers). 2018. Code on Genetic Testing and Insurance. <https://www.abi.org.uk/data-and-resources/tools-and-resources/genetics/code-on-genetic-testing-and-insurance/>

¹³ WHO (World Health Organization). 2015. "Chapter 3: Factors that Contributed to Undetected Spread of the Ebola Virus and Impeded Rapid Containment". Emergencies Preparedness, Response. <https://www.who.int/csr/disease/ebola/one-year-report/factors/en/>

instabilitate politică, rupturi sociale și conflicte între state.

Reputatul economist Stiglitz, într-un interviu cu Sara Silverstein de la Business Insider, a discutat despre daunele pe care criza generată de Covid-19 le-a provocat economiei americane. Deși nu este o criză provocată de eșecul băncilor, ca cea din 2008-2009, ci una provocată de boală, aceasta a generat la nivel mondial o înghețare a cererii și a ofertei. Echilibrul multor firme și a multor gospodării a fost stricat, iar teama este omniprezentă. Potrivit lui Stiglitz, forța unei recuperări va depinde în mare parte de politicile fiscale și economice ale guvernelor, de atenția acordată deopotrivă societăților mari și mici dar și consumatorilor, care în absența veniturilor se vor îndrepta tot mai mult către cardurile de credit.

Atât timp cât epidemia provoacă ravagii la nivel mondial, ea va fi o amenințare economică și epidemiologică. Impactul pandemiei asupra economiilor emergente va fi mai mare decât asupra economiilor dezvoltate, iar oamenii din țările sărace, pentru că trăiesc foarte aproape unii de alții și o mare parte a populației are probleme de sănătate, vor fi foarte puternic afectați¹⁴

¹⁴ Joseph. E. Stiglitz-, „O problemă globală cere o soluție globală”, 6 aprilie 2020

DEFINING THE CLIENTS OF THE EDUCATION SYSTEM – THEORETICAL ASPECTS

Sergiu Dorin Săvianu

PhD Student, "Babeş-Bolyai" University of Cluj-Napoca

Abstract: The purpose of this article is to present what the education system means and what are its most important customers, what is satisfaction in the education system, what are the main factors that create satisfaction for a certain category of customers of the education system? , and what are the benefits of measuring satisfaction.

After consulting the literature, it can be stated that the education system refers to public schools and involves a group of institutions such as (Ministry of Education, school inspectorates, teacher training institutions, schools, universities) and the main purpose is to provide children and quality education of young people in accordance with a set of principles, values and objectives. The clients of the educational system can be divided into: 1. Primary clients - children and young people; 2. Secondary clients: employees and educational authorities; 3. Tertiary clients - families, community, former pupils / students. Another classification can be: 1. external clients of the educational system - pupils, students, community, family, etc. and 2. Internal customers - employees and the system and educational authorities.

Satisfaction in the public sector and implicitly in the education system is different from satisfaction in the private sector, because private and public organizations do not have the same purpose, their objectives are different, and their clients are different.

According to Şandor and Raboca (2004), the concept of "customers" applied to the public sector has some distinct characteristics from the private sector. In many cases, customers in the public sector compared to the private sector do not necessarily buy the service or product, they have either the right, otherwise established by law, to receive it or being forced to receive it or appeal to it. Also compared to the private sector, in the public sector the access and eligibility of the clients to the services or programs provided is determined by a mixture of social and political reasons.

Measuring customer satisfaction in the public system is difficult, and different from the private sector. The most difficult step is to identify the customers of that service and use the measuring instrument according to the customer's profile. Customer satisfaction is an important factor for the success of the organization, and the process of measuring satisfaction increases the organization's reputation, creates a positive image, leads to increased team stability, increases employee and consumer loyalty.

Keywords: education system, public sector, customers of the public system, satisfaction

Sistemul de învățământ este definit ca fiind principalul subsistem al sistemului de educație. Referindu-se la organizarea instituțională a învățământului, sistemul de înglobează și reunește instituțiile specializate implicate în procesul de educație, cercetare și cultură, care sunt responsabile de realizarea într-un mod organizat, planificat și metodic a aspirațiilor educative.

În sens larg, sistemul de învățământ cuprinde „ ansamblul instituțiilor care participă la organizarea arhitecturii școlare, adică la derularea generală a studiilor pe cicluri, orientări, filiere etc.” (*Dictionnaire encyclopedique de l'education et de la formation*”, 1994, p. 956)

Sistemul de învățământ are un caracter deschis, acesta include, pe lângă instituțiile școlare și universitare cu caracter formal, și instituțiile specializate în instruire nonformală precum: centrele de pregătire profesională, cluburile, taberele școlare, programele de radio/televiziune școlară sau iniversitară, diferiți agenți sociali care stabilesc împreună cu școlile o serie de relații de tip contractual (școlile militare, profesionale, biserica) sau consensual (familia, comunitatea locală). (*Gabriela C. Cristea, 2002, p.107*)

Așa cum spuneam mai sus, într-un sens mai restrâns al cuvântului, sistemul de învățământ cuprinde instituțiile școlare (școala primară, gimnaziul, liceul, învățământul profesional și superior),

organizate pe trepte, cicluri și ani de studiu. Din acest punct de vedere, sistemul de învățământ este definit ca sistem școlar, „specializat în realizarea funcțiilor pedagogice ale sistemului de educație la nivelul procesului de instruire, în cadrul concret al activității didactice/educative. (*Dictionarul de pedagogie, 1979, p. 411*)

Sistemul de învățământ ca parte a sistemului de educație cuprinde rețeaua organizațiilor școlare determinată în plan pedagogic și juridic, în contextul unor servicii publice dorite a fi deschise și receptivă permanent la nou în vederea realizării cu maximă eficiență a activității de bază a procesului de învățământ, și anume instruirea. (*Dictionnaire encyclopedique de l'éducation et de la formation*”, 1994, pp. 956-958)

Așa cum sistemul de învățământ este un component al sistemului de educație, la rândul său, sistemul de învățământ este alcătuit dintr-o serie de subsisteme, cel mai important de amintit este procesul de învățământ. În cadrul procesului de învățământ se realizează instruirea și învățarea elevilor și studenților prin intermediul activităților proiectate, organizate și dirijate de către profesori, în conformitatea cu anumite norme și principii didactice, într-un context metodic adecvat, apelând la resurse materiale și didactice potrivite, în vederea atingerii obiectivelor educației. Așa cum spuneam, procesul de învățământ este subordonat din punct de vedere structural și funcțional sistemului de învățământ și reprezintă dimensiunea dinamică aceluiași sistem, deoarece în cadrul lui are loc activitatea de învățare. Funcțiile generale ale sistemului de învățământ sunt realizate în cadrul procesului de învățământ prin intermediul programelor de instruire formală și nonformală, structurate și ierarhizate pe cicluri și ani de studii. (*Gabriela C. Cristea, 2002, p.109*)

Sistemul de învățământ este condiționat de către mediul social înconjurător și, la rândul său exercită influențe asupra lui. Asemănător educației în general, sistemul de învățământ realizează cele trei funcții educaționale principale, și anume:

a) funcția cognitivă, instructiv-educativă și culturală, care formează omul care gândește. Această funcție este una esențială, mediind între individ și vastele domenii ale cunoașterii umane și transmițând într-un mod organizat și sistematic, ceea ce este mai important și relevant din experiența social-istorică acumulată de omenire până în prezent. Ea contribuie la înzestrarea individului cu un bagaj de cunoștințe științifice, formându-i, pe această bază, capacitățile de lucru în folosul personal și al societății, punând bazele realizării dezideratelor educației permanente.

b) funcția praxiologică, de muncă și aplicare a cunoștințelor în practică, care formează omul care muncește și creează. Aceasta se corelează cu funcția economică, de asigurare a forței de muncă în conformitate cu nevoile societății și cu aspirațiile membrilor ei. Sunt vizate, pe de o parte, formarea și dezvoltarea la fiecare individ a capacităților de aplica în viață cunoștințele însușite și totodată de a stimula și determina individul să se angreneze într-o activitate cu folos social. Acest fapt presupune atât dezvoltarea aptitudinilor și a calităților intelectuale și fizice ale fiecărui individ în parte, cât și a competențelor inteligenței emoționale și a trăsăturilor de caracter.

c) funcția axiologică, de valorizare, de evaluare, care formează omul care apreciază și valorizează. Are în vedere formarea capacității de a aprecia valorile societății, din toate domeniile (știință, artă, tehnică, politică, economie, morală, religie, etc.). Acest funcție este strâns legată de funcția culturală și cultivă interesul pentru anumite domenii și de sprijinire a afirmării personalității fiecărui individ. Prin aceasta se urmărește desăvârșirea personalității umane, valorificarea potențialului bio-psiho-social a fiecărui individ, pe tot parcursul vieții. (*Ioan Bontaș, 1997, p. 243*)

Pornind de la definițiile de mai sus, se poate afirma faptul că sistemul de învățământ este un serviciu public ce face parte din categoria serviciilor oferite de stat care oferă cetățenilor produsul numit educație. În acest caz, cetățenii „consumând” produsul oferit de sistemul de învățământ devin clienți ai acestuia. Serviciul fiind unul public, oferit de către instituțiile publice ale statului, ne vom referi în continuare la clienții sistemului de învățământ ca fiind clienți ai serviciilor publice, respectiv ai instituțiilor publice.

Conform lui H. Raboca (2008), abordarea birocratică tradițională a serviciilor publice a creat și a promovat o anumită „supunere” sau „obediță” din partea utilizatorilor serviciilor publice. Lipsa unui mediu concurențial și lipsa posibilității de a alege a oferit, din păcate, utilizatorului de servicii o singură opțiune și anume aceea de a se conforma cerințelor și comportamentului

monopolist al instituțiilor publice. Acest lucru s-a schimbat odată cu apariția curentului denumit sugestiv „New Public Management”, care promovează ideea introducerii tehnicilor de management din sectorul privat în sectorul public. Printre acestea amintim și interesul față de satisfacție utilizatorilor. Astfel acest curent, prin ceea ce propune, creează un nou tip de utilizator (client), și obliga instituțiile publice se orientează, tot mai mult spre cetățeni.

Sub aspectul noului mod de abordare a administrației publice, relația dintre utilizatorul serviciilor publice și instituțiile publice a început să aibă noi valențe, atât conceptual, cât și funcțional, caracterizată printr-o transformare de tipul cetățean „obedient” instituțiilor publice, într-o relație de tipul cetățean „client” al serviciilor publice. Conform lui Raboca (2008), recunoașterea utilizatorului de servicii în postura de „client” se datorează următorilor factori:

a) aspirația tot mai mare a administrațiilor și a utilizatorilor serviciilor publice a fost luată în calcul de către organizațiile publice;

b) exemplul de model de consumator extras din regula de funcționare a organizațiilor private;

c) deschiderea spre concurență a fostelor servicii, care fuseseră așezate în situația monopolului și care, în această nouă ipostază, au condus spre modificarea componentelor lor;

d) dezvoltarea noilor produse care așează produsele în medii concurențiale;

e) trecerea de la situația de ofertă deficitară, la o situație de ofertă excedentară.

Autorii Șandor și Raboca (2004) afirmă că sectorul public nu poate fi privit la fel ca și cel privat, din mai multe puncte de vedere. Cel mai important fiind cel al clientului. Potrivit celor doi autori, Șandor și Raboca (2004), și ulterior Raboca (2008), clienții serviciilor publice pot fi:

1. Voluntar: utilizatorul (cetățeanul) care are posibilitatea să aleagă un serviciu public sau nu, spre exemplu cei care aleg să folosească transportul public față de cei care apelează la servicii private (taxiul) sau să își asigure singuri acest serviciu (bicicleta sau mașia proprie). În cazul studiului nostru, un exemplu relevant ar fi acei clienți care aleg să frecventeze unități școlare de stat în schimbul acelor unități private de învățământ sau în localitate există două unități școlare și este aleasă una în dauna celeilalte.

2. Forțat: caracterul monopolist al unor servicii publice face ca utilizatorul (cetățeanul), în lipsa unor alternative, să fie obligat să apeleze la acestea. Spre exemplu, inexistența într-o localitate a unor unități școlare private sau existența unei singure unități școlare, obligă cetățeanul să aleagă să frecventeze unitățile școlare de stat sau a celei existente chiar dacă calitatea acestora nu este una de care este satisfăcut.

Potrivit autorului Horea Raboca (2008), dacă se ia în considerare faptul că există servicii publice universale, care se adresează tuturor cetățenilor, respectiv servicii publice particularizate care sunt destinate unor anumite categorii de cetățeni, clienții serviciilor publice pot fi împărțiți în următoarele categorii:

A) Clienți direcți

1. Clienții voluntari – în această categorie intră tipul de clienți care au libertatea și posibilitatea de a alege sau nu un serviciu public, spre exemplu: transportul public, radioul și televiziunea;

2. Clienții „îndreptățiți” – această categorie de clienți (consumatori) cuprinde clienții cărora le sunt destinate exclusiv unele programe publice speciale, cum ar fi personajele care beneficiază de programele sociale de reabilitare sau ajutorarea persoanelor cu handicap, asistență socială, sau elevii cu cerințe educaționale speciale;

3. Clienții „forțați” sau „siliți” – în această categorie intră persoanele silite sau obligate să apeleze la un anumit gen de serviciu datorită caracteristicii monopolist al serviciului, ca de exemplu, firmele care execută operațiuni import-export pot apela pentru plata taxelor vamale numai la instituțiile sistemului vamal, singurele instituții abilitate de a percepe taxe vamale sau elevii dintr-o anumită comună, unde există doar o singură instituție școlară, aceștia vor fi „obligați” să frecventeze cursurile oferite doar de această unitate.

B) Clienți indirecti

1. Beneficiari indirecti – categoria de clienți care au un beneficiu direct, respectiv, pot fi considerați clienții direcți ai persoanelor care folosesc serviciul public. În această categorie de clienți se pot enumera casele de comerț și industrie, băncile și fondurile mutuale de dezvoltare;

2. Cetățenii – aceștia pot fi considerați ca o categorie indirectă de clienți ai serviciului public dacă se ia în calcul faptul că multe dintre serviciile publice, pe lângă beneficiile generate clienților direcți, generează și beneficii pentru întreaga populație. Cele mai elocvente exemple în acest sens sunt serviciile de sănătate și învățământ, care pe lângă beneficiile directe pe care le aduc anumitor categorii de clienți (bolnavi, elevi, studenți) aduc și beneficii întregii comunități sau populații.

Din perspectiva organizării unei instituții, clienții pot fi împărțiți în două mari categorii:

1. Clienții externi: este acea categorie de clienți care suferă influența produsului, dar nu sunt membrii ai instituției care furnizează serviciul sau produsul.

2. Clienții interni: aceștia suferă de influența produsului și sunt totodată membrii ai companiei care realizează produsul. Ei sunt adesea numiți clienți, în ciuda faptului ca nu sunt cumpărători ai produsului sau serviciului respectiv. Spre exemplu, cazul cadrelor didactice, care, împreună cu instituțiile școlare oferă produsul „educație”, dar care totodată sunt clienții sistemului de învățământ care le oferă anumite produse în urma muncii pe care aceștia o prestează.

În ceea ce privește clienții sistemului public de învățământ, se poate afirma că toate categoriile de clienți ai sistemului public expuse mai sus se pot completa cu exemple precum: elevi sau studenți, personal didactic, părinți, personal nedidactic, comunitate, personale auxiliar. Toți aceștia reprezintă clienții sistemului de învățământ. Identificarea acestora și măsurarea satisfacției lor reprezintă un element esențial în atingerea scopului și realizarea obiectivelor sistemului de învățământ.

Așa cum am afirmat mai sus, actualul context general al pieței economice și sociale a condus la nevoia de reformare a sistemului public de învățământ, prin „importarea” anumitor tehnici și practici din sectorul privat. Printre aceste practici se numără definirea clienților săi, măsurarea și evaluarea nivelului de satisfacție a clienților, și implicit cel al performanței unei instituții școlare.

Pentru a avea succes pe piață, organizațiile școlare trebuie să facă în permanență o serie de eforturi pentru satisfacerea și înțelegerea necesităților și așteptărilor tuturor categoriilor de clienți. Totodată acestea trebuie să identifice metode și instrumente adecvate pentru evaluarea gradului de satisfacție al acestora.

Definirea clienților în sistemul de învățământ este esențială pentru măsurarea nivelului de satisfacție, activitate care aduce un plus instituțiilor școlare din următoarele puncte de vedere: contribuie la îmbunătățirea calității serviciului oferit (instrument de îmbunătățire a calității), contribuie la reducerea costurilor și a cheltuielilor (ghid de alocare a resurselor), crește și stimulează moralul, ridică sau menține moralul, poate fi un instrument managerial, un instrument de relații publice și imagine sau un instrument de compensare. De asemenea utilizarea unui sistem de măsurare a satisfacției poate servi în următoarele scopuri: evaluare, control, bugetare, motivare, promovare, celebrare, învățare, corectare și îmbunătățire.

Măsurarea satisfacției cuprinde stabilirea de obiective în acest sens și compararea rezultatelor în acest sens cu obiectivele propuse, și măsuri care trebuie luate în vederea atingerii obiectivelor propuse.

Instituțiile școlare din sectorul public trebuie să facă față concurenței din sectorul privat (școlile private) care în ultimul timp s-au dezvoltat extraordinar și au devenit tot mai atractive tocmai datorită faptului că calitatea serviciilor oferite este una ridicată. Implementarea unui sistem de măsurare a satisfacției în rândul „clienților” sistemului de învățământ și definirea clară a acestora, consider că este absolut normală, necesară și benefică, asta deoarece prin măsurarea acestora se pot diagnostica o serie de curențe și probleme ale sistemului de învățământ care afectează actul educațional și implicit duce la o scădere a performanțelor acestor instituții, performanță aflată într-o scădere accelerată. Aceasta putând fi observată din rezultatele elevilor și a

profesorilor la examenele naționale (evaluare națională, bacalaureat, definitivat, titularizare). Doar prin diagnosticarea problemelor, acestea se și pot rezolva, trecând astfel la o reformare eficientă a sistemului de învățământ românesc, reformă de mult dorită, așteptată de toți: elevi, profesori, decidenți politici și pâna la urmă de întreaga Românie.

BIBLIOGRAPHY

1. Ahmad M. Zamil, Marwan M. Shammot, (2011) Role of Measuring Customer Satisfaction in Improving the Performance in the Public Sector Organization, *Journal of Business Studies Quarterly*, Vol. 2, No. 3, pp. 32-41.
2. Cristea C. Gabriela, *Pedagogie generală*, Editura Didactică și Pedagogică, București, 2002:
3. Claudio Zaki Dib, Formal, (1988) Non-formal and Informal Education: Concepts/Aplicability, "Cooperative Networks in Physics Education - Conference Proceedings 173, American Institute of Physics, New York, pgs. 300-315.
4. *Dictionnaire encyclopedique de l'education et de la formation*, 1994.
5. Horea Raboca, (2008), *Măsurarea satisfacției clienților serviciilor publice*, Editura Accent, Cluj Napoca.
6. Marco Antonio Carvalho Pereira, (2003), *A Key Question for Higher Education: Who are the customers?*, 31st Annual Conference of the Production and Operations Management Society, POM-2003, April, 4-7, Atlanta, GE;
7. Sorin Dan Șandor, Horea Raboca, (2004), *Satisfacția Clienților Administrației Publice*, *Revista Transilvană de Științe Administrative*, 1(10), pp. 144-149;

THE MEASUREMENT OF THE CLIENTS' SATISFACTION IN THE PUBLIC SECTOR –GENERAL NOTIONS

Sergiu Dorin Săvianu

PhD Student, "Babeş-Bolyai" University of Cluj-Napoca

*Abstract:*The purpose of this article is to present the perspectives from which to define the process of measuring customer satisfaction, to list a series of definitions and authors who develop and complete the literature in this field, and last but not least to give the reader a clear picture of why it is important to measure satisfaction in the public sector, what are the advantages of applying this process and how to measure customer satisfaction in the public sector.

Measuring customer satisfaction has become a very important practice for any organization. Changing the perspective of approach and functioning of Public Administration by implementing the theory entitled "New Public Management" makes it necessary to apply the process of measuring customer satisfaction. Regarding the implementation of customer satisfaction measurement in public administration, the authors Reurink and Wagenhein (1991) consider that 5 major benefits can be identified that a public organization can have by measuring the satisfaction of its customers. These are: 1. Contributes to improving the quality of the service provided; 2. Contributes to the reduction of costs and expenses; 3. Increases and stimulates morale; 4. Raise or maintain morale;

According to Raboca (2008), related to the definition of customer satisfaction, all definitions converge towards two major approaches, namely: 1. Defining satisfaction as a result and 2. Defining satisfaction as a proces. Customer satisfaction is a concept that is characterized by the fact that it is built on both emotional and cognitive dimensions, it is a relatively complex and difficult to define concept and involves various ways and forms of definition, there is no consensus on the definition satisfaction is a transient attitude or construction relative to the consumption of a specific service or product, or whether customer satisfaction is an assessment or a result of other concepts.

*Keywords:*satisfaction, measuring satisfaction, public sector, customers, importance;

Scopul principal al firmelor sau instituțiilor publice este de a vinde sau de a furniza către clienții săi produse sau servicii care satisfac într-un grad extrem de ridicat cerințele și necesitățile consumatorilor sau utilizatorilor. Importanța satisfacției clienților constă în recunoașterea modului și felului în care organizațiile, fie ele private sau fie din sectorul public, conduc la crearea de „plăceri” atât în rândul consumatorilor de produse sau servicii, cât și în rândul furnizorilor acestor servicii sau produse. Totodată, importanței măsurării satisfacției este evidențiată de numărul mare de țări care sunt preocupate de construirea și introducerea unor indici de satisfacție a clienților (SUA, Suedia, Spania, Danemarca, Germania, Anglia, China, Elveția) și de numeroasele premii de calitate, care încorporează ca și criterii de acordare o componentă a satisfacției clienților. (H. Raboca, 2008, pp.139-140)

Conform autorilor Dan Șandor și Horea Raboca, în articolul intitulat „Satisfacția clienților Administrației Publice”, pentru conceptul de satisfacția clientului s-au propus de-a lungul timpului mai multe definiții, printre care amintesc cea a lui Day, care definește satisfacția ca fiind răspunsul consumatorului într-o situație anume, față de discrepanța dintre așteptările inițiale (sau alte norme de performanță) și performanța reală a produsului, așa cum a fost evaluată după achiziție. O altă definiție dată de cei doi autori este aceea că satisfacția clienților măsoară gradul în care așteptările clienților sunt îndeplinite

După analiză precisă a definițiilor satisfacției, autorul H. Raboca (2008) concluzionează că satisfacția este un răspuns afectiv, cognitiv și/sau conotativ ce are la bază evaluarea produsului, a experienței de consum și/sau a unor atribute ce țin de cumpărare, spre exemplu forța de vânzare.

Totodată satisfacția se manifestă înainte de alegere, după alegere, pe parcursul consumului, după consum sau oricând cercetătorul îl întreabă pe consumator despre produs sau atributele acestuia.

Procesul de satisfacție a clienților este descris în literatura de specialitate în diferite moduri, modele și teorii care măsoară acest concept nu numai din perspective economice, ci și din cele psihologice, ale studiului comportamental sau cele ale matematicii (H. Raboca, 2008). Printre acestea amintim, teoria „procesului de confirmare/neconfirmare a așteptărilor”.

Preocuparea pentru măsurarea satisfacției clienților derivă din faptul că clienții satisfăcuți constituie un factor de menținere a unui avantaj față de concurenți, avantaj ce va genera succesul economic al firmei, în timp ce pentru organizațiile din administrația publică, respectiv serviciile publice, satisfacția clienților este un concept nou ce derivă din schimbările datorate implementării unei noi filosofii privind administrația publică cunoscută sub numele de „new public management”. Schimbări ce au la bază interesul pentru măsurarea performanțelor, îmbunătățirea calității și revigorarea organizațiilor publice și nonprofit, și sunt generate de presiunea solicitărilor pentru o mai bună responsabilitatea a organizațiilor venită din partea factorilor politici, a publicului și a mass media și de creșterea deliberată a angajamentului conducătorilor organizațiilor publice spre rezultaet și spre performanță. (H. Raboca, 2008, p.140)

În ceea ce privește punerea în practică a măsurării satisfacției clienților în administrația publică, autorii Reurink și Wagenhein (1991) consideră că se pot identifica 5 mari beneficii pe care le poate avea o organizație publică prin măsurarea satisfacției clienților ei. Aceste sunt:

1. Contribuie la îmbunătățirea calității serviciului oferit,
2. Contribuie la reducerea costurilor și a cheltuielilor;
3. Crește și stimulează moralul;
4. Ridică sau menține moralul;

De asemenea, Derek R. Allen (2004) consideră că măsurarea satisfacției clienților poate servi ca o bulcă de reglare de tip „feed-back”, ori ca inputuri de sistem, și că satisfacția clienților face legătura dintre clienți și organizație, evidențiind gradul de preocupare a organizației pentru cerințele și nevoile clienților sau ale consumatorilor. (H. Raboca, 2008, pp.140-141)

Satisfacția clienților poate afecta multe procese ale organizației, putând fi folosită ca și instrument în multiple domenii pe care le comportă o organizație, cum ar fi:

a) instrument de conducere – poate fi un instrument eficient de motivare a personalului, fiind un feed-back în procesul de motivare sau demotivare a personalului (motivarea sau demotivarea personalului în funcție de gradul de satisfacție a clienților). Important de menționat este faptul că și personalul reprezintă o categorie de clienți ai organizației.

b) instrument de îmbunătățire a calității produselor sau serviciilor furnizate – bazându-se pe definiția calității produselor, este evident că orice încercare de îmbunătățire a calității produselor sau serviciilor furnizate trebuie să țină cont de părerea clienților, de satisfacția acestora raportat la calitatea furnizată. Din această perspectivă satisfacția clienților, furnizează informații privitoare la nivelul calității produselor sau serviciilor furnizate;

c) instrument de comparare de tip benchmarking – satisfacția clienților este folosită ca parte a unei baze de comparare competițională dintre organizații de același fel. Cunoașterea modului și nivelului în care organizațiile rivale pe piață își satisfac clienții poate ajuta la stabilirea strategiei și obiectivelor organizației;

d) instrument de relații publice și imagine – un sistem de măsurare a satisfacției poate fi folosit pentru creșterea sau modificarea imaginii cu cetățenii sau mass media, prin specularea și fructificarea relației ce se stabilește între organizație și proprii consumatori sau clienți;

e) instrument de compensare – organizațiile publice, lunând exemplul celor din mediul privat, folosesc măsurarea satisfacției ca element de reglare, de tip feed-back, pentru planurile de acordare a stimulentele pentru proprii angajați;

f) ghid de alocare a resurselor – rezultatele măsurării satisfacției clienților sunt folosite pentru distribuirea sau alocarea resurselor. Factorii care contribuie la satisfacția clienților și la nevoile acestora, descoperiți în urma procesului de măsurare a satisfacției, pot ajuta managerii să

decidă care sunt serviciile și produsele care trebuie dezvoltate, care sunt problemele legate de calitatea furnizată. (H. Raboca, 2008, pp. 142-143)

În literatura de specialitate, conceptul de satisfacție a clienților are o multitudine de enunțuri și definiții, care variază în funcție de nivelul de specificitate. Astfel, în funcție de acest nivel de specificitate, definiția satisfacției clienților se poate referi la: a) satisfacția referitoare la produs; b) satisfacția referitoare la experiența decizională de a cumpăra; c) satisfacția referitoare la atributele de performanță; d) satisfacția referitoare la experiența consumului; e) satisfacția referitoare la instituții sau magazine; f) satisfacția legată de experiența pre-achiziționare; (H. Raboca, 2008, p. 136)

Conform lui Raboca (2008), legat de definirea satisfacției a clienților, totalitatea definițiilor converg spre două mari abordări, și anume:

1. Definirea satisfacției ca și rezultat

Această abordare definește și caracterizează satisfacția clienților ca fiind o stare de evaluare finală rezultată din experiențele consumării. Din această perspectivă se pot enumera următoarele definiții ale satisfacției:

- Conform lui Howrd și Sheth (1969), satisfacția clienților reprezintă o stare a evaluării cognitive a cumpărătorului privitor la adecvarea sau neadecvarea câștigurilor sau beneficiile avute de pe urma sacrificiului pe care îl întreprind prin cumpărare;
- Potrivit lui Westbrook și Reilly (1983), satisfacția clienților este un răspuns emoțional legat de experiența câștigată în urma procesului de achiziție de produse specifice sau servicii furnizate sau datorită unui anumit model de comportament indus de vânzători;
- Churchill și Surprenant (1982) consideră satisfacția clienților ca fiind un rezultat al evaluării unei achiziționări și folosiri de produse sau servicii, construit prin compararea între câștigurile aduse de respectivele servicii și costurile lor, în relație cu consecvența anticipată. (H. Raboca, 2008, pp. 136-137)

2. Definirea satisfacției ca și proces

Această abordare a satisfacției clienților prin prisma satisfacției ca proces se referă la satisfacție ca fiind un proces evaluativ, psihologic și percepțional. Din perspectiva acestei abordări se pot enumera următoarele enunțuri:

- Hunt (1977) definește satisfacția clienților ca fiind un proces de evaluare bazat pe experiența referitoare la calitatea efectivă a unui produs care trebuia să aibă un nivel de calitate;
- Engel și Blackell (1982) consideră că satisfacția clienților reprezintă o evaluare în care alegerea alternativei este bazată pe o anumită credință apriorică sau preconcepție despre respectiva alegere alternativă;
- Conform lui Tse și Wilton (1988) satisfacția clienților se poate considera ca fiind un răspuns al consumatorului la o evaluare a percepției legate de discrepanța dintre așteptările apriorice și nivelul de performanță actual al produsului sau serviciului, după consumarea acestora. (H. Raboca, 2008, p. 137)

Autorul Yi (1990) susține că definirea conceptului de satisfacție a clienților se poate face în diferite moduri, definițiile oferite de acesta putându-se grupa în două mari categorii:

- 1) Categoria definițiilor care privesc satisfacția ca fiind o stare finală a consumatorului și care nu pune accentul pe procesul care conduce la apariția ei;
- 2) Categoria definițiilor care includ întregul proces de construire și formare a satisfacției clienților, definiții care sunt mult mai precise și analitice, surprinzând, în același timp, natura și importanța diferitelor elemente de construcție ale acestui concept precum și legăturile dintre ele. (H. Raboca, 2008, p. 137)

Spreng, MacKenzie și Olshavsky (1996) consideră că satisfacția clienților reprezintă gradul de satisfacere a necesităților și dorințelor consumatorilor. De asemenea, se consideră că conceptul

de satisfacție a clienților este legat de comportamentul post-achiziție, a produselor sau serviciilor, fiind imposibil să judeci satisfacția atâta timp cât produsul sau serviciul nu a fost consumat. Aurier și Evrard (1998) definesc satisfacția clienților ca fiind o judecată globală care se referă la o experiență a consumului de produs sau serviciu specific influențat la rândul său și de caracteristicile personale ale consumatorului. Un alt specialist, Zeithmal (1988), consideră conceptul de satisfacție ca fiind o evaluare generală a consumatorilor cu privire la utilitatea unui produs sau serviciu bazat pe percepția a „ce a primit” și „cum a fost furnizat”. (*H. Raboca, 2008, pp. 137-138*)

Satisfacția clienților este un concept ce se caracterizează prin faptul că se construiește atât pe dimensiuni afective, cât și pe dimensiuni cognitive, este un concept relativ complex și greu de definit și care comportă variate moduri și forme de definire, neexistând un consens cu privire la definirea sa, satisfacția fiind o atitudine sau o construcție tranzitorie relativă la consumarea unui anumit serviciu sau produs specific, respectiv dacă satisfacția clienților este o evaluare sau un rezultat al altor concepte. (*H. Raboca, 2008, p. 139*)

Măsurarea clienților nu comportă o importanță sau o valoare în sine, importanța și valoarea apare atunci când cineva se folosește de acest tip de măsurări, într-un anumit mod, pentru a atinge și realiza scopuri și obiective. Satisfacția clienților, deși ca și concept este diferită de conceptul de calitate, se poate considera și poate fi interpretată ca un indicator al calității.

Măsurarea satisfacției clienților evidențiază și evaluează atât impactul cât și beneficiile pe care le au instituțiile. Evidențiază măsura în care instituțiile și-au îndeplinit misiunile și scopurile propuse, și performanțele instituțiilor în raport cu cetățenii sau clienții care apelează la serviciile publice.

Nevoia implementării unor sisteme de evaluare a satisfacției în instituțiile din sectorul public rezidă dintr-o serie de motive, pe care le voi prezenta fragmentele de mai jos. Probleme care din punctul meu de vedere, format în urma unor studii în acest sens, pot fi rezolvate cu ușurință prin aplicarea acestor sisteme/modele de evaluare și măsurare a satisfacției clienților.

În ultimul timp s-a conturat ideea că instituțiile publice, și în general sistemul de administrație publică provoacă o mare risipă de bani, consumând un volum ridicat de resurse și obținând performanțe mediocre sau chiar mici, lucru absolut neprofitabil și neperformant. În orice sector, fie el public sau privat, pentru ca o organizație/instituție să fie considerată performantă și să producă în rândul celor cu care interacionează un nivel ridicat de satisfacție, aceasta trebuie să producă calitate cu un volum cât mai scăzut posibil de resurse. Consider că una dintre cauzele care conduc la situația descrisă mai sus este lipsa unor modele și sisteme care să evidențieze clar și fidel performanțele și nivelul de satisfacție.

Totodată, de o perioadă are loc în spațiul public o presiune tot mai mare venită din partea oficialilor aleși, a cetățenilor, a ONG-urilor și a mediului de afaceri privind ineficiența instituțiilor din sistemul public și a serviciilor oferite de către acestea. Astfel, instituțiilor publice li se impune imperios să devină eficiente în furnizarea serviciilor publice. Un prim pas pentru ca instituțiile publice să devină mai eficiente este implementarea unui model de măsurare a satisfacției atât clienților.

O dată cu liberalizarea pieței, pe piața economică au apărut o serie de servicii private care fac concurență serviciilor publice, cum ar fi: serviciile de transport, de telecomunicații, servicii poștale, de sănătate, de siguranță sau de educație. Astfel, în acest context instituțiile publice nu se mai pot mulțumi și limita doar cu furnizarea serviciilor, ele trebuie să pună mult mai mult accent pe calitatea acestora, pentru a oferi un nivel ridicat de satisfacție. De asemenea, din prisma angajaților, o altă categorie de clienți, sistemul public trebuie să provoace un mediu mult mai atractiv, care să producă satisfacție din mai multe puncte de vedere, astfel există riscul ca specialiștii în diferite domenii să părăsească sistemul public și să dorească să lucreze în sectorul privat.

Un alt argument care vine în susținerea implementării unor modele de măsurare a satisfacției în rândul clienților este dat de faptul că instituțiile publice funcționează și își desfășoară activitatea din banii clienților, ei sunt cei care prin taxe și impozite alocă suportul financiar pentru ca serviciile publice să existe. Prin urmare ei sunt îndreptățiți să își spună părerea legată vis-a-vis de calitatea și performanțele organizațiilor publice și să evalueze calitatea serviciilor oferite. Din prisma

angajaților, care până la urmă sunt clienții interni ai instituției publice, este normal ca aceștia să evalueze modul în care funcționează instituția pentru că ei știu care sunt principalele probleme ale instituției, fiind implicați activ, zi de zi în viața acesteia și care pot contribui masiv la atingerea obiectivelor vizate și care pot rezolva problemele existente.

BIBLIOGRAPHY

1. Derek R. Allen, Tanniru R. Rao, (2000) *Analysis of Customer Satisfaction Data*, ASQ Quality Press Milwaukee, Wisconsin.
2. Horea Raboca, (2008), *Măsurarea satisfacției clienților serviciilor publice*, Editura Accent, Cluj Napoca.
3. Hunt Keith, (1977), *Conceptualization and measurement of Customer Satisfaction and Dissatis*
4. Sorin Dan Șandor, Horea Raboca, (2004), *Satisfacția Clienților Administrației Publice*, *Revista Transilvană de Științe Administrative*, 1(10), pp. 144-149;

STAFF MOTIVATION - AN IMPORTANT FUNCTION FOR OBTAINING PERFORMANCES IN PUBLIC LIBRARIES. ADJUD MUNICIPAL LIBRARY

Păncescu (Valea) Tatiana
PhD Student, University of Bucharest

Abstract: Staff motivation is an important way for increasing organizational performance in public libraries. In order to make the fourth function of the management more efficient, training (motivation) in Adjud Municipal Library, it was initiated a study based on staff perception. As a researching method concerning staff motivation was chosen the structured interview, elaborated by formulation by the investigator of some default questions written in a questionnaire, adapted to the context and the specific of the research. The results of the study (research), on a small scale in public libraries, thing that will lead to the elaboration of recommendations concerning the improvement of the motivational system.

Keywords: motivation, training, motivational factors, demotivating factors, motivational system.

Înțelegerea termenilor de antrenare și de motivare necesită o aprofundare a acestora și o stabilire a legăturii existente între cele două noțiuni. Pe de o parte, antrenarea reprezintă convingerea angajaților de a-și aduce contribuția la stabilirea și realizarea obiectivelor cu sprijinul factorilor motivaționali iar pe de altă parte, motivarea reprezintă fundamentul antrenării, constituind modalitatea prin care are loc armonizarea necesităților, aspirațiilor și intereselor angajaților cu atingerea obiectivelor instituției. Astfel, se ajunge la concluzia că motivarea stă la baza funcției de antrenare (Regneală 2017, 113-14).

Anca Purcărea apreciază că motivarea poate fi considerată ca fiind un reper de plecare în ceea ce privește stimularea energiei umane. În viziunea acesteia, motivarea reprezintă o noțiune generală care prezintă procesul de pornire, de orientare și de păstrare a unor activități de natură fizică sau psihologică (Purcărea 2000, 155).

Specialiștii în management prof. univ. dr. Ovidiu Niculescu și prof. univ. dr. Ion Verboncu precizează că: „Scopul antrenării care are un pronunțat caracter operațional, este implicarea cât mai profundă, cât mai eficientă a personalului de execuție și de conducere la realizarea obiectivelor ce-i revin, deduse din obiectivele întreprinderii” (Nicolescu și Verboncu 2008, 26).

Motivarea în cadrul muncii este un sistem complex, iar cei care au obligația să ofere soluții pentru a face angajatul să acționeze în folosul organizației, sunt managerii. Nu se poate afirma faptul că există o formulă simplă și universală care să învețe managerii cum să asigure această motivație. Aceștia trebuie doar să adopte un stil de conducere prin intermediul căruia salariații să sustragă acea motivație necesară și să acționeze eficient pentru a obține rezultate pozitive. Un manager bun va cunoaște mereu motivele pentru care un individ s-a angajat într-o anumită funcție iar astfel va profita de această situație și îl va stimula apelând la motivele personale (Stuart 1998, 176).

Cum motivarea nu poate fi «văzută» vreodată, managerul poate observa rezultatele acesteia precum și schimbările doar prin intermediul comportamentului indivizilor. În acest sens, pentru a putea descrie toate schimbările apărute, managerii trebuie, înainte de toate, să stabilească combinarea diferitelor procese psihologice ce se formalizează în noțiunea de motivare (Purcărea 2000, 155).

Procesul de motivare se poate amplifica printr-o comunicare eficientă sau printr-o proiectare adecvată a posturilor generând două categorii de tehnici: tehnica ascultă și răspunde și tehnica feedback-ului motivațional. Tehnica feedback-ului motivațional cuprinde: întinderea și îmbogățirea postului. Întinderea postului se face printr-o creștere și varietate a sarcinilor. Ea

urmărește eliminarea monotoniei și a plictiselii. Tehnica poate să fie eficientă o perioadă de timp când interesul angajatului crește dar poate să apară riscul plictiselii (Enache 2012, 123-24).

Tehnica de îmbogățire a postului este cea mai eficientă tehnică, este o metodă care urmărește ca angajatul să se implice în actul de conducere, în funcțiile de planificare și control ducând la un grad crescut al satisfacțiilor (2012, 124).

Majoritatea teoriilor motivației au scos în evidență cele mai importante condiții care au puterea de a modifica și de a influența setul de necesități al unui individ. Aceste condiții se raportează în funcție de anumite caracteristici legate de mediu, de nivelul de educație al fiecărei persoane în parte, de concepția pe care individul o are despre propria persoană, precum și de experiențele trăite de fiecare (1998, 237).

Succesul oricărei organizații este asigurat în mare parte de resursele umane. Funcționarea eficientă a oricărei bibliotecii, instituție este soluția dată de personalul de care dispune respectiva organizație. O bibliotecă poate să dispună de o colecție valoroasă de documente, de variate resurse digitale și online, de o clădire impozantă, dar, dacă nu dispune de personal de valoare bine pregătit profesional și competent, utilizatorii ce o frecventează nu vor avea servicii de calitate. Managerii au obligația de a asigura resursele corespunzătoare de personal și de a coordona aceste resurse prin compartimentul de resurse umane din cadrul organizației (99).

Cercetarea are drept scop eficiența activității de motivare și aspectele negative ale acestui context.

Obiectivele cercetării

Cercetarea are ca punct de plecare următoarele obiective:

1. Identificarea principalilor factori motivaționali caracteristici personalului din bibliotecile publice;
2. Identificarea factorilor demotivatori caracteristici personalului din bibliotecile publice.

Ipotezele cercetării

Cu referire la obiectivele cercetării, se formulează următoarele ipoteze:

1. Existența factorilor motivaționali conduc la creșterea performanțelor în bibliotecile publice;
2. Existența factorilor demotivatori determină diminuarea performanțelor în bibliotecile publice.

Metoda de cercetare

Ca metodă de cercetare cu privire la motivarea personalului a fost ales interviul structurat, elaborat prin formularea de către anchetator a unor întrebări prestabilite înscrise într-un chestionar, adaptat contextului și specificului studiului.

Folosirea unui interviu structurat este util, în cazul în care se dorește obținerea unei baze de comparație între angajații bibliotecii.

Toate datele colectate pentru acest studiu au fost obținute în martie 2020. Participanții la acest studiu sunt salariații Bibliotecii municipale Adjud. Datele au fost obținute prin interviu la 11 salariați (personal de specialitate și personal auxiliar). Întrebările puse într-un chestionar au urmărit obiectivele menționate mai sus.

Prezentarea Bibliotecii municipale Adjud

Biblioteca municipală Adjud funcționează ca instituție publică de cultură – bibliotecă - în subordinea Consiliului Local Adjud, în conformitate cu Legea bibliotecilor nr. 334/2002, republicată, cu modificările și completările ulterioare, în baza Regulamentului de organizare și funcționare (ROF) și este îndrumată din punct de vedere metodologic de Biblioteca Județeană „Duiliu Zamfirescu” Focșani.

Biblioteca are în componență următoarele unități organizatorice: secția împrumut pentru copii; sala de lectură pentru copii, secția împrumut pentru tineret-adulți; sala de lectură pentru tineret-adulți; sala multimedia; compartiment, dezvoltare, evidență, prelucrare – catalogare și compartiment financiar-contabil, administrativ.

Personalul Bibliotecii municipale Adjud se compune din: personal de conducere (un post); personal de specialitate (șase posturi bibliotecari, un post operator de date) și personal administrativ (trei posturi).

Biblioteca municipală Adjud oferă servicii gratuite de informare, studiu, educație și formare continuă pentru toți membrii comunității deservite. Încurajează creativitatea, libera exprimare, voluntariatul, descoperă, promovează și susține valorile comunității locale.

Analiza și interpretarea rezultatelor

Distribuția pe sexe a salariaților a fost de șapte salariați de sex feminin și trei salariați de sex masculin.

Distribuția pe vârste a salariaților a fost după cum urmează: în intervalul 35-49 ani (8 persoane), în intervalul 50-64 ani (3 persoane). Se poate vedea că cei mai mulți salariați au vârste cuprinse în intervalul 25-49 ani. Se observă că grupele de vârstă sub 25 ani și 65 ani și peste, în prezent nu există.

În ceea ce privește experiența în bibliotecă, datele colectate arată că jumătate, dintre respondenți au o vechime între 5-10 ani, urmați fiind de cei cu vechime cuprinsă între 2-4 ani. Cei mai puțini sunt cei cu vechime mai mare de 10 ani, ceea ce confirmă că Biblioteca municipală Adjud a devenit instituție de drept public cu personalitate juridică, în anul 2006 care a condus la înființarea de noi secții, diversificarea serviciilor pentru public și creșterea numărului de personal de specialitate.

Așa cum datele colectate indică, majoritatea salariaților au absolvit studii universitare (nouă persoane) și studii medii (două persoane). Se poate observa că personalul Bibliotecii municipale Adjud nu a absolvit cursuri postuniversitare, master sau doctorat.

Obiectivul 1: Identificarea factorilor motivaționali caracteristici personalului din bibliotecile publice

Pentru identificarea factorilor motivaționali intervievații au răspuns la șapte întrebări.

Întrebați cum consideră că este nivelul salariului, ținând cont de activitatea pe care o desfășoară în bibliotecă, răspunsurile au fost după cum urmează:

- cinci angajați îl consideră satisfăcător;
- șase angajați îl consideră redus.

Așa cum datele colectate indică, cinci salariați au fost promovați în grad profesional în anul 2019 ceea ce a condus la creșterea remunerației pentru activitatea desfășurată. Se poate constata că peste 50% sunt nemulțumiți de salariul primit pentru munca depusă și consideră că ar trebui să fie remunerați mult mai bine.

Întrebați cât de des lucrați peste programul normal de lucru:

- patru au răspuns foarte rar;
- șapte au declarat niciodată.

Răspunsurile lor arată că programul de lucru nu este prelungit, respectându-se norma de lucru de opt ore/zi, conform contractului individual de muncă.

Întrebați ce îi motivează cel mai mult să meargă la serviciu, angajații au răspuns după cum urmează:

- cinci au răspuns prestigiul profesiei, statutul în cadrul organizației;
- doi au declarat recunoașterea meritelor profesionale;
- doi au răspuns siguranța locului de muncă;
- unul a spus implicarea în programe și proiecte culturale;
- unul a declarat participarea la conferințe, simpozioane profesionale.

Din datele colectate se poate observa că personalul de specialitate (bibliotecarii de la relațiile cu publicul) se bucură de prestigiul profesiei. Pentru motivarea personalului se pune accent pe latura intelectuală și latura sentimentală a acestuia.

Întrebați dacă au fost delegați de șef pentru anumite sarcini, opt din 11 intervievați au răspuns pozitiv. Se poate constata că un număr nesemnificativ nu au fost delegați niciodată de șeful ierarhic.

Întrebați dacă consideră că își ating obiectivele profesionale și personale prin activitatea pe care o desfășoară în bibliotecă, șase au răspuns pozitiv și cinci au dat un răspuns negativ. La această întrebare rezultatul este descurajator, deoarece jumătate din personal consideră că nu au reușit să-și atingă obiectivele profesionale și personale prin activitatea desfășurată în bibliotecă. Se explică prin existența unui singur nivel ierarhic în bibliotecă.

Întrebați dacă le sunt explicate de către manager deciziile importante, nouă din 11 intervievați au răspuns pozitiv. Rezultatul este stimulativ deoarece prin comunicarea clară a deciziilor angajaților la locul de muncă va crește performanțele acestora ceea ce va conduce la creșterea performanțelor organizaționale.

Întrebați care este cel mai plăcut aspect al muncii în unitatea dumneavoastră, răspunsurile au fost după cum urmează:

- cinci au declarat colaborarea cu colegii de serviciu și comunicarea cu utilizatorii bibliotecii;

- doi au spus relația cu șeful;

- doi au răspuns condițiile de lucru;

- doi au declarat organizarea de evenimente culturale.

Rezultatele la această întrebare demonstrează că jumătate dintre angajați au declarat cel mai plăcut aspect al muncii în Biblioteca municipală Adjud sunt colaborarea cu colegii de serviciu și comunicarea cu utilizatorii. Așa cum datele colectate indică, cinci salariați lucrează în secțiile care oferă servicii utilizatorilor. De asemenea, personalul bibliotecii au o reacție pozitivă față de manager.

Obiectivul 2: Identificarea factorilor demotivatori caracteristici personalului din bibliotecile publice

Pentru identificarea factorilor demotivatori intervievații au răspuns la trei întrebări.

Întrebați care sunt insatisfacțiile la locul de muncă, angajați au răspuns după cum urmează:

- opt au răspuns nivelul de salarizare scăzut;

- doi au spus inexistența unor posibilități de avansare în funcție;

- unul a declarat posibilități reduse de atingerea obiectivelor personale.

Răspunsurile la această întrebare confirmă faptul că nivelul de salarizare existent generează personalului bibliotecii insatisfacții în muncă ceea ce conduce la diminuarea performanțelor organizaționale.

În ceea ce privește nesiguranța privind păstrarea locului de muncă, șapte din 11 intervievați au răspuns că nu sunt siguri pe locul de muncă.

Acest rezultat confirmă faptul că preferința angajaților privind stabilitatea locului de muncă este în funcție de vârsta acestora.

Întrebați care este care este cel mai puțin plăcut aspect al muncii în unitatea dumneavoastră, angajații au răspuns după cum urmează:

- patru au răspuns inechitate în privința salariilor;

- trei au spus volumul mare de lucru;

- doi au declarat mediul de lucru;

- doi au răspuns recuperarea documentelor de bibliotecă de la restanțieri.

Răspunsurile la această întrebare evidențiază unele aspecte negative ale muncii în Biblioteca municipală Adjud.

Concluziile cercetării

În Biblioteca municipală Adjud există factori motivaționali extrinseci și intrinseci datorită cărora angajații sunt determinați să se implice în activitatea pe care o desfășoară.

Conform rezultatelor obținute, cei mai importanți factori motivaționali sunt:

- prestigiul profesiei, statutul în cadrul structurii infodocumentare;

- relațiile armonioase cu șeful, colegii de serviciu și utilizatorii bibliotecii;

- delegarea de autoritate;

- obiective de lucru clare;

- posibilități de dezvoltare profesională;
- program normal de lucru.

Din analiza datelor obținute se poate constata existența următorilor factori demotivatori:

- nivelul de remunerare scăzut în raport cu munca depusă;
- nesiguranța privind păstrarea locului de muncă;
- posibilități reduse de avansare în funcție;
- mediul de lucru;
- volumul mare de lucru.

Pentru creșterea gradului de satisfacție a angajaților din Biblioteca municipală Adjud se propun următoarele recomandări:

- ridicarea nivelului de salarizare a personalului prin promovare, conform legislației în vigoare;
- îmbunătățirea condițiilor de muncă;
- fidelizarea personalului;
- încadrarea cu specialiști în domeniul biblioteconomiei pentru a satisface nevoile de informare și documentare utilizatorilor, oferindu-le servicii de calitate;
- încadrarea cu personal cu vârsta sub 25 ani.

Identificarea principalilor factori motivaționali ai angajaților în bibliotecile publice poate fi considerată un prim pas în elaborarea unei politici adecvate de motivare a personalului. Este necesară cunoașterea motivației salariaților de către managerii bibliotecilor publice pentru a putea dezvolta strategiile cele mai adecvate în vederea obținerii performanțelor în bibliotecă.

Managerii trebuie să cunoască și sistemul de nevoi, aspirații și așteptări ale salariaților pentru a putea realiza o motivare eficientă, factor condiționant al performanței instituției. Rezultatul acțiunilor personalului se concretizează în performanțe personale (se referă la rezultate obținute în mod direct de angajat prin eforturi și cunoștințe proprii), sau performanțe organizaționale (obținute prin contribuția directă și indirectă a salariaților în vederea îndeplinirii obiectivelor instituției) (Craiovan 2006, 70).

Managerii trebuie să fie foarte buni lideri și trebuie să știe că recompensarea angajaților le trezește acestora din urmă motivația de a-și îndeplini cât mai eficient responsabilitățile și de a ajuta organizația din care fac parte să aibă rezultate pozitive. Într-o organizație nu contează cum este caracterizată conducerea, important este ca aceasta să fie condusă de către un conducător bun, astfel aceasta ajungând să se deosebească clar de acele organizații mai puțin eficiente. Acest tip de conducător are capacitatea de a-i îndrepta pe toți în aceeași direcție, iar rezultatele nu vor întârzia să apară (1998, 177).

În vederea creșterii performanțelor organizaționale bibliotecile publice moderne pot folosi atât motivarea cognitivă cât și pe cea afectivă (2012, 123).

Rezultatele acestei cercetări la scară mică ne oferă o bază de plecare pentru a trece la aplicarea studiului în bibliotecile publice ceea ce va conduce la elaborarea de recomandări privind îmbunătățirea sistemului motivațional.

În contextul actual, schimbarea opticii managerilor bibliotecilor privind motivarea angajaților, se recomandă acestora să efectueze periodic studii cantitative și calitative pentru a cunoaște motivele și potențialul personalului în vederea eficientizării funcției de motivare care este cea mai importantă funcție pentru obținerea de performanțe în bibliotecile publice.

BIBLIOGRAPHY

1. Craiovan, Mihai Petru. 2006. *Introducere în psihologia resurselor umane*. București: Editura Universitară.
2. Enache, Ionel. 2012. *Managementul bibliotecilor*. București: Editura Universității din București.
3. Nicolescu, Ovidiu și Verboncu, Ion. 2008. *Fundamentele managementului organizației*. Ed. a 3-a revizuită. București: Editura Universitară.

4. Purcărea, Anca, Niculescu, Cristian, și Costantinescu, Doina. 2000. *Management: Elemente Fundamentale*. București: Editura Niculescu.
5. Regneală, Mircea (coord.). 2013. *Tratat de biblioteconomie*. Vol. 3 : *Direcții moderne în biblioteconomia contemporană*. Regneală, Mircea și Enache, Ionel (coord. vol.). 2017. București: ABR.
6. Stueuart, R. D, Moran, B. D. 1998. *Management pentru biblioteci și centre de informare*. Ed. a 4 –a. București: Biblioteca Națională a României, ABBPR.

INSOLVENCY PREVENTION PROCEDURES IN THE CONTEXT OF THE EUROPEAN UNION REGULATIONS

Daniel Andrei Gună
PhD Student, University of Craiova

Abstract: The paper presents the vision of the European Union bodies on the legislative mechanisms on insolvency prevention procedures to be found in the laws of the Member States by comparing the legislation currently in force in Romania with the requirements of Directive (EU) 2019 / 1023 of the European Parliament and of the Council of 20 June 2019.

Keywords: Insolvency prevention, bankruptcy, European Union, preventive agreement, ad-hoc mandate

Ca urmare a aderării României la Uniunea Europeană, începând cu data de 1 ianuarie 2007, statul și-a asumat să implementeze normele impuse cu titlu general de către acest organism.

În materia procedurilor de prevenire a insolvenței, remarcăm, ca moment ulterior aderării la Uniunea Europeană, adoptarea Legii nr. 381/2009¹, care introducea instituțiile *concordatului preventiv* și *mandatului ad-hoc* (prima dintre acestea fiind practic reînviată, o procedură de concordat preventiv existând și anterior pe teritoriul României). S-a reținut, în esență, în expunerea de motive a acestui act normativ, că instituirea unor mecanisme de prevenire a insolvenței este o alternativă viabilă la reorganizarea judiciară astfel cum era reglementată la momentul respectiv, aceasta din urmă fiind catalogată ca inutilă, întrucât legea insolvenței în vigoare la acea dată² reglementa ca proceduri de acoperire a pasivului unui debitor aflat în insolvență atât o procedură de reorganizare judiciară, debitorul putând opta pentru lichidarea pe baza unui plan, cât și o procedură de faliment.

De asemenea, una dintre cauzele care au concurat la adoptarea legii prin care s-au introdus cele două instituții este legată de criza financiară care a debutat în anul 2008. Referitor la acest aspect, s-a remarcat în doctrină³ că această criză, precum cele anterioare, a demonstrat faptul că o criză financiară sistematică poate genera probleme de solvabilitate care trec peste capacitatea mecanismelor juridice formale la care se apelează pentru depășirea lor. De asemenea, s-a constatat că de multe ori rezolvarea problemei datorilor prin utilizarea de mijloace extrajudiciare poate fi capabilă să ofere o eficiență mai mare decât procedurile clasice, judiciare.

Tot în expunerea de motive a proiectului legislativ s-a motivat că procedurile de reorganizare judiciară sunt greoaie și îndelungate, fiind folosite ca instrument de tergiversare de către debitorul neonest, ce are ca interesul de a-și ascunde cât mai mult din active și de a-și acoperi responsabilitatea. Una dintre cauzele principale ale ineficienței procedurilor disponibile în legislația de la acel moment era reprezentată chiar de caracterul judiciar al acestora, spațiul judiciar fiind catalogat ca unul al neîncrederii și al existenței suspiciunilor între debitor și creditor, în totală contradicție cu compromisul ce trebuie să caracterizeze o procedură de reorganizare, compromis la care se poate ajunge mai anevoios în cadrul unui litigiu decât într-o procedură ce presupune o cooperare între părțile implicate.

¹ Publicată în M.Of. nr. 870 din 14 decembrie 2009

² Legea nr. 85/2006 privind procedura insolvenței, publicată în M.Of., partea I, nr. 359 din 21 aprilie 2006

³ Nicolae PREPELIȚĂ, *O scurtă istorie a procedurilor de pre-insolvență din România (partea 2)*, în Revista Phoenix, nr. 69, iulie-septembrie 2019, ed. Universul Juridic, p. 26

S-a încercat a se acoperi această lipsă de celeritate prin introducerea instituțiilor *concordatului preventiv* și *mandatului ad-hoc* prin Legea nr. 381/2009, încercând astfel să se ofere o șansă de a evita insolvența debitorilor aflați în dificultate financiară.

Ținta pe care o viza acest act normativ era debarasarea, pe cât posibil, de intervenția instanței de judecată în redresarea debitorilor aflați în dificultate. Însă care erau modalitățile prin care se putea atinge acest deziderat? Observând dispozițiile din cuprinsul legii, se poate remarca faptul că cele două proceduri de prevenire a insolvenței ce își făceau apariția în legislația autohtonă aveau un caracter ce punea accent pe ajungerea la o înțelegere între debitorul aflat în dificultate și creditorii.

Astfel, cu privire la mandatul ad-hoc, după ce tribunalul desemna un mandatar ad-hoc dintre practicienii în insolvență, acesta avea scopul de a realiza în termen de 90 de zile o înțelegere între debitor și unul sau mai mulți dintre creditorii acestuia, în vederea realizării scopului constând în salvagardarea întreprinderii, redresarea financiară, păstrarea locurilor de muncă și acoperirea creanțelor debitorului. Prin urmare, se încerca pe cât posibil aplicarea practică a principiului salvagărdării societăților comerciale⁴.

Referitor la concordatul preventiv, acesta presupunea, ca moment incipient, acordul adunării creditorilor concordatari, ce trebuia să fie constituită din creditorii ce dețin cel puțin două treimi din valoarea creanțelor debitorului. De asemenea, planul de redresare al debitorului trebuia să prevadă măsuri privind reorganizarea activității acestuia, modalități propuse de debitor, prin care acesta să depășească starea de dificultate financiară în care se află și să atingă procentul preconizat de satisfacere a creanțelor (minim 50 de procente) în urma aplicării măsurilor de redresare propuse.

Se poate remarca faptul că atât mandatul ad-hoc, cât și concordatul preventiv, în mecanismul instituit prin Legea nr. 381/2009, au avut ca optică reglementarea unui cadru de cooperare și de conciliere între debitorul aflat în dificultate și creditorii, reducând pe cât posibil implicarea instanței de judecată în desfășurarea acestor proceduri, astfel încercând să se atingă obiectivul propus în expunerea de motive a proiectului de lege.

Mandatul ad-hoc și concordatul preventiv au funcționat potrivit reglementării Legii nr. 381/2009 până la momentul intrării în vigoare a Legii nr. 85/2014 privind procedurile de prevenire a insolvenței și de insolvență⁵. Modificările cu privire la cele două instituții nu au fost semnificative, dată fiind și proximitatea de ordin temporal dintre cele două acte normative. Au existat modificări numai cu privire la unele aspecte de ordin procedural ori cu privire la condițiile ce trebuie îndeplinite pentru a se utiliza de cele două mecanisme, însă în mare parte filosofia ce a stat la baza implementării instituțiilor din anul 2009 s-a păstrat și în prezent.

Modificarea legislativă cu privire la procedurile de prevenire a insolvenței reglementate prin Legea nr. 381/2009 a survenit pe fondul lipsei succesului așteptat cu ocazia adoptării acestui act normativ. Cu privire la această lipsă de succes, în ceea ce privește procedura concordatului preventiv, în doctrină⁶ s-au apreciat următoarele:

a) în primul rând, era complicat să se omologheze un concordat (pentru a-l face opozabil creditorilor desemnari, inclusiv creditorilor necunoscuți ori contestați, dar și pentru a obține din partea judecătorului-sindic o suspendare a tuturor procedurilor de executare silită), de vreme ce alin. (2) al art. 28 din Lege impunea, printre altele, condiția ca oferta de concordat preventiv să fi fost aprobată de creditorii care reprezentau cel puțin 80% din valoarea totală a creanțelor, o cotă destul de complicat de atins;

b) în al doilea rând, se impunea ca valoarea creanțelor contestate și/sau în litigiu să nu depășească 20% din masa credală;

⁴ Pentru o lectură mai detaliată cu privire la acest principiu, a se vedea Lucian Bernd SĂULEANU, *Principiile dreptului societăților comerciale, cu privire specială asupra principiului salvagărdării societății comerciale*, <http://sauleanusociatii.ro/wp-content/uploads/2014/04/PRINCIPIILE-DREPTULUI-SOCIETATILOR-COMERCIALE.pdf>, link accesat la data de 08.05.2020

⁵ Publicată în M.Of. nr. 466 din 25 iunie 2014

⁶ Csaba Bela NASZ, *Procedurile de prevenire a insolvenței*, ed. Universul Juridic, București, 2015, p. 39-41

c) în al treilea rând, în cazul în care debitorul avea datorii către bugetul consolidat al statului care depășeau o cotă de 80% din totalul datoriilor, nu se obținea acordul creditorului bugetar, deoarece acest vot favorabil putea fi considerat ca fiind ajutor de stat;

d) în al patrulea rând, procentul preconizat de satisfacere a creanțelor nu putea fi sub 50%, ca urmare a implementării măsurilor de redresare propuse [art. 21 alin. (2) lit. c)], un prag relativ ridicat și destul de dificil de atins;

e) în al cincilea rând, întrucât art. 27 alin. (2) prevedea că de la data comunicării hotărârii de constatare a concordatului preventiv avea loc suspendarea de drept, față de creditorii semnatari, curgerea dobânzilor, a penalităților și a oricăror alte cheltuieli aferente creanțelor, creditorii garantați nu aveau interesul să voteze în favoarea unei oferte de concordat, întrucât ar fi fost mai avantajoasă deschiderea procedurii insolvenței, într-o astfel de procedură creanțele garantate fiind înscrise în tabelul definitiv până la valoarea garanției stabilită prin evaluare, dispusă de administratorul judiciar sau de lichidator;

f) în ultimul rând, s-a remarcat că termenul-limită pentru satisfacerea creanțelor stabilite prin concordat, conform art. 21 alin. (2) lit. d), nu putea fi mai mare de 18 luni de la data încheierii concordatului preventiv, existând posibilitatea de prelungire a duratei procedurii cu maximum 6 luni față de durata inițială.

La momentul de față, de actualitate în materie de reglementări ale Uniunii Europene privind procedurile de prevenire a insolvenței este Directiva (UE) 2019/1023 a Parlamentului European și a Consiliului din 20 iunie 2019⁷ privind cadrele de restructurare preventivă, remiterea de datorie și decăderile, precum și măsurile de sporire a eficienței procedurilor de restructurare, de insolvență și de remitere de datorie și de modificare a Directivei (UE) 2017/1132 (Directiva privind restructurarea și insolvența).

Obiectivul general al acestei directive este acela de a contribui la buna funcționare a pieței interne și de a îndepărta obstacolele din calea exercitării libertăților fundamentale, ca de exemplu libera circulație a capitalurilor, obstacole ce sunt considerate ca fiind rezultate din diferențele existente între dispozițiile legale și procedurile fiecărei țări referitoare la restructurarea preventivă, la insolvență, la remiterea de datorie și la decăderi. Se poate remarca faptul că acest obiectiv este unul de principiu, din acesta decurgând restul dispozițiilor din respectiva directivă.

S-a dorit, prin adoptarea directivei, o aliniere a legislațiilor statelor membre în sensul facilitării recurgerii la proceduri performante și eficiente de restructurare, care să le poată permite debitorilor aflați în dificultate să se poată redresa și să își continue activitatea derulată.

Între statele membre ale Uniunii Europene există, la momentul de față, diferențe între numărul de proceduri disponibile pentru redresarea unui debitor aflat în dificultate, precum și diferențe referitoare la cât de facile sunt procedurile deja existente, constatându-se că procedurile de prevenție au o tendință de creștere ca număr și ca utilizare în statele membre, urmând ca pe viitor să se țintească o eficientizare mai mare a acestora. Din acest punct de vedere, referitor la procedura concordatului preventiv, se poate remarca faptul că în România, conform statisticilor oferite de către Oficiul Național al Registrului Comerțului⁸, în perioada 2010-2017, la nivelul instanțelor era înregistrat un nr. 115 dosare având ca obiect respectiva procedură în perioada în care în vigoare a fost Legea nr. 381/2009. Conform aceleși surse⁹, în aceeași perioadă erau înregistrate pe rolul instanțelor din țară un număr de 79 de dosare având ca obiect procedura concordatului preventiv reglementată sub imperiul Legii nr. 85/2014, reieșind astfel că modificarea legislativă operată asupra instituției concordatului preventiv nu a fost una de așa natură încât să încurajeze debitorii în dificultate financiară și creditorii acestora să demareze o astfel de procedură.

La adoptarea directivei în discuție s-a mai avut în vedere faptul că ratele scăzute de recuperare care îi descurajează pe investitori să desfășoare activități comerciale în juristicțiile în

⁷ Publicată în Jurnalul Oficial al Uniunii Europene nr. L172 din 26 iunie 2019

⁸ Nicolae PREPELIȚĂ, *O scurtă istorie a procedurilor de pre-insolvență din România (partea 2)*, în Revista Phoenix, nr. 69, iulie-septembrie 2019, ed. Universul Juridic, p. 29.

⁹ *Idem*

care procedurile riscă să fie prea îndelungate și nejustificat de costisitoare au drept cauză durata excesivă a procedurilor de restructurare, de insolvență și de remitere de datorie.

De asemenea, s-a reținut că debitorii trebuie să aibă deschisă calea unui cadru de restructurare ce le poate permite să își managerieze dificultățile financiare dintr-un stadiu timpuriu, când există șanse ridicate de prevenire a insolvenței și de salvare a activității desfășurate. Acest cadru trebuie să fie disponibil anterior declarării insolvenței debitorilor și intrării în joc a lichidatorului. Apreciem că procedurile de prevenire a insolvenței existente la momentul actual îndeplinesc acest standard, întrucât acestea sunt capabile, cel puțin teoretic, să conducă la redresarea un debitor aflat în dificultate dintr-un moment relativ incipient al respectivei dificultăți, scopul lor fiind chiar acela de a nu se mai ajunge la deschiderea procedurii insolvenței, moment de la care șansele de redresare sunt considerabil reduse în comparație cu aplicarea din timp a unui plan de salvare bine structurat și pus la punct.

S-a constatat faptul că, prin adoptarea directivei, se dorește atenuarea diferențelor existente între statele membre ale Uniunii Europene în ceea ce privește acest tip de proceduri, diferențe existente ce cauzează atât condiții inegale de acces la creditare și rate inegale de recuperare în statele membre, precum și costuri ridicate pentru investitori, atunci când aceștia apreciază asupra riscului ca debitorii să se confrunte cu dificultăți financiare sau riscul de a investi în afaceri viabile care însă sunt într-o dificultate financiară într-unul dintre statele membre.¹⁰

De asemenea, același autor este de părere că reducerea diferențelor anterior enunțate ar determina existența unei transparențe și unei securități juridice ridicate, precum și o previzibilitate mai mare pe întreg teritoriul Uniunii Europene, scopul fiind acela de a face mai performante randamentele obținute de toate tipurile de creditori și de investitori, încurajând astfel investițiile transfrontaliere.¹¹

Esențial pentru gradul de eficiență al unei proceduri de prevenire a insolvenței este momentul la care debitorul aflat în dificultate financiară ia inițiativa de aplicare a măsurilor legale de restructurare la care are acces. Astfel, directiva prevede ca statele membre să își adapteze legislația în sensul punerii la dispoziția debitorilor aflați în dificultate unul sau mai multe instrumente de avertizare timpurie, clare și transparente, ce pot permite identificarea circumstanțelor în urma cărora se impune să se ia unele măsuri urgente de restructurare, având ca scop evitarea insolvenței. În acest sens, articolul 3 alin. (2) din Directivă prevede, cu titlu exemplificativ, unele astfel de instrumente. Acestea sunt după cum urmează: mecanisme de alertă atunci când debitorul nu a efectuat anumite tipuri de plăți, servicii de consiliere furnizate de către organizații publice sau private, măsuri de stimulare, în temeiul dreptului intern, pentru ca părțile terțe care dețin informații relevante despre debitor, cum ar fi contabilii, autoritățile fiscale și autoritățile de asigurări sociale, să semnaleze acestuia evoluțiile negative în activitatea sa.

Dispoziția de mai sus se încadrează în filosofia bazată pe accentuarea implicării pe piață a procedurilor de restructurare și încurajarea recurgerii la astfel de proceduri pe teritoriul statelor membre prin fundamentarea unei transparențe care să fie capabilă de a mări gradul de încredere în acestea al debitorilor aflați în dificultate, precum și al creditorilor acestora, alineatul (3) al articolului 3 din Directivă stipulând tocmai în acest sens, cum că statele membre trebuie să se asigure că debitorii și reprezentanții lucrătorilor trebuie să aibă acces la informații relevante și de actualitate referitoare la disponibilitatea instrumentelor de avertizare timpurie, precum și a măsurilor ce privesc restructurarea și remiterea de datorie, precum și că informațiile respective trebuie să fie disponibile online și ușor de accesat și de utilizat de către public.

O altă dispoziție din directivă prevede, cu referire la debitorii care au fost anterior condamnați pentru încălcări grave ale obligațiilor contabile, ca acestora să li se permită accesul la un cadru de restructurare preventivă numai în condițiile în care respectivii debitori au luat măsuri adecvate pentru remedierea aspectelor care au dus la condamnare, astfel încât creditorii să fie puși

¹⁰ Cătălina MIHĂILESCU, *Noi modificări legislative așteptate în materia procedurilor de pre-insolvență și de insolvență*, www.juridice.ro/654803/noi-modificari-legislative-asteptate-in-materia-procedurilor-de-pre-insolventa-si-de-insolventa.html, link accesat la data de 04.05.2020

¹¹ *Idem*

în temă cu privire la informațiile de care au nevoie pentru a le permite să ia o decizie în cursul negocierilor de restructurare.

În legislația actuală, cu privire la concordatul preventiv, printre condițiile pe care un debitor aflat în dificultate trebuie să le îndeplinească pentru a fi eligibil să recurgă la procedură o regăsim pe aceea potrivit căreia acesta nu trebuie să fi fost anterior condamnat pentru anumite infracțiuni, conform dispozițiilor prev. de art. 16 alin. (1) lit. b) din Legea nr. 85/2014 privind procedurile de prevenire a insolvenței și de insolvență¹². Aceste infracțiuni sunt după cum urmează: infracțiunile intenționate contra patrimoniului, de corupție și de serviciu, de fals, precum și pentru infracțiunile prevăzute de Legea nr. 22/1969 privind angajarea gestionarilor, constituirea de garanții și răspunderea în legătură cu gestionarea bunurilor agenților economici, autorităților sau instituțiilor publice, cu modificările ulterioare, Legea nr. 31/1990, republicată, cu modificările și completările ulterioare, Legea contabilității nr. 82/1991, republicată, cu modificările și completările ulterioare, Legea concurenței nr. 21/1996, republicată, Legea nr. 78/2000 pentru prevenirea, descoperirea și sancționarea faptelor de corupție, cu modificările și completările ulterioare, Legea nr. 656/2002 pentru prevenirea și sancționarea spălării banilor, precum și pentru instituirea unor măsuri de prevenire și combatere a finanțării actelor de terorism, republicată, cu modificările ulterioare, Legea nr. 571/2003 privind Codul fiscal, cu modificările și completările ulterioare, Legea nr. 241/2005 pentru prevenirea și combaterea evaziunii fiscale, cu modificările ulterioare, și infracțiunile prevăzute de Legea nr. 85/2014.

Un element important prevăzut în cuprinsul directivei este că aceasta vizează posibilitatea suspendării executărilor silite individuale ca efect al inițierii unei proceduri de restructurare preventivă. O astfel de suspendare poate opera pe o perioadă de maxim 4 luni, care însă poate fi prelungită ulterior, dar nu mai mult de 12 luni în total. De asemenea, suspendarea se poate dispune fie pentru mai mulți creditori în același timp, fie separat doar pentru unii dintre ei, ori doar pentru o anumită categorie sau mai multe categorii.

Prin directivă s-a mai impus instituirea unor interdicții în sarcina creditorilor în sensul că aceștia nu pot refuza executarea contractelor aflate în derulare și nici cere rezilierea, executarea anticipată ori modificarea respectivelor contracte cu motivarea că a fost inițiată o procedură de restructurare preventivă.

Un alt deziderat este acela de adoptare de către statele membre a unor reglementări care să faciliteze protecția finanțărilor accesate de către debitorul aflat în dificultate, în eventualitatea în care procedura de restructurare preventivă nu își atinge scopul și se demarează procedura insolvenței să se evite pe cât posibil retragerea finanțărilor de care debitorul aflat în dificultate a beneficiat pe perioada în care a fost în vigoare suspendarea executărilor individuale ori în timpul desfășurării unui plan de restructurare. De asemenea, s-a mai urmărit și să se evite răspunderea civilă, administrativă ori penală a celor care oferă astfel de finanțări pe considerentul că oferirea lor ar fi în detrimentul masei credale.

S-a mai apreciat prin directivă că este necesar ca statele membre să adopte unele măsuri de sporire a eficienței procedurilor de restructurare, de insolvență, precum și de remitere de datorie. Se urmărește în acest sens asigurarea derulării cu celeritate și eficiență a respectivelor proceduri, implicarea unor practicieni specializați care să aibă o pregătire profesională adecvată și care dispun de cunoștințe temeinice. Aceștia trebuie să fie numiți și să își desfășoare activitatea în condiții de imparțialitate și de independență, în schimbul unei remunerații adecvate. Apreciem că din acest punct de vedere, legislația actuală este una îndestulătoare, întrucât condițiile pe care anterior le-am enumerat anterior corespund în mare parte cerințelor impuse prin directivă.¹³

Se așteaptă ca, după ce legislația va fi adaptată conform cerințelor Directivei, să se creeze un cadru prin care să poată fi accesate mai frecvent instrumentele de restructurare din cuprinsul acestuia, încurajându-se astfel cooperarea actorilor implicați în procedurile specifice în vederea

¹² Publicată în M.Of. nr. 466 din 25 iunie 2014

¹³ În același sens a se vedea Cătălina MIHĂILESCU, *Noi modificări legislative așteptate în materia procedurilor de pre-insolvență și de insolvență*, www.juridice.ro/654803/noi-modificari-legislative-asteptate-in-materia-procedurilor-de-pre-insolventa-si-de-insolventa.html, link accesat la data de 04.05.2020

îndeplinirii scopului fiecăruia dintre aceștia: creșterea gradului de recuperare a creanțelor acumulate de către debitorii aflați în dificultate, precum și redresarea acestora din urmă în vederea continuării activității derulate.

În concluzie, după cum se poate observa și din datele statistice disponibile, procedurile de prevenire a insolvenței nu au avut succesul preconizat la momentul introducerii acestora în legislație, însă, dat fiind interesul manifestat de către Uniunea Europeană în sensul creșterii performanțelor acestor proceduri prin instituirea de mecanisme menite să faciliteze încrederea între participanți, așteptăm unele modificări legislative în acest context, de natură a atinge dezideratul directivei supuse analizei în prezentul material.

BIBLIOGRAPHY

Cătălina MIHĂILESCU, *Noi modificări legislative așteptate în materia procedurilor de pre-insolvență și de insolvență*, www.juridice.ro/654803/noi-modificari-legislative-asteptate-in-materia-procedurilor-de-pre-insolventa-si-de-insolventa.html;

Nicolae PREPELIȚĂ, *O scurtă istorie a procedurilor de pre-insolvență din România (partea 2)*, în Revista Phoenix, nr. 69, iulie-septembrie 2019, ed. Universul Juridic;

Lucian Bernd SĂULEANU, *Principiile dreptului societăților comerciale, cu privire specială asupra principiului salvagădării societății comerciale*, <http://sauleanusociatii.ro/wp-content/uploads/2014/04/PRINCIPIILE-DREPTULUI-SOCIETATILOR-COMERCIALE.pdf>;

Csaba Bela NASZ, *Procedurile de prevenire a insolvenței*, ed. Universul Juridic, București, 2015.

THE IMPORTANCE OF EBITDA FOR A TRADING COMPANY

Mircea-Iosif Rus

PhD, Scientific Research III, National Institute of Research and Development
INCD URBAN INCERC Cluj-Napoca

Abstract: Every company draws up financial statements periodically and, on their basis, they calculate various economic and financial indicators like the rate of gross profit, the rate of net profit, working capital, quick ratio, etc. After the year 1980, one more and more used indicator is EBITDA or profit before taxation, charges payment and deduction of depreciations and amortizations. This indicator started to be used due to the fact that many companies registered a positive result from operation but, due to the interest of bank credits the final result of the financial exercise was negative. This indicator started to be taken into consideration also in the case of the transactions between companies, including in case of companies sale or mergers between companies. In time, other indicators derived from EBITDA appeared for the calculation of this „marginal” indicator or as “coverage ratio”. During the last years, reference to this indicator makes also the IFRS 16 standard for operational leasing activities even if the GAAP do not recognize this indicator and, when its use in all the IFRS standards was under discussion, many Western European states opposed to that.

Keywords: company, indicators, profit, liquidity

Introduction

At the same time with the draw up of the financial statements, each company calculates indicators that certify the results achieved during the respective year. Those indicators like working capital, total liquidity, net profit ratio, credit worthiness ratio, etc. usually, those indicators have a positive value but, sometimes, companies have a negative result by the end of the year, that is, the register loss having the expenses in excess of the income due to various reasons.

From this point of view, economic analysts are tempted to consider that the respective companies are unprofitable and, implicitly, not attractive for acquisitions or mergers.

The use of the EBITDA indicator in the economic-financial analysis may show that a company, even if it has a negative result, it may be an attractive company both for acquisitions or mergers as well as for potential investors.[1]

EBITDA Significance

The denomination EBITDA comes from the English abbreviation of ”Earnings Before Interest, Taxes, Depreciation and Amortization”, which could be translated like „profit before taxation, deduction of interest, depreciation and amortization”.

Namely, the value of EBITDA is nothing else than the value of the operating profit before deducting the tax on profit, bank interest, fixed assets amortizations and depreciations. In other words, only the expenses specific to operation activities are deducted and that is why it is considered an instrument of financial management. The amortization is specific to intangible assets whilst the depreciation is specific to tangible assets.[2]

To determine the EBITDA value the calculation way is shown in the table below:

Table 1. EBITDA way of calculation

Indicator denomination	Values on the 31 st of December 20XX (lei)
Total income	1.000.000

Expenses total, of which:	900.000
- Fixed assets amortization	10.000
- Fixed assets depreciation	25.000
Gross profit	100.000
Tax on profit (16%)	16.000
EBITDA	151.000

(Source: author's processing)

If the company has to pay bank interest also, then such interest is added to the value of 145.000 lei.

As we can notice, there is a significant difference between the operation net profit and the EBITDA value, just as the EBITDA value must not be mistaken for the value achieved from the operation of a company's cash flow.[3]

The importance of EBITDA

The EBITDA value is very important especially for investors as they wish to know whether the respective company is or may be profitable. Even if the results from the financial activity and from the exceptional one may lead to a negative result of the company activity (that is, loss registration), the fact that EBITDA is positive shows the investors that the company has potential both to pay its credits and to continue its activity.

Thus, in Table 2 we may follow the EBITDA evolution in a company along several financial exercises:

Table 2. EBITDA analysis for the period 2017 - 2019

Indicator denomination	Results 31.12.2019 (lei)	Results 31.12.2018 (lei)	Results 31.12.2017 (lei)
Operating income	1.300.000	1.200.000	1.200.000
Operating expenses, of which:	1.000.000	950.000	1.050.000
- Fixed assets amortization	15.000	15.000	15.000
- Fixed assets depreciation	35.000	35.000	35.000
Operating profit	300.000	250.000	150.000
EBITDA	170.000	120.000	20.000
Bank interest	(180.000)	(180.000)	(180.000)
Gross profit	120.000	70.000	(30.000)
Tax on profit	19.200	11.200	0
Net profit	100.800	58.800	(30.000)

(Source: author's processing)

As we can notice, even if in 2017 the company recorded a negative result, the EBITDA value was positive and, for the years 2018 and 2019 both the result and the EBITDA were positive.

For the investors, the company may be attractive as the EBITDA value is on an ascending trend which may mean an even greater final result which means dividends for those investors so that they may recoup their investment.[4]

The marginal EBITDA

In some cases and not few, the investors, when they wish to purchase a company, they wish to see which is the value of the marginal EBITDA. Of course, the question is why is this value so important ?

It is important because an investors wishes to see which is the value of this margin of EBITDA, that is, the said investor wishes to see which is the value of operational cash generated by all the earnings obtained by the company and may use this as a reference point to decide which company is more attractive to him.

For example, if company A has the EBITDA value of 65,000 lei and the income total is 1,300,000.00 lei, the marginal value is of 5%, and, for company B which has the EBITDA value of 80,000.00 lei and the total income value of 900,000.00 lei, the marginal value is 8,88%, so the company B is more attractive mainly because the marginal value of company B is higher than the marginal value of company A by more than 50% ($5% < 8,88%$).[5]

EBITDA as coverage ratio

To calculate this ratio we must take into consideration the leasing instalments also. Thus, the calculation formula is:

$$\text{EBITDA Coverage Ratio} = \frac{(\text{EBITDA} + \text{Lease Payments})}{(\text{Interest Payments} + \text{Principal Payments} + \text{Lease Payments})}$$

If the result of this ratio has the value of at least 1 or more than 1 this shows us that the respective company is in the situation that it can pay all its debts, leasing instalments and interest and this is not little so that it also shows how useful this EBITDA indicator may be in the case of the economic-financial analysis for the respective company.[5]

Comments

Many discussions started about the benefits and inadvertencies of this indicator in the economic-financial analysis of a company.

For the benefits part we may mention that it is very easy used by the interested parties, especially by investors and buyers because, as they are familiar with this term also from the point of view of the calculation way, they may more easily make assessments on various companies.

Another benefit of the said indicator is the easy way of calculation especially that it does not take into account the value of the interest, amortizations and depreciations which differ from one business to another, fact which leads to the value determination in a simple manner.

A third benefit is that if the values are correct then the EBITDA value is easy to calculate and may have a better accuracy and this may lead to negotiations easier to understand by all the parties involved in such negotiations.

A fourth benefit is that the EDIFTA indicator is an indicator which inspires trust in the economic-financial analysis and the investors may see whether a company shows profitability or not. [6]

Besides benefits, EBITDA creates inconveniences which should be taken into consideration:

Thus, even if it is one of the main profitability indicators of a company, EBITDA may also show a vulnerability of the respective company in the sense that, ignoring the expenses, this allows the company to distort the financial statements by ballooning the said expenses and this may lead to the appearance of certain distortion risks for the respective companies.

Another inconvenience is that the Accounting Principles (GAAP) do not acknowledge this analysis indicator as it can be distorting, as show above, and the shareholders and investors would be deprived of the exact information of the respective company, all the more that, subsequent to the

takeover of the said company, irregularities which stood at the basis of the financial statements may show up.[6]

Consequently, the careful use of this indicator is recommended.

Conclusions

From what was shown in this scientific approach one may draw the conclusion that this financial indicator may be used in the economic-financial analysis of a company but it must not be the determining factor of such analysis especially in the case of an acquisition or in the case of an investment in the respective company. The decision to purchase a company must take into consideration other factors also and, who knows?, maybe the investors will agree that the respective company will develop a research-development activity [7] or, by the achieved results, contribute to a society based on knowledge [8].

BIBLIOGRAPHY

- [1] <https://www.genequityco.com/insights/ebitda> (accessed on the 25th of April 2020)
- [2] <https://www.investopedia.com/terms/e/ebitda.asp>(accessed on the 25th of April 2020)
- [3] <https://corporatefinanceinstitute.com/resources/knowledge/finance/what-is-ebitda/>(accessed on the 25th of April 2020)
- [4]<https://www.financialmarket.ro/terms/ebitda/>(accessed on the 25th of April 2020)
- [5]<https://www.bdc.ca/en/articles-tools/entrepreneur-toolkit/templates-business-guides/glossary/pages/ebitda.as>(accessed on the 25th of April 2020)
- [6]<https://www.readyratios.com/reference/profitability/ebitda.html>(accessed on the 25th of April 2020)
- [7] Rus M.-I.,(2016), „*The Impact of financing the research and development activities worldwide.Comparative study*”, Arhipelag XXI Publishers, ISBN 978-606-8624-21-1, pag. 187-192
- [8] Rus M.-I.,(2013), „*Knowledge triangle*” in a knowledge-based economy”, Analele Universităţii Oradea Magazine. Ştiinţe Economice (Economics), Vol. XXII , vol. 1, ISSN 1582-5450, pag. 942-947

A COUPLE OF REFLECTIONS ON THE CONNEXION CIRCULAR ECONOMY – COLLABORATIVE ECONOMY

Cosmin Viziniuc, Cristina Mariana Ene (Vasile), Mariana Bigea
PhD Student, PhD Student, PhD Student, Bucharest University of Economic Studies

Abstract: The authors start from the idea that obtaining a sustainable, intelligent and inclusive growth in Europe supposes a rethinking of the present development model. New approaches, paradigms and theories are needed, by which there are proposed economic policies that target the construction of a more ecologic economy. Circular economy in connexion to the collaborative one have in view the management of resources, products, waste, green acquisitions, etc. by which national economies become sustainable in the horizon 2020-2030. Making a parallel between the two models, the paper highlights a couple of advantages of implementing them. It is shown that "sharing economy" platforms become more and more a catalyser that changes games in our transition to a circular economy. In the end, the authors mention that the two models generate a win-win competition, while economies become greener.

Keywords: circular economy, collaborative economy, green economy, consumer behavior, recycling, working tools, renting.

Economia colaborativă și economia circulară sunt două modele economice depre care auzim din ce în ce mai des. Conceptele au fost asimilate deja, dar, mai puțin diferențele și conexiunile dintre ele.

Economia circulară poate fi înțeleasă ca opusă economiei liniare. Într-o economia liniară resursele sunt extrase, transformate în mărfuri, distribuite și vândute la consumatori. Atunci când ajung la sfârșitul ciclului util de viață, când nu mai funcționează sau nu mai sunt dorite, trec în stadiul de deșeuri. Acestea se duc la un depozit de gunoi, sunt reciclate sau dezmembrate, recuperate, reparate.

O economie circulară tinde să păstreze cât mai mult resursele în cadrul unui sistem cu "bucla care se închide". Ea are în vedere procese de tipul "zero deșeuri". Materialele sunt pur și simplu transformate dintr-o formă în alta și refolosite încă o dată în procese de fabricație suplimentare. Se folosesc soluții și tehnologii prin care nu se degradează materialele.

Economia colaborativă (de partajare, în comun, de tip sharing sau de la persoană la persoană) se referă la împărțirea de bunuri și servicii de către mai multe persoane. Exemple în cadrul economiei colaborative apar tot mai multe. Bibliotecile de instrumente de muncă, care acordă echipamente în loc de cărți, sunt astfel de exemple. De pildă: AirBnB este o platformă care permite oamenilor să împartă spațiul locuibil suplimentar din casele lor ca opțiune alternativă privind cazarea în hoteluri. Partajarea permite utilizarea mai deplină a bunurilor și serviciilor. Este o decizie mai bună decât a lăsa într-o stare de conservare sau de neutilizare a acestor bunuri. Este o pierdere de valoare. De aceea, este preferabil un acces al consumatorilor la aceste bunuri și servicii.

Economia circulară se referă la bunuri pe măsură ce sunt fabricate. După utilizare ele intră apoi în procese de reutilizare sau reparare, ca mărfuri noi. O companie își proiectează produsele astfel încât ele să poată fi desamblate, piesele complet reciclate și transformate în noi produse. Totodată, mai multe companii pot să formeze un ecosistem în care deșeurile unei companii devin materii prime brute pentru o altă companie, potrivit principiului: deșeurile sunt o resursă.

Caracterul de circularitate sau partajare a unui bun depinde de ce facem cu el în timpul ciclului său de viață. Putem produce mijloace de muncă utilizate apoi și reciclate, sau mijloace de muncă unelte, echipamente ce pot fi închiriate sau împrumutate. În acest caz, ele intră într-o

economie de tip sharing. O parte din aceste bunuri și-ar putea petrece o parte însemnată a timpului de viață în depozite, sub formă de stocuri, supunându-se uzurii morale. Rezultă că, economia circulară și economia colaborativă nu sunt create automat, în același timp. Dar, ele pot fi complementare.

1. Partajarea devine supercirculară.

Aproape toată lumea a auzit despre AirBnB, Sportify sau Uber, ca exemple de "economie colaborativă" (de partajare). Ne întrebăm: este aceasta o parte a economiei circulare? Platformele de partajare pot reduce semnificativ volumul utilizat de materii prime. Guvernele ar trebui să încurajeze și să reglementeze platformele de sharing (departajare) ca parte a economiei circulare. Ele ar trebui să înceteze să li se opună sau să le interzică.

Economia de partajare (colaborativă) se referă la distribuirea: bunurilor, serviciilor, spațiului, mobilității, finanțelor, etc. Ideea de bază este că ne putem folosi activele atât de bine încât putem să creem o economie nouă. Platformele de sharing economy folosesc diverse forme de organizare:

- peer-to-peer (față în față) – AirBnB, Uber
- cooperative (Peerby)
- peer-to-business-to-peer (Park Fly Rent)
- business-to-business – Floow2

Ele folosesc toate formele de tranzacționare: cumpărare, închiriere, împrumut, dăruire, schimb, partajare.

Platformele de succes folosesc tehnologia web într-un model de afaceri plasat pe dispozitive electronice care concurează în mod intens operatorii clasici din taximetrie și hoteluri. Taximetriștii au protestat în întreaga lume (inclusiv în România) împotriva Uber, deoarece transportă clienți fără să plătească licența. Ca răspuns, de pildă, Berlinul a interzis Uber și AirBnB.

Multe discuții privind economia circulară se referă doar la reciclare și managementul deșeurilor. Ea se referă în principal la prevenirea abandonării deșeurilor în mediul înconjurător. Acest lucru se poate face, de pildă, prin prelungirea duratei de viață a produselor. Prin întreținerea și repararea de bună calitate a acestora. Prin reutilizarea materialelor. Toate acestea necesită o re proiectare a lanțului de producție și servicii, distribuției și colectării de materiale.

Partajarea bunurilor poate contribui la circularitatea economiei. Multe mărfuri rămân în stocuri. Ele sunt echipamente, unelte sau instrumente de lucru. Multe din ele, o dată cumpărate, sunt utilizate doar o fracțiune din ciclul lor de viață. De pildă: burghiul, o unealtă folosită în diverse domenii (instalații, tâmplărie, zidărie, etc), Specialiștii apreciază că un burghiu este utilizat într-o gospodărie, în medie 45 de ore în ciclul vieții sale. Tot specialiștii afirmă pe baza analizelor că atunci când reciclăm materialele de două ori, avem nevoie de trei ori mai puține materii prime. Astfel, dacă partajăm un instrument de lucru – burghiul – economisim de cinci ori mai multe resurse. Asta deoarece șase gospodării pot folosi cu ușurință un singur burghiu. Înseamnă că industria nu trebuie să producă cinci burghie, economisind deci resurse. În Europa AirBnB susține că prin platforma sa de sharing economy, se produc cu 30% mai puține deșeuri, se utilizează cu 50% mai puțină apă și se emite cu 90% mai puțin CO₂, decât hotelurile.

Majoritatea materialelor nu pot fi reciclate la nesfârșit, cum ar fi sticla sau metalul. Însă, ele pot fi partajate (împărțite). Flacoanele de plastic pot ajunge la incinerator după prima utilizare. Dar, o mașină poate fi împărțită între utilizatori de-a lungul vieții sale.

Din perspectiva reducerii consumului de materii prime și a deșeurilor, partajarea amplifică circularitatea, bucla care se închide. Platformele de sharing economy oferă noi locuri de muncă, venituri și stabilitate economică. Ele accelerează tranziția spre economia circulară. Platformele economiei colaborative au impact pozitiv asupra tipurilor de creștere economică: durabilă, inteligentă și inclusivă. Guvernele ar trebui să reglementeze și să stimuleze platformele de partajare. Modelul "sharing economy" poate conduce la exploatarea economică a activităților operatorilor care-și împart bunurile sau serviciile. Adesea însă, este neclar cine și ce taxe trebuie să plătească.

Printr-o rezoluție de la începutul anului 2015, Comisia Europeană a stabilit câteva ținte referitoare la volumul de piață dezvoltat prin intermediul platformelor. Aceste ținte s-au atașat obiectivelor de reciclare. Prin măsuri guvernamentale s-a încurajat folosirea în comun a autoturismelor, utilizării inovațiilor rezultate din economiile de scară și prin platforme de tip AirBnB, dezvoltarea turismului. În concluzie, este important ca partajarea și circularitatea să fie conectate iar platformele de sharing încurajate.

2. Un nou model de economie

Într-un raport publicat de Parlamentul European se arată că unul din șase europeni au folosit platforme de sharing economy. Alte statistici arată că circa 20% dintre români au auzit și folosit servicii de sharing. Acestea stau în spatele a ceea ce azi poartă numele de economie colaborativă. Într-o definiție largă, acest concept reprezintă un sistem socio-economic conceput în ideea folosirii în comun a unor resurse fizice, umane, financiare sau informaționale. Economia colaborativă mai poate fi definită ca reprezentând diverse înțelegeri cu caracter economic în care oamenii pun și au acces în comun la bunuri și servicii.

Acest model de economie este des folosit în mediul digital:

- servicii de vânzare-cumpărare (eBay, OLX-România);
- servicii prin care se oferă cazare la o persoană particulară (AirBnB);
- transport în regim de taxi cu o mașină particulară în zone urbane (Uber);
- servicii de transport cu mașină particulară între orașe sau în afara țării (BlaBlaCar);
- schimb valutar între persoane fizice (Midpoint).

Economia colaborativă se bazează pe tehnologia informației. Utilizarea acesteia permite o legătură eficientă între oameni, bunuri și servicii, contribuind la schimburile economice. Totodată, platformele de sharing economy au drept scop formarea de comunități, organizații și noi modele de afaceri, atât în zona privată cât și în cea publică. Economia colaborativă poate îmbrăca mai multe forme:

- afacere cu profit;
- afacere cu non-profit;
- afacere bazată pe troc;
- serviciu prin care se împart costurilor unor bunuri, acestea fiind utilizate în comun.

Este de menționat faptul că prin apelul la platformele economiei colaborative se crează niște valori: încredere, transparență, relații interumane, autenticitate, ajutor reciproc, un schimb de tipul câștig-câștig. De exemplu:

- în cazul AirBnB, persoanele au încredere să închirieze în regim hotelier propriile case;
- Cei care folosesc BlaBlaCar merg cu niște necunoscuți către destinația lor, împărțind banii pentru benzină sau motorină.

La baza economiei colaborative (în comun) stau următoarele principii:

- utilizarea mai eficientă a resurselor disponibile;
- valoarea nefolosită este valoare pierdută;
- deșeurile sunt materie primă;
- acces, nu proprietate;
- informație transparentă și liberă;
- încredere și reciprocitate;
- un rezultat al afacerii de tip câștig-câștig;
- densitatea urbană favorizează colaborarea.

Plecând de la primul principiu menționat (folosirea mai eficientă a resurselor) economia colaborativă reprezintă un model economic oportun pentru reducerea poluării și a cheltuielilor. Astfel, el se conectează cu cerințele economiei durabile și economiei circulare. Totodată, în cadrul

economiei colaborative se acordă prioritate prețurilor avantajoase pentru parteneri și costurilor reduse. Relațiile interpersonale au aici un rol foarte important. De aceea, economia colaborativă se mai numește de tip "peer-to-peer", adică de la persoană la persoană, prescurtat P2P.

Partajarea folosirii unor produse sau servicii a devenit o opțiune deoarece tot mai mulți oameni (mai ales din țările dezvoltate) au produse în exces (acumulate ca urmare a presiunii consumismului) sau folosite rar. În acest caz, încrederea reciprocă a celor două persoane (furnizor, utilizator) este obținută prin intermediul recenziilor (care sunt publice) și putem să le apreciem prin voturile de pe rețelele de socializare.

În urmă cu cinci ani, la nivel mondial valoarea economiei colaborative era de 15 miliarde de dolari. Sectorul tradițional de închirieri avea valoarea de 245 de miliarde de dolari. Se estimează că în 2025 cele două tipuri de punere la dispoziție a spațiului locativ (clasic sau în comun) va duce la o valoare de 335 miliarde de dolari, pentru fiecare.

În cadrul Forumului Economic Mondial de la Davos din 2017 s-a dat publicității raportul "Economia colaborativă în orașe", în care se menționează că platformele economiei colaborative au înregistrat o creștere rapidă. Companiile care utilizau aceste platforme aveau un volum de piață de 4,3 miliarde de dolari și atragerea forței de muncă de 1,3 milioane de persoane. Economia colaborativă, prin potențialul ei imens, poate transforma profund viața urbană. Aceasta va contribui tot mai mult la protecția mediului prin folosirea mai eficientă a resurselor.

În ianuarie 2017, Parlamentul European a adoptat o rezoluție în care se arăta necesitatea adoptării unei strategii prin care să fie garantată respectarea drepturilor participanților la economia colaborativă. În această rezoluție se propunea ca UE să valorifice potențialul platformelor de sharing economy și să asigure: competiția corectă, drepturilor utilizatorilor, respectarea impozitelor.

Fiecare tranzacție pe platformă implică trei operatori:

- consumatorul (utilizatorul) – care plătește serviciul;
- furnizorul – care primește venitul;
- platforma – care înlesnește întâlnirea cererii cu oferta și care primește un comision.

În ultimii ani, circa 20% din populația României a folosit produse și servicii oferite de platformele economiei colaborative. Conform EUROSTAT, Franța este țara în care cei mai mulți oameni (36%) folosesc bunuri și servicii oferite de economia colaborativă. Locul al doilea e ocupat de Irlanda cu 35% iar al treilea, de Letonia și Croația. Pe următoarele locuri, cu 20%, se află Germania, Estonia și România.

Dezvoltarea economiei colaborative cunoaște un puternic avânt pe fondul dezvoltării internetului și a tehnologiilor asociate: big data, social media, smartphone-uri, ipod-uri, etc. Este un aspect evidențiat de „Raportul privind evoluția concurenței în sectoare-cheie”, realizat de Consiliul Concurenței și dat publicității la finele lui noiembrie 2019.

Prin intermediul economiei colaborative, ritmul și aria de activități pe care le practicau oamenii: închirieri de mașini, librării publice, închirieri de locuințe, etc., s-a accentuat. Un avantaj al economiei colaborative din punct de vedere concurențial este faptul că prezența platformelor de sharing permite intrarea pe piață a unor noi actori economici (furnizori). Ca atare, este generată o ofertă mai mare și mai variată, crescând astfel satisfacția consumatorilor.

Apelând la repere istorice, economia colaborativă a început să se dezvolte din 2009, când au apărut AirBnB și Uber. În prezent compania Uber are 75 000 000 de clienți și 3 000 000 de șoferi din 78 de țări. Compania AirBnB funcționează ca platformă online. Aici se conectează cererea (solicitanții de servicii de cazare) cu oferta (persoane ce doresc să-și închirieze locuința pe termen scurt). Într-o analiză globală, pe platforma AirBnB s-au înregistrat 6 milioane de oferte în peste 100 000 de orașe din 191 de țări. Cererea a înregistrat 500 000 000 de clienți și peste 2 000 000 de nopți petrecute în anunțurile de pe site-ul companiei.

Concluzii:

Conform EUROSTAT, circa 19% din populație UE a folosit site-uri sau aplicații pentru a rezerva o locuință de la o altă persoană, în 2018. Raportat la ponderea populației ce a folosit internetul în același an, 22% din populația UE a folosit astfel de servicii. Profilul utilizatorilor din UE este reprezentat de persoane tinere (16 - 29 de ani) cu nivel de educație ridicat. În România aceste servicii sunt solicitate de către tineri de sex masculin cu nivel ridicat de educație. Aproximativ 11% din populația României a folosit în 2018 internetul pentru a căuta servicii de cazare, mai mult cu 2% față de anul precedent. Tot în 2018, doar 4% din populația României au apelat la servicii de transport. Atât în UE cât și în România, profilul utilizatorilor pentru cazare și transport are în vedere: tinerii, persoanele cu venituri mari (corporatiști), persoanele cu nivele de educație ridicat, persoane ce locuiesc în zone dens populate, profesioniștii din tehnologia informației.

Economia colaborativă este într-o continuă dezvoltare. Potrivit unui studiu efectuat de Price Waterhouse Coopers, până în 2025 cifra de afaceri de pe platformele de sharing va depăși 340 de miliarde de dolari, la nivel global. În 2018, în jur de 30% dintre europeni au folosit astfel de platforme. În SUA, procentul celor care au apelat la serviciile platformelor depășea în același an 72%.

Expansiunea platformelor de economie colaborativă va influența un spectru larg de industrii și sectoare de servicii printre care: finanțe, transporturi, cazare, mass-media, producția creativă și de software. De asemenea, va fi influențată legislația actuală. Acest model economic în expansiune va avea un impact tot mai mare asupra vieții și mijloacelor de trai. Evoluția ei este în conexiune cu dezvoltarea tehnologiei informaționale și în primul rând, cu digitalizarea. Trecerea de la o economie bazată pe producție la una colaborativă se va accelera în viitor. Scopul nu este însă de a crea sărăcie ci de a oferi lucrătorilor posibilitatea de a se schimba și de a se integra în noua realitate economico-socială.

BIBLIOGRAPHY

1. The sharing economy and the circular economy: what's the difference?
<http://www.theideatree.ca/the-difference-between-the-sharing-economy-and-the-circular-economy/>
2. Nikitina B. A. (2020) Circular and Sharing Economy Practice and Their Implementation in Russian Universities
https://link.springer.com/chapter/10.1007/978-3-030-27015-5_3
3. Taranic I., Behrens A., Topi C., Understanding the circular economy in Europe, from resource efficiency to sharing platforms: the CEPS frame work (2016)
https://www.ceps.eu/wp-content/uploads/2016/07/SR%20No143%20Circular%20Economy_0.pdf
4. How Sharing Platforms Are Bringing About a Circular Economy
<https://www.consciousconnectionmagazine.com/2018/01/sharing-platforms-bringing-circular-economy/>
5. Economia colaborativă. Jurnalul de Afaceri, nr.56/Martie 2018
https://go.epublish4me.com/ebook/10096437/NP_-_economia_colaborativa.pdf
6. Mihaela Daniela Iacob, Economia colaborativă – Reglementări la nivelul Uniunii Europene și impactul asupra mediului concurențial. În: Revista Română de Concurență, 2017, Consiliul Concurenței, România
http://www.consiliulconcurenței.ro/uploads/docs/items/bucket13/id13090/revista_romaniana_de_concurenta_2017.pdf
7. Ponderea economiei colaborative în UE
<https://www.euractiv.ro/extern/ponderea-economiei-colaborative-in-ue-7964>
8. Valentina Elena Târțiu (coord) – Tranziția către economia circulară. De la managementul deșeurilor la o economie verde în România, Institutul European din Romania, Studiu SPOS 2018, Nr. 3

http://ier.gov.ro/wp-content/uploads/2018/12/Mihaela-Stefanescu_Prezentare-SPOS2018_Economia-circulara.pdf

9. Ce este economia circulară și ce avantaje are aceasta pentru noi toți

<https://medium.com/efden/ce-este-economia-circular%C4%83-%C8%99i-ce-avantaje-are-aceasta-pentru-noi-to%C8%9B%C3%AD-1b9a958b286e>

10. Virginia Câmpeanu, Orientări strategice spre o economie circulară în Uniunea Europeană

<http://oaji.net/articles/2016/3365-1480933922.pdf>

11. Negrei C., Istudor N., 2018 Circular Economy Between Theory and Practice, Amfiteatru Economic, 20(48), pag. 498-509

https://www.amfiteatruconomic.ro/temp/Articol_2733.pdf

12. Anders Wijkman, Johan Rockström – *Falimentarea naturii. Negarea limitelor planetei*, Editura Compania, București, 2013

13. Circular 4R Economy: cât de pregătit este domeniul de afaceri din România pentru economia circulară?

<https://www.green-report.ro/circular-4r-economy-cat-de-pregatit-este-domeniul-de-afaceri-din-romania-pentru-economia-circulara/>

14. Cosmin Viziniuc, Cristina Mariana Ene (Vasile), Mariana Vasilica Bigea, Tranzition toward a circular economy in Romania, The 35th IBIMA conference, Seville, Spain, 1-2 april 2020

HOW GLOBALIZATION AFFECTS PERSONNEL RECRUITMENT AND SELECTION

Cătălin-Lucian Cioclei

PhD Student, West University of Timișoara

Abstract: Today, the pace of globalization is increasing faster than ever. There are markets for most goods and services global, and investment across borders continues to increase, the number and value of cross-border mergers and acquisitions and international joint ventures and alliances continue to increase, and the amount of money and number of people that crosses borders is on the rise. Thousands of firms and millions of people work outside their countries of citizenship and millions of people work at home for companies with foreign ownership. Competition almost everywhere is global in scope, meaning businesses of all types in most countries face real or potential competition from foreign products or services or from foreign-owned subsidiaries and domestic firms that are now foreign-owned. In addition, inputs to business activity (including capital, materiel, ideas, technology, parts, insurance, legal services, office equipment, employees) are pretty much available everywhere from sources that can and, indeed, do come from almost anywhere at world.

Keywords: globalization, recruitment, selection, global HR strategy, IHRM

Datorită globalizării, lumea afacerilor a fost transformată complet în ultimii treizeci de ani. Economia este acum mai internațională, acțiunile fiind tranzacționate zilnic între cetățeni din diferite țări. Odată cu internaționalizarea industriei și a economiei, este nevoie de o reglementare sporită din partea guvernelor tuturor țărilor implicate. O companie, pentru a fi performantă în mediul de afaceri de astăzi, este important să înțeleagă globalizarea, să utilizeze cunoștințele dobândite și să le aplice în situațiile viitoare din mediul de afaceri.

Globalizarea se referă pe larg la extinderea legăturilor la nivel mondial și la creșterea interdependenței activității umane în sferile economice, sociale, culturale, politice, tehnologice și chiar biologice. Zonele în care operează globalizarea pot interacționa între ele. De exemplu, un virus, iar mai nou, o pandemie, reprezintă un fenomen biologic, acesta interacționează cu forțele economice, sociale, culturale, politice și tehnologice la nivel global, regional, național și comunitar. Relația dintre globalizare și dezvoltare nu este bine înțeleasă, iar dezacordul cu privire la această relație abundă. Pentru mulți, globalizarea este cel mai bun mijloc de a aduce prosperitate la cel mai mare număr de oameni din întreaga lume. Pentru alții, aceasta reprezintă o cauză importantă a sărăciei globale. Cele cinci dimensiuni economice ale globalizării sunt comerțul, finanțele, ajutorul, migrația și ideile. În timp ce comerțul este schimbul de bunuri și servicii între țările lumii, fluxurile de capital implică schimbul de active sau instrumente financiare între aceste țări. Ajutorul extern implică transferul de împrumuturi și subvenții între țări, precum și asistență tehnică sau consolidarea capacităților. Migrația are loc atunci când oamenii se mută între țări, temporar sau permanent, pentru a căuta educație și angajare sau pentru a scăpa de mediile politice adverse. Ideile reprezintă cel mai larg fenomen de globalizare. Ele implică generarea și transmiterea internațională a construcțiilor intelectuale în domenii precum tehnologie, management sau guvernare.¹

De asemenea, globalizarea a condus la schimbarea dramatică a mediului de afaceri în ultimii ani. Aceste schimbări au avut un impact semnificativ asupra eforturilor organizaționale pentru a avea succes. În aproape toate cazurile organizațiile au încercat să identifice mai clar și apoi să se concentreze asupra factorilor care au impact asupra succesului lor. Un factor care pare să primească

¹ Sisay, Asefa, *Globalization and International Development: Critical Issues of the 21st Century*, W.E. Upjohn Institute for Employment Research, Kalamazoo, 2010

mai multă atenție decât oricare altul îl reprezintă resursa umană. Ceea ce organizațiile își dau seama este că probabilitatea lor de succes depinde cel mai mult de o autoeducație pentru a obține performanțe maxime de la angajați. Astfel, persoanele care intră în mediul de afaceri astăzi, sau mâine, necesită atât o înțelegere a importanței resurselor umane, cât și a resurselor umane eficiente pentru succesul organizațional.²

Corporațiile suferă schimbări importante, cu implicații semnificative pentru modul în care resursele umane sunt cel mai bine gestionate și organizate. Este unanim acceptat faptul că resursa umană este esențială pentru succesul unei organizații. Dar există un consens cu privire la modul în care ar trebui organizată funcția HR? Crearea unei organizații strategice pentru resurse umane măsoară modul în care schimbările în mediul de afaceri afectează resursele umane și, în consecință, dacă funcția HR devine un partener strategic de afaceri.

Una dintre cele mai dramatice provocări cu care se confruntă organizațiile domestice este modul de a concura împotriva firmelor străine, atât pe plan intern, cât și în străinătate. Multe companii sunt deja obligate să gândească la nivel global, lucru care nu vine ușor la organizații obișnuite de mult timp să facă afaceri pe o piață internă mare și în expansiune, cu o concurență externă minimă. Internetul alimentează globalizarea, iar majoritatea organizațiilor mari sunt implicate activ în fabricarea de peste mări, întreprinderile comune internaționale sau colaborarea cu organizații străine pentru proiecte specifice.

Pe măsură ce economia globală se extinde, pe măsură ce mai multe produse și servicii concurează la nivel global și pe măsură ce tot mai multe firme își desfășoară activitatea în afara țărilor de origine, impactul asupra diferitelor funcții comerciale devine mai accentuat. Participanții la mediul de afaceri trebuie să dezvolte cunoștințe, abilități și experiență în arena internațională, care să le permită acestora și firmelor lor să aibă succes în acest nou mediu. Această nouă realitate este la fel de importantă pentru funcția resurselor umane, așa cum este și pentru alte discipline de afaceri, cum ar fi finanțele sau marketingul³.

Internaționalizarea poate lua multe forme. În scopuri practice, managerii de resurse umane din majoritatea tipurilor de firme se pot confrunta sau se vor confrunta, cel puțin cu anumite aspecte ale internaționalizării. Aceasta înseamnă că factorii de globalizare și tehnologie care au dus la existența unui „loc unde să se ascundă” pentru afaceri, în general, au dus, de asemenea, la lipsa unui loc unde să se ascundă pentru profesioniștii în domeniul resurselor umane. În toate cazurile, aspectele internaționale ale situației sporesc expunerea și pasivul pentru managerii de resurse umane și le solicită tot mai multe cereri de competențe noi, axate pe plan internațional.

De la stimularea productivității unei forțe de muncă globale până la formularea de politici de compensare pentru angajații expatriați, gestionarea globalizării și efectele acesteia asupra competitivității vor prezenta provocări majore în domeniul resurselor umane în anii următori.

Concurența globală, tehnologia informației, cunoștințele noi, creșterea pregătirii profesionale a angajaților și o serie de alte schimbări ale mediului de afaceri forțează organizațiile să evalueze constant modul în care își desfășoară activitatea. În multe cazuri, acestea adoptă noi inițiative strategice și schimbă fundamental modul în care își desfășoară activitatea, folosind noi tehnologii, schimbându-și structurile și îmbunătățindu-și procesele de lucru pentru a răspunde cerințelor clienților, din ce în ce mai solicitante. Aceste inițiative cer schimbări fundamentale care au implicații semnificative asupra resurselor umane și a funcției de resurse umane în interiorul organizațiilor.

Pe măsură ce trecem mai departe în secolul XXI, devine absolut clar faptul că gestionarea eficientă a resurselor umane ale unei organizații este o sursă majoră de avantaj competitiv și poate fi chiar cel mai important determinant al performanței unei organizații pe termen lung. Pentru ca funcția HR să devină un partener strategic, managerii de resurse umane trebuie să se transforme în experți care să înțeleagă strategia de afaceri, designul organizațional, managementului schimbărilor

² Sims, R., Ronald, *Organizational Success through Effective Human Resources Management*, Quorum Books, Westport, 2002

³ Briscoe, Dennis R., Schuler, Randall S., *International Human Resource Management: Policy and Practice for the Global Enterprise*, Routledge, London, 2004

și al integrării practicilor de resurse umane, pentru a sprijini proiectele și strategiile organizaționale. Ei trebuie să vină cu o perspectivă care lipsește adesea în discuțiile privind strategia de afaceri și schimbarea: cunoașterea factorilor de capital uman și a schimbărilor organizaționale care sunt esențiale pentru a determina dacă o strategie poate fi pusă în aplicare. Aceasta este o perspectivă deosebit de importantă, având în vedere faptul că multe strategii eșuează din cauza problemelor de implementare, mai degrabă decât a unor deficiențe conceptuale⁴.

Sistemul internațional de management al resurselor umane (IHRM), nu este altceva decât un sistem de management al resurselor umane (HRM) care trece peste granițele naționale. Dar, așa cum multe organizații și experții lor HR au aflat din experiența proprie, nu este simplu, gestionarea internațională a resurselor umane poate fi foarte complexă. Globalizarea a creat o serie de scenarii de angajare bazate pe variabile precum cetățenia, locația, la care persoana raportează și termenul misiunii. Corporațiile multinaționale, de obicei definite ca companii cu organizații din mai multe țări, cresc în număr și complexitate. Un exemplu al acestei complexități este o organizație care construiește o fabrică de producție în Spania pentru a produce piese de motoare proiectate de o altă organizație din Japonia pentru motociclete care vor fi vândute în Europa și Statele Unite.

Mai mult decât oricând, un număr tot mai mare de organizații atrag și contribuie la o economie globală. Pe măsură ce aceste organizații au devenit globale, numărul angajaților din străinătate a crescut. Cu mai mulți angajați în străinătate, departamentele HR au trebuit să abordeze noi provocări globale.

Într-o organizație pot interveni, la un moment dat, schimbări de personal precum: unii angajați părăsesc organizația (concediere, demisie), alții sunt promovați, detașați sau transferați. Toate aceste modificări creează posturi vacante și un necesar de persoane competente care să ocupe aceste posturi. În plus, în cazul în care activitatea se extinde (lansarea unui nou produs, achiziționarea unui nou cont sau client, deschiderea unui nou magazin etc.), va fi nevoie de un număr suplimentar de angajați.

Găsirea celui mai bun candidat presupune o alegere pe baza unui set de criterii menite să alinieze calitățile individuale la obiectivele organizaționale sau instituționale. Leadership-ul trebuie dezvoltat în context: multe organizații, de exemplu, nu au nevoie de vizionari la fel de mult cum au nevoie de lideri "operaționali", care realizează lucruri prin concentrarea asupra sarcinilor actuale, cum ar fi proiectarea produselor superioare și furnizarea unui serviciu excepțional pentru clienți.

Liderii eficienți contează. Liderii puternici fac o diferență semnificativă față de oamenii pe care îi conduc. Alegerea persoanei potrivite pentru a conduce un departament, o divizie, o companie poate avea multe consecințe, ceea ce poate avea ca rezultat o rentabilitate îmbunătățită, clienții repetați, angajații sau membrii mai fericiți și sănătoși, în funcție de nivelul conducerii și tipul organizației sau grupului, pe când alegerea persoanei greșite poate avea consecințe dezastruoase, inclusiv procese, concedieri, publicitate proastă și chiar violență.

Dezvoltarea unei strategii de selecție presupune examinarea restului atributelor și stabilirea instrumentului de selecție care va evalua cel mai bine capacitatea candidaților de a-și îndeplini atribuțiile. Deși capacitatea de a gândi critic a fost întotdeauna importantă, este o necesitate vitală a secolului XXI, fiind o cerință tot mai uzuală în procesul de recrutare. Fiecare generație are nevoie de mai multă educație decât cea care a venit înainte, pentru că lumea devine din ce în ce mai tehnică și complexă. Forța de muncă este un loc critic în care putem asista la ritmul amețitor al schimbării. Există o cerere crescută pentru un nou tip de lucrător - "lucrătorul de cunoștințe" sau "analistul de simbol", o frază folosită pentru a descrie pe cineva care poate efectua operațiuni în mai multe etape, manipulează abstract și complex simboluri și idei, dobândește noi informații în mod eficient și rămâne suficient de flexibil pentru a recunoaște nevoia de schimbare continuă și de noi paradigme pentru învățarea pe tot parcursul vieții. Lucrătorii din aproape toate categoriile de locuri de muncă se pot aștepta să se confrunte cu probleme noi într-un loc de muncă care se schimbă în mod repetat.

Politicile și procedurile de selectare a angajaților vor stabili tonul interacțiunilor care urmează în cadrul organizației cu persoane fizice. Închirierea unei persoane este ușoară. Angajarea

⁴ Edward E. Lawler III, Susan Albers Mohrman, Alice Yee Mark, Beth Neilson, Nora Osganian, *Creating a Strategic Human Resources Organization: An Assessment of Trends and New Directions*, Stanford University Press, 2003

celui mai bun candidat nu este întotdeauna la fel de simplă și va necesita o planificare logică și un proces logic. Indiferent dacă vorbim despre un singur loc de muncă sau o sută de angajați, procesul și procedurile utilizate în procesul de selecție al angajaților se vor reflecta direct în rezultatele obținute.

Este adesea util pentru persoana care recrutează să obțină perspective diferite asupra unui solicitant, atât din partea potențialilor superiori, cât și a colegilor. Trebuie luată în considerare posibilitatea de a avea un angajat care se află la același nivel de funcție ca și poziția deschisă fie să efectueze un interviu, să facă un tur al facilității, fie să ia o pauză de cafea cu candidații. Nu numai că implicarea angajaților în procesul de selecție este bună pentru moral, ci va oferi un feedback valoros - și un partener poate ajuta compania.

Oferta de locuri de muncă ar trebui să fie făcută de persoana cu autoritate de a lua decizii și de a răspunde cerințelor. Acesta poate fi managerul de resurse umane, un senior manager sau director executiv, un membru al personalului de resurse umane sau o firmă de căutare, dacă este utilizată iar aceștia se confruntă aproape zilnic cu diversitatea crescândă a forței de muncă. Forța de muncă continuă să devină mai diversă, deoarece femeile, membrii grupurilor minoritare și lucrătorii mai în vârstă inundă forța de muncă.

Diversitatea sporită prezintă atât o schimbare semnificativă, cât și o oportunitate reală pentru manageri. Organizațiile care formulează și implementează strategii de gestionare a resurselor umane care valorifică diversitatea angajaților au mai multe șanse să supraviețuiască și să prospere.

Pentru a spori avantajul competitiv al firmelor globale, profesioniștii în resurse umane (manageri și personal) trebuie să se axeze pe dezvoltarea propriilor competențe internaționale. În același timp, funcția IHRM⁵ trebuie să treacă de la o orientare administrativă la una care acordă atenție primară proceselor de internaționalizare, astfel încât să poată ajuta la concilierea diverselor tipuri de paradoxuri organizaționale inerente activităților firmelor globale. Acest lucru nu numai că creează noi cerințe cu privire la modul în care se desfășoară activități specifice în domeniul resurselor umane, dar stabilește și o nouă agendă pentru profesioniștii în domeniul resurselor umane și rolurile lor globale. În primul rând, profesioniștii în domeniul resurselor umane trebuie să învețe despre fundamentele afacerilor globale. Ei nu își pot asuma un rol strategic global fără să înțeleagă strategia globală. În al doilea rând, o cunoaștere solidă a strategiei trebuie să fie completată de globalizarea expertizelor lor profesionale individuale. Aceasta se bazează în primul rând pe acceptarea și înțelegerea relativității culturale a multor practici de resurse umane. Și, la rândul său, este completat de o înțelegere a modului în care principalii concurenți mondiali ai firmelor lor planifică și își execută strategiile globale de resurse umane, ce instrumente și metode folosesc pentru a-și construi competențele organizaționale și ce implicații pentru competitivitate apar din acțiunile lor. Strategia globală, diferențele culturale și capacitățile de resurse umane necesită o globalizare completă a funcției de resurse umane prin dezvoltarea unui cadru de profesioniști în domeniul resurselor umane cu perspectivă, cunoștințe și experiență internațională.

Cu toate acestea, în prezent, numărul managerilor de resurse umane cu experiență în mai multe țări sau care se află pe o cale de promovare și dezvoltare internațională este destul de limitat. Lipsa de experiență internațională în rândul profesioniștilor în domeniul resurselor umane nu este surprinzătoare, dar aceasta trebuie să se schimbe dacă IHRM⁶ este recunoscut ca partener strategic în managementul firmelor globale. Firmele globale vor avea nevoie nu numai de a stabili poziții regionale în domeniul resurselor umane și de a atribui responsabilități globale managerilor corporativi de resurse umane, ci și de a selecta, dezvolta și motiva profesioniștii din domeniu cu aceeași intensitate și abordare folosită în prezent pentru directorii globali din alte domenii de management. Companiile care și-au globalizat cu succes activitățile de resurse umane prezintă mai multe caracteristici importante:

- rolul resurselor umane la nivel mondial are un sprijin puternic în rândul managementului de top, în ceea ce privește așteptările ridicate cu privire la contribuțiile pe

⁵ sistemul internațional de management al resurselor umane

⁶ sistemul internațional de management al resurselor umane

care funcția IHRM le poate aduce la formularea și implementarea strategiilor globale eficiente și disponibilitatea funcției de a-și intensifica responsabilitățile.

- așteptările și sprijinul top managementului pentru rolul IHRM sunt de obicei derivate dintr-un angajament de lungă durată de a dedica energia și resursele managementului problemelor de resurse umane ca o reflecție a unei culturi corporative orientate către oameni.

- diversitatea culturală (inclusiv diversitatea națională) este încurajată ca mod de viață natural.

- ambiguitatea ca mod de a face față numeroaselor paradoxuri incluse în problemele globale de HR este, de asemenea, acceptată ca normal. Nu se vede mult sau se acceptă drept „alb sau negru”.

- condiția finală pentru implementarea cu succes a strategiilor IHRM este competența și credibilitatea personalului IHRM. Pentru a câștiga această credibilitate, managerii HR trebuie să accepte riscul și responsabilitatea de a înainta politici și practici care fac diferența în realizarea strategiilor globale corporative.

Aceste caracteristici oferă cadrul și orientarea care prezintă starea actuală a managementului internațional al resurselor umane. Managerii internaționali de resurse umane, pentru a aduce o contribuție eficientă la succesul organizațional, trebuie să contribuie și să facă parte din managementul strategic global al afacerii. Întrucât firmele diferă în ceea ce privește nivelul lor de dezvoltare internațională și în măsura operațiunilor lor internaționale, HR managerii trebuie să dezvolte capacitățile pentru a ajuta la această dezvoltare și în diferitele niveluri de operare globală.

Într-o lume ideală, o firmă care conduce afaceri internaționale se va implica activ în planificarea strategică și managementul strategic. Firma va efectua în mod regulat o analiză de mediu (a amenințărilor și oportunităților sale externe și a punctelor forte și a punctelor slabe ale organizației) și din această analiză își va dezvolta strategiile globale, care sunt apoi implementate pentru succesul global. Totuși în această lume ideală, toate componentele firmei vor fi strâns integrate în acea planificare și vor fi implicate în planificarea strategică similară în propriile domenii de responsabilitate.

În concluzie, atunci când ne gândim la globalizare, trebuie să acordăm o atenție mai mare modului în care numeroasele fluxuri și procese ale acesteia sunt întâlnite și informate de către diferiți actori într-o serie de contexte culturale, politice și sociale. Acestea din urmă ar putea fi regionale, naționale, locale, religioase, instituționale.

Evoluția mediului de afaceri internațional obligă managerii se ocupă de grupuri de angajați care provin din medii culturale foarte diferite. Aceștia trebuie să coordoneze politicile și procedurile de gestionare a expatriaților din țara de origine a firmei, a angajaților din țările gazdă, precum și celor aparținând unor țări terțe (de exemplu, un manager german care lucrează pentru o companie multinațională de origine chineză, în filiala din Spania a firmei) în filiale din întreaga lume. Deși astfel de probleme sunt importante pentru managerul fiecărei companii, acestea sunt relevante și pentru personalul sistemului intern de resurse umane. Acesta trebuie să dezvolte sisteme de management a personalului care nu numai că sunt acceptabile în țara gazdă, dar trebuie să fie compatibile și cu sistemele la nivelul companiei mamă, în țara de origine.

BIBLIOGRAPHY

Sisay, Asefa, *Globalization and International Development: Critical Issues of the 21st Century*, W.E. Upjohn Institute for Employment Research, Kalamazoo, 2010

Sims, R., Ronald, *Organizational Success through Effective Human Resources Management*, Quorum Books, Westport, 2002

Briscoe, Dennis R., Schuler, Randall S., *International Human Resource Management: Policy and Practice for the Global Enterprise*, Routledge, London, 2004

Edward E. Lawler III, Susan Albers Mohrman, Alice Yee Mark, Beth Neilson, Nora Osganian, *Creating a Strategic Human Resources Organization: An Assessment of Trends and New Directions*, Stanford University Press, 2003

ASPECTS CONCERNING THE RELATION BETWEEN CREDITING AND ECONOMICAL ACTIVITY

Dan Donosă and Carmen Olguța Brezuleanu

Assoc. Prof. PhD, University of Agricultural Sciences and Veterinary Medicine of Iași "Ion Ionescu de la Brad" Lecturer, PhD, University of Agricultural Sciences and Veterinary Medicine of Iași "Ion Ionescu de la Brad"

Abstract: There is a need to identify the causes of the low level of financial intermediation in Romania, to determine the main obstacles in order to increase the value of this indicator and to find possible solutions to overcome them. Are examined a number of factors with adverse impact on the evolution of financial intermediation, which are manifested internationally by addressing the phenomena of economic recovery without the support of credit, reduction of the rate of bad loans or factors related to the internal economic environment. The removal of such structural obstacles implies the involvement of several types of political and administrative decision makers, mainly targeting changes in the legislative framework and its implementation, as well as increasing the financial education of the population.

Keywords: financial intermediation, credit, economic growth, risk

In the first years of the post-communist period, in Romania there was a process of accentuated financial disintermediation, the share in GDP of credit granted to the private sector decreasing from 79.7 percent in 1990 (a level that practically reflects the situation in the centrally planned economy, characteristic of the regime. previous policy) to only 19.1 percent in 1994. The disintermediation occurred against the background of a reduced motivation of banks to grant loans, generated by the cumulative manifestation of several factors.

High inflation, caused in particular by the process of price liberalization, which, given the authorities choice for its gradual development, extended over a longer period than in other countries in the region, acted to temper the banks' appetite for lending in 2 ways.

A certain relaunch of financial intermediation took place in 1995-1996, but it is important to point out that it took place against the background of the granting of a substantial volume of targeted loans during that period. These credits - the granting of which, including on the basis of normative acts, has been a practice initiated since 1992 and stopped at the end of 1996 - proved to have unfavorable effects on the sectors for which they were intended (agriculture and the energy sector) and on the banks that granted them, but, last but not least, and on the level of public debt.

Strengthening the presence of banks with foreign capital would have, as expected, a positive impact on the growth and restructuring of the Romanian economy, but it also made manifest the financial trilemma of Schoenmaker, who postulates that there can be no massive presence of banks foreign affairs, financial stability and own financial policies. As the first element of the trilemma is a given, and the second is naturally a major objective of the authorities, it follows that the third element, namely the practice of its own financial policies at national level, cannot be activated.

The major recession in which the Romanian economy was in the period 1997-1999 (cumulative decline of 7.2 percent) also acted in the sense of credit lending, which affected the functioning of the business environment and made banks very reluctant to finance the real economy, preferring the security of investments in government securities and in deposits with the NBR. Subsequently, private sector lending entered an upward trend, supported by the accumulation of favorable conditions: economic growth resumed in 2000 and continued for a long time, inflation and interest rates gradually decreased, the presence of foreign banks in the banking system.

Against the background of the manifestation of the effects of the global crisis, in the period 2009-2011 there was a stabilization at a level slightly below 40 percent of the degree of financial intermediation. The sharp deterioration of the economic context has led to a substantial narrowing of credit demand from both companies and the population. At the level of banks, lending conditions have seen considerable tightening, driven by worsening expectations about economic and financial developments (likely to complicate the management of the size and / or structure of their balance sheets), increased risk of adverse selection, and a revaluation of customer risk.

Even in the context of the increase in credit to the private sector, financial intermediation continued to decline, falling below the threshold of 30 percent in 2016, given the partial counterbalancing of the flow of new loans by credit outsourcing (in the context of the process of cleaning banks' balance sheets non-performing loans) and the denominator effect (given the high pace of economic growth, based not on bank credit but on fiscal stimuli and revenue-raising measures).

From a comparative perspective, the evolution after 1989 of financial intermediation in Romania shows obvious similarities with those in other countries in the region. Practically, disintermediation at the beginning of the transition was common to this group of countries and was followed by a sustained increase in the pre-accession period and in the first years after the entry of those economies into the EU, so that after the global crisis of the indicator, but lacking a spectacular amplitude (with the notable exception of Hungary, where the decrease was almost 30 percentage points). The trajectory of financial intermediation in Romania has been characterized - especially as a result of the gradual nature of economic reforms - by being on a slightly lower level for most of the post-communist period (including now), but it is important to emphasize that the 2016 level is more than 3 times higher than in 2000, while, for example, in the Czech Republic, where financial intermediation is almost double that in Romania, the increase produced during this period was only about a third.

In order to capture the potential economic impact of lending, monetary policy makers must distinguish between the role of financial / credit markets as a channel for the spread of shocks to other sectors of the economy (movements related to changes in demand and / or aggregate supply in other sectors of the economy) and that of the source of shocks transmitted later in the economy (Musso et al., 2012), the identification of the latter being necessary to capture the impact of lending on economic activity.

In the literature, including on the basis of specific data sets, the range of approaches regarding the causal relationship between a country's financial depth and economic growth is exhaustive: bicausal relationship: economic growth and financial depth, which implies the existence of an endogeneity between economic growth and the degree of financial depth (eg Bangake and Eggoh (2011), Acaravci et al. (2009), Apergis et al. (2007) etc.). Another relationship is the supply leading approach: financial depth and economic growth, according to which financial depth stimulates economic growth by allocating resources to the most productive sectors of activity (eg. Banerjee (2012), Mishra et al. (2009), Habibullah and Eng (2006), Christopoulos and Tsionas (2004), Calderon and Liu (2003) etc.);

Another bicausal relationship is the demand leading approach: economic growth and financial depth, economic growth underlying the demand for financial products and services (eg Herwadkar and Ghosh (2013), Chakraborty (2010), Pradhan (2010), Ozturk (2008) etc.).

For Romania, the methodology applied for the period Q3 2005 - Q2 2016 involved modeling the interconnections between the degree of financial depth and economic growth within a system of simultaneous equations (autoregressive vector type model, respectively error correction type if specific tests identifies the existence of a long-term relationship between the analyzed variables). In addition, the existence of a Granger-type causality was tested (indicates whether the information contained in one variable is useful for the prediction of another variable). The proxy variables used to reflect the degree of financial depth were different subcomponents of the total stock of loans as a share of GDP or total credit as well as the mass monetary / private sector deposits as a share of GDP, the results presented in Table 1 being conditioned by them.

Data from the literature show that the relationship between domestic demand as an explanatory variable and economic growth, current account deficit and credit to the private sector for a group of emerging economies (Bulgaria, Czech Republic, Estonia, Latvia, Lithuania, Poland, Romania, Hungary) and are structured in 3 distinct periods: the period of economic boom, preceding the financial crisis (2004-2008), the period of the crisis and the adjustments induced by it (2009-2012) and the period of recovery, after the crisis (2013-2015). Data indicate in the period 2004-2008 that the real GDP growth was determined by the advance of domestic demand, fueled by strong expansion of credit to the private sector. In the absence of a tailor-made domestic supply, current account deficits have deteriorated massively.

The shock induced by the onset of the financial crisis led to a compression of domestic demand and thus to a substantial adjustment of real GDP (excluding Poland). The decrease in domestic demand was accompanied by a reduction in credit to the private sector.

The immediate consequence was the substantial adjustment of the current account deficit. Following the attenuation / disappearance of the effects of the international financial crisis, a relatively lower advance of real GDP was observed at the level of the analyzed savings group as a result of the recovery of domestic demand, without a return of credit or a further deterioration of the current account deficit.

We can conclude that the quantification of the shocks originating from the bank credit market reveals that they had a relatively limited contribution to the fluctuations of the domestic economy. Also, the maximum contributions, having an amplitude (average of the specifications used) of approximately ± 1 percentage point, were recorded in the period 2007-2010. Nevertheless, the relatively low degree of financial intermediation partly explains this result. In addition, the large flows of capital directed to the Romanian economy in the context of EU accession were only partially channeled through the banking system. Foreign direct investment and lending to the non-banking non-financial sector had a major additional contribution to GDP dynamics. An important role in fueling economic fluctuations also went to other factors such as: productivity gains, consumption preferences, fiscal policy conduct or the international context.

BIBLIOGRAPHY

1. BNR, 2017 – Caiete de studii nr. 48 – Intermedierea financiară: probleme și posibile soluții.
2. Gambetti L., Musso A., 2012 - Supply shocks and the business cycle, ECB Working Paper Series, European Central Bank (ECB).
3. Schoenmaker, D. - Governance of International Banking: The Financial Trilemma”, 2013
4. Musso, A. - Loan Supply Shocks and the Business Cycle”, Working Paper Series 1469, European Central Bank, 2012

THE INFLUENCE OF THE DECISIONS OF HIGH COURT OF CASSATION AND JUSTICE AND CONSTITUTIONAL COURT ON THE REVISION OF DEFINITIVE JUDGEMENTS

Versavia Brutaru

Scientific Researcher III, "Acad. Andrei Rădulescu" Legal Research Institute

Abstract: In the criminal trial, the judgment is one of the most important procedural activities because during the trial the conflict of criminal law deduced from the judgment is resolved. It establishes the existence of a criminal offense, the guilt of the perpetrator and the application of sanctions. By exercising the remedies, a new criminal procedural report is not born, but the initial one is extended, in a new phase of the criminal trial. Likewise, by exercising the remedies, it is not determined the promotion of a new criminal action, this constituting a way of exercising the initial criminal action, by moving to another procedural phase. The extraordinary remedy of the review may be exercised against the definitive judgement, having the character of a retraction appeal which allows the criminal court to revert to its own judgment and, at the same time, the character of a factual remedy, by which are established and eliminated the judicial errors in solving the criminal cases. The review is formulated against a judgment that has acquired *res judicata*, based on facts or circumstances that were not known by the court in resolving the case, discovered after the trial and which prove that the judgement is based on a judicial error.

Keywords: definitive judgements, revision, extraordinary remedy, High Court of Cassation and Justice Judgements, Constitutional Court Judgments

In the criminal trial, the judgment is one of the most important procedural activities because during the trial the conflict of criminal law is resolved. It establishes the existence of a criminal offense, the guilt of the perpetrator and the application of sanctions.

Remedies against judicial decisions, both ordinary and extraordinary, are instituted by the necessity to control the activity carried out by the courts. Due to the exercise of judicial control, the possible errors in the judicial activity can be eliminated, either regarding the establishment of the facts or regarding the application of the law¹. The doctrine² showed that a court decision, with all the guarantees enshrined in law and constitution, could contain errors of judgment and settlement (*presumption of error*³) and that in the new trial these errors will be removed (*presumption of rectification*⁴).

The doctrine⁵ also drew attention, however, that the term used, that of "presumption", could give a negative *a priori* appreciation to the court activity, leading to the diminution of the prestige of justice.

In this context, it has been suggested that the use of the term "possibility" for a court decision not to be legal and sound would be fairer and would not affect the prestige of which justice should enjoy, cases of groundlessness or illegality being exceptional. Therefore, the remedies are

¹ Anca Lelia Lorincz, *Recursul în casație în noul Cod de procedură penală*, Universul Juridic Publishing House, Bucharest, 2014, p. 7

² V. Dongoroz, *Curs de procedură penală*, Litografy, Bucharest, 1943, p. 316, Traian Pop, *Drept procesual penal*, vol. IV, Cluj, 1948, p. 339

³ Grigore Gr. Theodoru, *Teoria și practica recursului penal*, second edition, revised, Hamangiu Publishing House, Bucharest, 2007, p. 1

⁴ V. Dongoroz, *op.cit.*, p. 316

⁵ Grigore Gr. Theodoru, *op. cit.*, p. 2

considered as *procedural remedies*⁶, by which the possible errors contained in the court decisions can be rectified.

By exercising the remedies, a new criminal procedural relation is not born, but the initial one is extended, in a new phase of the criminal trial. Likewise, by exercising the remedies, it is not determined the promotion of a new criminal action, this constituting a way of exercising the initial criminal action, by moving to another procedural phase.

The extraordinary remedy of the review may be exercised against the final court decisions, having the character of a retraction appeal which allows the criminal court to revert to its own judgment and, at the same time, the character of a factual remedy, by which they are established and eliminated the judicial errors in solving the criminal cases.

The review is formulated against a judgment that has acquired *res judicata* authority, based on facts or circumstances that were not known by the court in the settlement of the case, discovered after the trial and which prove that the judgment is based on a judicial error⁷.

Thus, according to the decision of the High Court of Cassation and Justice⁸, the final decisions in which the convicted person is not the perpetrator of the crime, another person fraudulently using the identity of the convicted person, are subject to the review case provided by art. 394 paragraph 1 letter a) of the Criminal Procedure Code (in force in 1968).

The appeal in the interest of the law shows that, after verifying the national jurisprudence regarding the determination of the procedural remedy of the definitive judgments of convicting persons under a fake identity, a non-unitary practice was revealed, namely the revision based on the provisions of art. 394 letter a) of the Criminal Procedure Code or the appeal on execution provided by the provisions of art. 461 letter b) or letter c) thesis II of the Criminal Procedure Code, in force in 1968. In a first orientation of the practice, the error of convicting a person under a false identity was addressed by some courts on the way of the revision provided by the provisions of art. 394 letter a) of the Criminal Procedure Code, arguing that the presentation of the perpetrator under a false identity and the conviction under this identity constitute a circumstance that has not been known by the courts in resolving the case. In a second orientation of the practice, it was considered that the error of convicting a person under an unreal identity can be remedied through the enforcement of the challenge to execution, regulated by the provisions of article 461 letter b) or letter c) thesis II of the Criminal Procedure Code. It has been argued by the courts that, if during the execution of the sentence it is found that the person guilty of committing the crime has a different identity than the one under which he was convicted, the error can be remedied by way of the challenge to execution, the fact found representing the situation in which the execution is directed against a person other than the one provided in the sentence of conviction or an impediment to execution.

According to the High Court, the review constitutes an extraordinary appeal that can be exercised against the final judgments given by the criminal courts, having the character of a retraction appeal which allows the criminal court to reconsider its own decision and, at the same time, to the character of a in fact remedy by which the judicial errors in solving criminal cases are found and removed.

By reporting, the challenge to execution is a procedural means, with a *judicial character*, which can be used before the execution of the final criminal decision, during the execution and even after the sentence has been executed, but in connection with its execution.

According to the provisions of article 461 of the Criminal Procedure Code (in force in 1968), the appeal against the execution of the criminal decision can be formulated within the express and limiting cases stipulated by law, being a way of removing or modifying the sentence, but without being able to analyze or reanalyze background aspects already envisaged by the courts at the time of the settlement of the case or issues that are related to other institutions of law with a distinct regulation, such as the provisions regarding conditional release.

⁶ Idem, p. 2

⁷ M. Udrioiu, *Procedură penală, Partea specială*, C.H. Beck Publishing House, Bucharest, 2019, p. 623;

⁸ High Court of Cassation and Justice, appeal in the interest of the law, decision nr. 9/2011, Official Monitor nr. 717 from 12th October, 2011;

Therefore, by using the way of the challenge the execution, it cannot be changed or modified the solution invested with *res judicata*, the sentence of conviction not being the result of a judicial error in any of the hypotheses provided by article 461 of the Criminal Procedure Code in force in 1968. From the interpretation of the before mentioned legal texts it follows that the revision based on the provisions of article 394 letter a) of the Criminal Procedure Code refers to the situation in which the judicial error led to a decision radically opposed to the one that had to be pronounced if the error was not committed, the very nature of the basic solution being vitiated (instead of acquittal, a conviction was pronounced or instead of conviction, an acquittal was pronounced). Such a judicial error exists when the convicted person is not the perpetrator of the crime, another person fraudulently using the identity of the convicted person. Therefore, the final decisions in which the convicted person is not the perpetrator of the crime, another person fraudulently using the identity of the convicted person, are subject to the review case provided by article 394 letter a) of the Criminal Procedure Code in force in 1968.

The situation is totally different regarding the person guilty of the act, but who has been convicted under a fictitious or false identity. In the exposed situation, the challenge to execution cannot be invoked on the basis provided by article 461 letter b) of the Criminal Procedure Code (in force in 1968), according to which the execution is directed against a person other than the one stipulated in the sentence, since the execution actually concerns the person provided in the sentence, but this has fraudulently used another identity, which the court did not know.

In this case, the error (due to a similarity or insufficient accuracy regarding the identity data regarding the convicted person, a very common name and identical homes) belongs to the authority that executes the mandate, and not to the court, as is the case with the definitive conviction of a person with an unreal identity.

Therefore, from the point of view of the existence of the crime, of establishing that the crime was committed by the convicted person and of the existence of his guilt, the sentence of conviction is not the result of a judicial error, so that a possibility granted to the convicted person to exercise the extraordinary review path would mean a violation of the provisions of article 394 paragraph 2 of the Criminal Procedure Code in force in 1968, because a new procedural cycle would be reached, which, of course, constitutes an abuse of law.

On the contrary, if the convicted person is not the perpetrator of the crime, another person fraudulently using his or her identity, the correction of the judicial error can only be made through the review, as it tends implicitly to prove innocence.

Thus, the final decisions in which the convicted person is not the perpetrator of the crime, another person fraudulently using the identity of the convicted person, are subject to the review case provided by article 394 paragraph 1 letter a) of the Code of Criminal Procedure in force 1968, and the final decisions by which a person who committed a crime and fraudulently using the identity of another person or of a non-existent person was convicted under an unidentified identity are subject to the challenged execution provided by article 461 letter d) the second thesis of the Criminal Procedure Code in force 1968, which concerns any other incident occurring during the execution.

Although this appeal in the interest of the law was pronounced before the entry into force of the new Criminal Procedure Code, the rule imposed by it remains valid and perfectly applicable to the new provisions of the Criminal Procedure Code.

Being an extraordinary appeal that concerns exclusively the court decisions resolving the merits of the case, the High Court has ruled, by another decision of 2005⁹, that only the final judgments resolving the merits of the case (conviction, acquittal or termination of criminal proceedings) can be appealed with a review. Therefore, the review directed against other final judgments is inadmissible.

According to that decision, another interpretation, in extending this appeal, to other situations concerning the possible non-compliance with formal conditions of conduct of the trial or

⁹ High Court of Cassation and Justice, decision nr. 42/2005, 9 judges panel, www.scj.ro

of allegedly erroneous judicial reasoning, is excluded in relation to the mentioned procedural provisions and the principle established by art. 129 of the Romanian Constitution, according to which the interested parties, who legitimize their procedural quality, can, exercise the means of appeal, only under the conditions of the law.

In one case, the reviewer formulated the request, asking for the review of a decision that does not meet the conditions provided by article 393 of Criminal Procedure Code, (in force in 1968) with reference, among others, that it must contain a resolution of the merits, in the sense of examining the problem of the existence of the deed and guilt of the defendant, finalized by a solution of conviction, acquittal or termination of criminal proceedings and without to invoking or formulate criticisms that could be included in one of the cases of withdrawal provided by article 394 of the same code. Or, the admission of an appeal under conditions not provided by the procedural law, constitutes a violation of the principle of their legality and, for this reason, it appears as an inadmissible solution in the legal order.

An even older decision, of the Supreme Court¹⁰, but which maintains its validity even now, refers to the situation of extending the probation by using new means of proof, for previously established facts. If the facts or circumstances invoked by the request for review were known to the court, the review cannot be allowed, as it is clear that the reviewer seeks to extend the probation by way of review, using new means of proof for previously established facts.

In order for the facts or circumstances unknown to the court to be the basis for the review, it is necessary that on the basis of the new facts or circumstances to be able to prove the groundlessness of the acquittal decision, termination of criminal proceedings or the conviction decision. A new act, which proves that the damage caused by the offense has been repaired, on this basis requesting the conditional suspension of the execution of the sentence, cannot serve as a basis for admitting the request for review because the new circumstance is not such as to prove the groundlessness of conviction, but only the existence of a basis for a more favorable individualization of the punishment¹¹.

Regarding the review of judgments of the European Court of Human Rights, the High Court of Cassation and Justice¹² was asked to give a preliminary ruling on the issue of law in order to determine what is the legal remedy following the annulment the decision in appeal, using the revision regulated in the procedure provided by article 465 of the Criminal Procedure Code (revision in the case of European Court of Human Rights judgments), given that the case has gone through three degrees of jurisdiction (first instance, appeal and recourse), in the last court resolving the prosecutor's appeal.

In the first majority opinion expressed, it was argued that, following the annulment of the decision given in the appeal, in the appeal of the review regulated in the procedure provided by article 465 of the Criminal Procedure Code (revision in the case of judgments of the European Court of Human Rights), given that the case has gone through three degrees of jurisdiction (first instance, appeal and recourse), the last court resolving the prosecutor's appeal, the appeal is the right way because, in the current criminal procedure regulations, in force since 1.02.2014, the recourse is no longer provided as an ordinary appeal, the appeal being the only ordinary appeal that can be exercised against the decision of the first instance.

In the second majority opinion it was argued that the recourse is a legal remedy because, even if no criminal procedural provision expressly regulates the situation in the present case, the retrial (after admitting the request for review) at the appeal stage would invalidate the judgment pronounced by the European Court of Human Rights in this case, since the violation of the right to a fair trial was not found in the appeal phase but for the recourse, and in this situation the procedure provided by article 465 of the Criminal Procedure Code would not achieve the purpose for which it was regulated and would not constitute an effective internal remedy for the cessation of violations

¹⁰ Supreme Tribunal, decision nr. 1643/1976, RRD nr. 5/1977, p. 71

¹¹ Supreme Court of Justice, criminal section, decision nr. 2101/1997, Official Monitor Nr. 254/26 September 1997

¹² Decision nr. 2/2015, Official Monitor 06 March 2015

found, equivalent to a non-enforcement of judgments pronounced by the European Court of Human Rights.

In the third opinion, it was argued that only sentences and rulings, under certain conditions provided by law, can be appealed, and not the decisions rendered in appeal, as in the present case, the judgment being final, and consequently, there is no appeal against this decision.

On the merits of the question of law whose solution is required the High Court established that, following the annulment of the decision given in the recourse (in the appeal of the review regulated in the procedure provided by article 465 of the Criminal Procedure Code), given that the case has gone through three degrees of jurisdiction (first instance, appeal and recourse), in the last instance resolving the prosecutor's appeal, the way of attack is the recourse in the form and regulation provided by law on the judgment of the initial recourse, arguing as follows: Analysis of the provisions of article 465 of the Criminal Procedure Code, regarding the revision in the case of the European Court of Human Rights judgments, reveals that this extraordinary appeal has a typical legal nature, particular, determined by its basis, object, functionality and procedural function, which distinguishes it from the other extraordinary remedies, in particular by causing the re-examination of the case on the merits, the court retracting its own solution, a solution which is replaced by one corresponding to the new facts and circumstances found and of which the court was not previously aware of them. By the possibility granted to the party to exercise this extraordinary remedy, practically the European Court of Human Rights comes to confirm the fact that the right to a fair trial before a court is guaranteed by art. 6 paragraph (1) of the Convention, and this right must be interpreted in the light of the preamble to the Convention, which states the rule of law as an element of the common heritage of the Contracting States and, although one of the fundamental elements of the rule of law is the principle of legal relations that states, among others, that the solution given by the courts definitively to any dispute should no longer be retried (see Case of Brumărescu v. Romania), because the security of legal relations presupposes the observance of the principle of *res judicata*, that is, the finality of the judgments (Riabikh v. Russia, no. 52.854 / 99, § 52, ECHR 2003-IX), when, however, a violation of a right is found, the European Court of Human Rights imposes on the courts the obligation to resume the trial from the stage in which the party was at the time of the violation of the right. Although the Court leaves it to the Member States to choose the means to put an end to the violation found and to remove its consequences, effective compliance derives, in the absence of enforceability of decisions, from "*conventional loyalty*" (Maestri v. Italy), extracted from the content inserted in article 1 of the Convention and paraphrasing the provisions contained in article 34 and, respectively, article 38 paragraph (1) of the Convention, it can be stated that the respondent State is obliged not only to refrain from obstructing in any way the effective exercise of the right of referral to the European court and to provide all facilities for establishing the facts, but also to cooperate further to ensure the effectiveness of the solution adopted by the European court. The purpose of the criminal law, through the regulation given in the content of the provisions of article 12 paragraph (1) of Law no. 255/2013 for the implementation of Law no. 135/2010 on the Criminal Procedure Code and for amending and supplementing some normative acts that include criminal procedural provisions, was to cover such situations that have a more special regulation and are intended to meet the requirements regarding the execution of the judgments of the European Court of Human Rights, in the sense of taking sufficient measures to avoid in the future the repetition of human rights violations or the removal of those that continue to produce their effects. In addition, in case of conflict between international legal norms on human rights and Romanian law, the European Court of Justice has ruled that neither the principle of legal hierarchy nor the principle of succession in time will apply, ***but the most favorable rule for human rights will apply.***

The High Court admitted the notification and established that, following the annulment of the decision given appeal, in the appeal of the review regulated in the procedure provided by article 465 of the Criminal Procedure Code, given that the case has gone through three degrees of jurisdiction (first instance, appeal and recourse), the last instance resolving the prosecutor's appeal,

the way of attack is the appeal is in the form and regulation provided by law in force at the date of initial appeal.

In 2017, the Constitutional Court, *Decision no. 2/2017*¹³ questioned the revision case provided in article 453 paragraph (3) “first sentence”. In 2017, the Constitutional Court ruled that the review can be invoked both in favor of the convicted person or the person against whom the waiver or postponement of the sentence was ordered, as well as against the acquitted person or against whom the criminal trial was terminated, so that a conviction is pronounced, the sentence is waived or the sentence is postponed.

By the decision of the Constitutional Court no. 2/2017, article 453 paragraph 4 Criminal Procedure Code has been completed so that the review can also be filed against the acquittal solution.

In motivating the exception of unconstitutionality, its authors claim, in essence, that the criticized legal provisions, which do not allow invoking to the detriment of the acquitted person the review case provided by article 453 paragraph (1) letter a) of the Criminal Procedure Code, violates the constitutional provisions of article 16 paragraph (2), according to which “*No one is above the law*”, of article 21 paragraph (3) regarding the right to a fair trial and of article 24 regarding the right to defense, as well as the provisions of article 6 paragraph 1 regarding the right to a fair trial and of article 14 on the prohibition of discrimination in the Convention for the Protection of Human Rights and Fundamental Freedoms, of article 7 on equality before the law in the Universal Declaration of Human Rights and article 14 paragraph 1, on the right to a fair trial in the International Pact on Civil and Political Rights, because they exclude the possibility of the victim of a judicial error, who had the quality of a civil party, “to request and obtain the pronouncement of a legal and solid solution in the case, respectively the conviction of the defendant”. Since the criticized legal provisions do not allow invoking to the detriment of the acquitted person of the reason for revision provided by article 453 paragraph (1) letter a) of the Code, in order to prove the groundlessness of the acquittal decision, the authors of the exception consider that the civil party and the acquitted defendant are on unequal procedural positions, being instituted a discriminatory treatment. They further show that, under the 1968 Code of Criminal Procedure, the distinction regarding the formulation of a request for review in favor or against the convicted person operated only in terms of the time-limit for lodging the application, the only condition required to retain the facts or new circumstances as a revision ground being that on its basis it can be proved the unfoundedness of the decision of acquittal, termination of the criminal trial or conviction. The representative of the Public Ministry points out that, according to the jurisprudence of the European Court of Human Rights, Article 4 of Protocol No. 7 to the Convention for the Protection of Human Rights and Fundamental Freedoms makes a clear distinction between a second accusation of the same act, which is prohibited by the first subparagraph of that Article and the resuming of proceedings in exceptional circumstances, which is permitted under the following paragraph. Thus, article 4 paragraph 2 of Protocol no. 7 of the Convention expressly provides for the possibility of an individual being allowed to accept an indictment for the same acts, in accordance with domestic law, in the event that a case is reopened after new evidence has emerged or after the discovery of new evidence or after the discovery of essential vices in the previous proceedings (Judgment of 20th of July 2004 in Nikitin v. Russia, paragraph 45).

It is indisputable that the defendant and the civil party have different rights and obligations in the criminal proceedings, but in the case of review for new facts or circumstances they are in the same legal situation, namely that of the party who lost the trial and is in possession of data on new facts or circumstances, unknown at the time of the settlement of the case, which may prove the unfoundedness of the final decision that is unfavorable to them. Or, in the same legal situation, of the intervention of new facts or circumstances, the defendant may formulate a request for review, while the civil party does not have access to this appeal, being placed in a situation of inferiority to the defendant. At the same time, the civil party who does not have the right to file a request for

¹³ Published on Official Monitor, nr.324 from 05 May 2017

review in case of new facts or circumstances that could prove the unfoundedness of the acquittal solution is discriminated against the civil parties for cases resolved by final acquittal decisions and in which there are incident the reasons for revision provided by article 453 paragraph (1) letters b) - d) of the Criminal Procedure Code. Therefore, it considers that the provisions of article 453 paragraph (3) "first sentence" and paragraph (4) first sentence of the Criminal Procedure Code infringe the principle of equality before the law, enshrined in art.16 of the Constitution. It is thus argued that the above-mentioned legal provisions do not ensure a fair balance between the principle of *res judicata* and the general interest of society to find and prosecute the perpetrators, which requires that, when there are facts or circumstances that prove the unfoundedness of the acquittal solution, the civil party may file a request for review in order to obtain the conviction of the defendant. It also states that, in order to defend the rule of law, the prosecutor must be able to make such a request when he is aware of facts or circumstances which were not known in the resolution of the case and which prove the unfoundedness of the acquittal in question.

Examining the objection of unconstitutionality, the Court finds that the activity carried out in the ordinary cycle of the criminal process, if it was legal and thorough, must end with a final judgment, with *res judicata*, in which the facts express the truth and the criminal and civil law were applied correctly. However, the practice also saw cases of final decisions that solved criminal cases with serious errors of fact and law. The legislator considered such a hypothesis, which is why he instituted extraordinary remedies as criminal procedural means of annulling judgments that do not correspond to the law and the truth. Given that the establishment of such procedural means is prejudicial to the authority of *res judicata*, therefore the stability of final judgments, which is intended to give confidence in the work of justice, the cases and conditions for exercising extraordinary remedies, must be strictly regulated by legislator, in order to restore the rule of law. Equally, the legislator's choice to regulate extraordinary remedies must be made within constitutional limits.

The extraordinary remedy that allows the criminal court to reconsider its own decision is the review, which has the character of a factual appeal, which finds and removes the errors of judgment in resolving criminal cases. The request for review is formulated against a judgment that has acquired *res judicata*, based on facts or circumstances that were not known by the court which resolved the case, being subsequently discovered, which prove that the final judgment is based on a judicial error.

The Court notes that the ground for review provided by article 453 paragraph (1) letter a) of the Criminal Procedure Code concerns the situation in which facts or circumstances discovered were not known when solving the case and which prove the unfoundedness of the decision . With regard to the meaning of the expression "facts or circumstances", in the literature, as well as in judicial practice, it was considered that it refers to the evidence itself, as factual elements of an informative nature as to what must be proved in the way of the review, namely any event, situation or state which, autonomously or in conjunction with other evidence, may lead to proof of the unfoundedness of the judgment. The provisions of the first sentence of article 453 paragraph (4) of the Criminal Procedure Code enshrine the maintaining of the system of total review regarding the reason provided in paragraph (1) letter a) of the same article, limiting the incidence of this review case to situations in which on the basis of new facts or circumstances, the unfoundedness of the decision of conviction, waiver of the application of the sentence, postponement of the application of the sentence or termination of the criminal trial may be proved. This means that new facts or circumstances must lead to a solution contrary to that pronounced by the judgment whose review is requested. If the new facts or circumstances do not tend to prove the unfoundedness of the conviction, waiver of the sentence, postponement of the sentence or termination of the criminal proceedings, but only to prove certain elements that involve maintaining that solution, new facts or circumstances do not constitute grounds for review.

The Court found that the legislative solution according to which the case provided by article 453 paragraph (1) letter a) of the Criminal Procedure Code can be invoked as a ground for review only in favor of the convicted person or the one against whom the waiver of the the application of

the sentence or the postponement of the sentence was ordered, **excluding the possibility of reviewing the acquittal, is likely to defeat the equality of rights between citizens regarding the recognition of the fundamental right of free access to justice.** The Court observes, thus, that the exclusion of the possibility of invoking to the detriment of the acquitted person the reason for revision provided by article 453 paragraph (1) letter a) of the Criminal Procedure Code, consisting in discovering facts or circumstances that were not known at the settlement of the case and which prove the unfoundedness of the pronounced decision in question, creates a **discriminatory treatment** for the civil party in the respective case towards the civil parties in other cases solved also by final acquittal decisions, but regarding which the reasons for review provided by article 453 paragraph (1) letters b) -d) of the Criminal Procedure Code are incident, namely: the judgment was based on the statement of a witness, the opinion of an expert or the situations seen by an interpreter, who committed the crime of perjury in the case whose review is requested, thus influencing the solution pronounced; or a document which served as the basis for the judgment whose revision is sought was declared false during the trial or after the judgment was pronounced, a circumstance which influenced the decision given; or a member of the panel, the prosecutor or the person who carried out criminal proceedings committed an offense in connection with the case for which review is requested, a circumstance which influenced the solution pronounced. Regarding to the two categories of civil parties mentioned, the Court notes that, although they are in similar situations, they receive a **different treatment** they benefit, from the point of view of the possibility of formulating the extraordinary way of attack - the review, which is likely to contravene the provisions of article 16 of the Constitution, provided that the discriminatory treatment can not find any objective and reasonable justification.

Therefore, the provisions of article 453 paragraph (3) of the Criminal Procedure Code regarding the review case provided in paragraph (1) letter a), as well as the legislative solution contained in the provisions of article 453 paragraph (4) first sentence of the same code, which excludes the possibility of reviewing the acquittal decision for the case provided for in paragraph (1) letter a), violates the constitutional provisions of article 16 regarding equal rights, of article 21 regarding free access to justice and of article 131 regarding the role of the Public Ministry, as they deprive the civil party of the possibility of defending its legitimate rights and interests, and respectively the prosecutor of the levers necessary for the exercise of its specific role in the criminal proceedings. The Court held that, in the event are discovered facts or circumstances which were not known at the settlement of the case and which prove the unfoundedness of the acquittal decision, both the civil party and the prosecutor must be able to request and obtain the restoration of judicial truth, by revoking the judgment in question.

Based on article 31 paragraph (2) of Law no. 47/1992, which provides that, “In case of admission of the exception, the Court shall also rule on the constitutionality of other provisions of the contested act, of which, necessarily, the provisions mentioned in the notification **cannot be dissociated**”, the Court finds that it is necessary to extend the constitutionality control over the provisions of article 457 paragraph (2) of the Criminal Procedure Code, considering that this text of law, which regulates the term of introduction the request for review, cannot be dissociated, under the aspect of the possibility of reviewing the acquittal decision for the case provided in article 453 paragraph (1) letter a) of the code, from the criminal procedural norms found to be unconstitutional. The provisions of article 457 paragraph (2) letter a) of the Criminal Procedure Code have the following content: *“(2) The request for review to the detriment of the convicted person, the acquitted person or the person against whom the criminal proceedings have been terminated may be made within 3 months, running: a) in the cases provided in article 453 paragraph (1) letters b) - d), when they are not ascertained by a final decision, from the date when the facts or circumstances were known by the person making the request or from the date when he/she has become aware of the circumstances for which the finding of the crime cannot be made by a criminal judgment, but not later than 3 years from the date of their occurrence; b) in the cases provided by article 453 paragraph (1) letters b) - d), if they are established by a final decision, from the date when the decision was known by the person making the request, but not later than one year from the date on*

which the criminal judgment becomes final; c) in the case provided by article 453 paragraph (1) letter e), from the date when the decisions that do not reconcile were known by the person making the request.

As a consequence of the finding the unconstitutionality of the provisions of article 453 paragraph (3) of the Criminal Procedure Code regarding the review case provided in paragraph (1) letter a), as well as of the legislative solution contained in article 453 paragraph (4) the first sentence of the code, which excludes the possibility of reviewing the acquittal decision for the case provided for in paragraph (1) letter a), the Court notes that the legislative solution contained in the provisions of article 457 paragraph (2) of the Criminal Procedure Code, which excludes the review case provided in article 453 paragraph (1) letter a) of the Code, is likely to prejudice, on the one hand, the equality in rights between citizens with regard to the recognition of the fundamental right of free access to justice, principles enshrined in the provisions of article 16 and article 21 of the Constitution, and, on the other hand, the role of the Public Ministry, established by article 131 of the fundamental Law.

BIBLIOGRAPHY

Anca Lelia Lorincz, *Recursul în casație în noul Cod de procedură penală*, Universul Juridic Publishing House, Bucharest, 2014

V. Dongoroz, *Curs de procedură penală*, Litografy, Bucharest, 1943

Traian Pop, *Drept procesual penal*, vol. IV, Cluj, 1948

Grigore Gr. Theodoru, *Teoria și practica recursului penal*, second edition, revised, Hamangiu Publishing House, Bucharest, 2007

M. Udriou, *Procedură penală, Partea specială*, C.H. Beck Publishing House, Bucharest, 2019

High Court of Cassation and Justice, appeal in the interest of the law, decision nr. 9/2011, Official Monitor nr. 717 from 12th October, 2011;

High Court of Cassation and Justice, decision nr. 42/2005, 9 judges panel, www.scj.ro

Supreme Tribunal, decision nr. 1643/1976, RRD nr. 5/1977, p. 71

Supreme Court of Justice, criminal section, decision nr. 2101/1997, Official Monitor Nr. 254/26 September 1997

Decision nr. 2/2015, Official Monitor 06 March 2015